



THÔNG TIN ĐẠY & HỌC

CHÀO MỪNG:

- ❁ ĐẠI HỘI ĐẢNG CÁC CẤP TIẾN TỚI ĐẠI HỘI XIV CỦA ĐẢNG
- ❁ 80 NĂM CÁCH MẠNG THÁNG TÁM VÀ QUỐC KHÁNH NƯỚC CHXHCN VIỆT NAM (02.9.1945 - 02.9.2025)
- ❁ KHAI GIẢNG NĂM HỌC 2025 - 2026



83
9 - 2025

TRƯỜNG SĨ QUAN CÔNG BINH
Lưu hành nội bộ

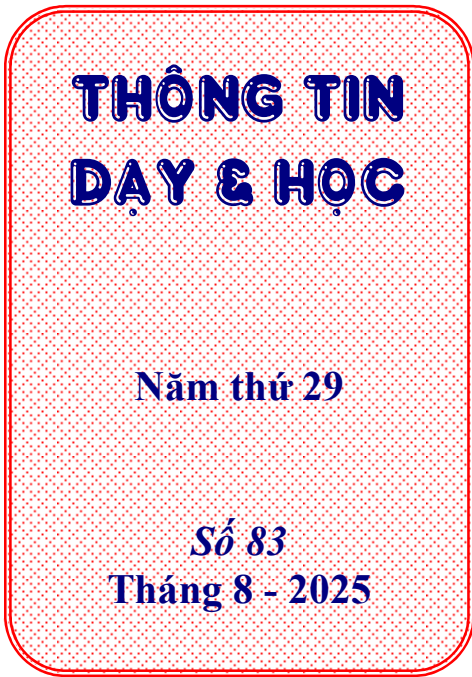

Ban Chỉ đạo:

Ban Thường vụ Đảng ủy Trường Sĩ quan Công binh

Ban Biên tập:

- Đại tá, TS Nguyễn Duy Cảnh
- Đại tá, ThS Trần Thanh Khôi
- Đại tá, TS Vũ Công Hoàng
- Đại tá, ThS Đào Mạnh Cảnh
- Đại tá, TS Nguyễn Huy Hoàng
- Đại tá, TS Phạm Nguyễn Ngọc Anh
- Thượng tá, ThS Nguyễn Đức Sứ
- Đại tá, TS Phạm Đình Phô
- Thượng tá, ThS Hoàng Anh Tuấn
- Đại tá, TS Phan Thanh Cầu
- Thượng tá, ThS Trần Huy Hùng

Ban Thư kí:

- Thượng tá, ThS Trần Huy Hùng
- Trung tá, ThS Vương Khả Thanh
- Trung tá, CN Nguyễn Tiến Ngọc
- Thiếu tá QNCN Thân Văn Quyết

MỤC LỤC

Trang

CHUYÊN LUẬN CHỈ ĐẠO

BAN BIÊN TẬP - Phát huy tinh thần Cách mạng tháng Tám và Quốc khánh 02/9: Tự tin, vững bước tiến vào kỉ nguyên mới, kỉ nguyên vươn mình, phát triển của dân tộc Việt Nam **3**

**CHÀO MỪNG THÀNH CÔNG ĐẠI HỘI ĐẢNG BỘ NHÀ TRƯỜNG
TIỀN TỐI ĐẠI HỘI ĐẠI BIỂU TOÀN QUỐC LẦN THỨ XIV CỦA ĐẢNG**

Đại tá **PHẠM NGUYỄN NGỌC ANH** - Từ Đại hội XXV: Những định hướng rất cơ bản cho sự nghiệp giáo dục, đào tạo của Nhà trường **10**

Trung tá **LÊ VĂN HẢI**, Đại úy **TRẦN QUỐC TUẤN** - Dưới ánh sáng Nghị quyết Đại hội Đảng bộ Nhà trường lần thứ XXV, cùng đất nước bước vào kỉ nguyên vươn mình **15**

BẢO VỆ NỀN TẢNG TƯ TƯỞNG CỦA ĐẢNG

Thượng úy **LÊ TRƯỜNG AN**, Thiếu úy QNCN **VÕ MINH DƯƠNG** - Tuổi trẻ Trường Sĩ quan Công binh trong đấu tranh, phản bác các quan điểm sai trái, thù địch xuyên tạc nền tảng tư tưởng của Đảng **18**

HỌC TẬP VÀ LÀM THEO TƯ TƯỞNG, ĐẠO ĐỨC, PHONG CÁCH HỒ CHÍ MINH

Trung tá **NGUYỄN HOÀNG NAM**, Thượng tá **NGUYỄN THÀNH TRUNG** - Tiếp tục thực hiện di nguyện “việc cần phải làm trước tiên là chỉnh đốn lại Đảng” trong Di chúc của Bác Hồ **22**

GƯƠNG ĐIỂN HÌNH TIÊN TIẾN

Thượng tá **BÙI ĐÌNH UYÊN** - Đồng chí thượng tá, thạc sĩ Nguyễn Văn Tú - tấm gương tiêu biểu, giảng viên dạy giỏi cấp Bộ Quốc phòng năm 2025 **26**

ÂM VANG 70 NĂM TRUYỀN THỐNG TRƯỜNG SĨ QUAN CÔNG BINH

Đại tá **HOÀNG ĐỨC** - Về thăm Trường **29**

Học viên **BÙI NGUYỄN ĐẠT TẤN** - Từ học viên đến sĩ quan - Một chặng đường đáng nhớ **30**

Học viên **ĐÀM TRẦN KHÁNH LONG** - Môi trường học tập, rèn luyện ở Nhà trường **34**

Học viên **VƯƠNG ĐÌNH TRIỀU** - Sự trưởng thành - hành trình của những đổi thay thầm lặng **36**

Học viên **NGUYỄN LÊ HOÀNG HUY; ĐOÀN QUỐC HIỆU** - Trường Sĩ quan Công binh: Nơi gieo mầm những ước mơ **39**

Học viên **NGUYỄN PHÚC TRƯỜNG GIANG; TRẦN NGỌC KHÁNH** - Những bước chân đầu tiên trở thành người sĩ quan công binh **42**

Học viên NGUYỄN ĐỨC THỊNH - Cảm nhận về Trường Sĩ quan Công binh	44
NGHIÊN CỨU TRAO ĐỔI	
Thượng tá TRẦN MẠNH HÙNG - Đổi mới chương trình đào tạo đáp ứng yêu cầu đổi mới sáng tạo, chuyển đổi số ở Trường Sĩ quan Công binh hiện nay	46
Thượng tá NGUYỄN NGỌC HÂN - Một số giải pháp thực hiện nhiệm vụ xây dựng điểm về giáo dục, đào tạo và nghiên cứu khoa học của Khoa Công trình	52
Thượng tá PHẠM QUANG HÙNG - Giải pháp nâng cao chất lượng công tác xây dựng chính quy, quản lí kỉ luật ở Trường Sĩ quan Công binh	56
Thượng tá NGUYỄN ĐẠI PHONG , Trung tá MAI VĂN RUẤN - Một số giải pháp nâng cao chất lượng diễn tập chiến thuật vòng tổng hợp cho học viên cuối khóa	60
Thượng tá NGUYỄN DUY HIỂN , Thiếu tá QNCN THÂN VĂN QUYẾT - Từ mùa thu lịch sử đến khát vọng kỉ nguyên vươn mình của dân tộc	63
Thượng tá HOÀNG ANH TUẤN - Nghiên cứu một số giải pháp nâng cao chất lượng bảo đảm vượt sông nhìn từ cuộc xung đột quân sự Nga - Ukraine	66
Thượng tá TRẦN HỮU CHUNG - Bộ đội Công binh thi công đường hầm cát	72
Thiếu tá NGUYỄN VĂN DŨNG , Trung tá NGUYỄN DUY THÁI - Giải pháp nâng cao năng lực nghiên cứu sáng kiến cải tiến kĩ thuật phục vụ trên xe máy công binh của đội ngũ nhân viên chuyên môn kĩ thuật	80
Thượng tá BÙI QUANG CẢNH ; Thiếu tá QNCN NGUYỄN VĂN DŨNG - Một số kinh nghiệm từ Hội thao phòng cháy, chữa cháy và Hội thi “Đơn vị nuôi quân giỏi - quản lí quân nhu tốt” năm 2025	84
Đại úy QNCN NGUYỄN THỊ LIÊN , Học viên LÊ ĐÌNH VỸ - Chiến sĩ nuôi quân - Những người lính thâm lặng	89
Thiếu tá QNCN TRẦN THỊ THỦY TIÊN , Học viên HOÀNG VĂN CAO - Một số biện pháp nâng cao chất lượng nuôi quân sau Hội thi “Đơn vị nuôi quân giỏi, quản lí quân nhu tốt” năm 2025 của Tiểu đoàn 5	92
Trung úy QNCN PHAN THỊ CẨM THỦY , Thiếu úy QNCN NGUYỄN MINH XA - Say nắng, say nóng trong hoạt động quân sự: Triệu chứng và chuẩn đoán, cách xử trí, phòng ngừa theo tuyến	95
Thiếu tá QNCN NGUYỄN BÁ CHUNG - Tác hại bệnh cúm A và cách phòng, chống bệnh cúm A ở các đơn vị quản lí học viên trong Nhà trường hiện nay	101
Thiếu tá QNCN ĐẶNG VŨ HIỆP - Những dấu hiệu nhận biết sớm sốt xuất huyết Dengue và thực tiễn công tác phòng chống dịch tại đơn vị trong những năm qua	104
Thượng tá QNCN NGÔ THỊ MINH - Hiệu quả của việc sắp xếp, tổ chức lại hoạt động các hội phụ nữ cơ sở ở Trường Sĩ quan Công binh	107
Thiếu tá QNCN ĐỖ NGỌC ANH , Đại úy QNCN LÊ THỊ HUYỀN - Tác động của các phong trào thi đua đến nâng cao hiệu quả công tác phụ nữ ở Trường Sĩ quan Công binh	111
Đại tá PHAN THANH CẦU , Thượng tá MAI VĂN TOÁN - Nâng cao chất lượng giảng dạy của giảng viên xe máy công binh đáp ứng yêu cầu về biên chế trang bị tại đơn vị	115
Trung tá TRẦN VĂN LŨNG , Trung tá CAO MINH PHỤNG - Một số ứng dụng phổ biến của phương trình thủy lực Becnoulli trong lĩnh vực khoa học kĩ thuật	118
Thượng tá NGUYỄN HIỆP HOÀ - Nâng cao chất lượng giảng dạy các môn khoa học cơ bản ở Trường Sĩ quan Công binh	124
Trung tá HUYỄN DŨ CƯỜNG , Thiếu úy QNCN A LÊ Y SIÊU - Xây dựng đội ngũ nhân viên chuyên môn kĩ thuật đáp ứng yêu cầu nhiệm vụ trong tình hình mới ở Trường Sĩ quan Công binh hiện nay	127

Ảnh bìa 1: Ban Chấp hành Đảng bộ Nhà trường nhiệm kì 2025 - 2030.

- In tại: Xưởng in Trường Sĩ quan Công binh.
- Số lượng: 180 cuốn.
- In xong ngày 28.8.2025.

**PHÁT HUY TINH THẦN CÁCH MẠNG THÁNG TÁM VÀ
QUỐC KHÁNH 02-9: TỰ TIN, VỮNG BƯỚC TIẾN VÀO KỈ NGUYÊN MỚI,
KỈ NGUYÊN VƯỜN MÌNH PHÁT TRIỂN CỦA DÂN TỘC VIỆT NAM**

BAN BIÊN TẬP

Cách đây 80 năm, Cách mạng Tháng Tám thành công và Quốc khánh nước Cộng hòa xã hội chủ nghĩa Việt Nam 02/9/1945 là một sự kiện vĩ đại trong lịch sử dân tộc Việt Nam. Thắng lợi của Cách mạng Tháng Tám năm 1945 và Quốc khánh 02-9 đã mở ra bước ngoặt vĩ đại, đưa dân tộc Việt Nam bước sang kỉ nguyên mới, kỉ nguyên độc lập dân tộc, gắn liền với chủ nghĩa xã hội; nhân dân Việt Nam từ thân phận nô lệ xiềng xích đã đứng lên trở thành người làm chủ đất nước, làm chủ vận mệnh của mình. Đồng thời khẳng định chân lí và niềm tin bất diệt: Một dân tộc đất không rộng, người không đông, kinh tế nghèo nàn, lạc hậu, vũ khí, phương tiện quân sự còn thô sơ, thiếu thốn, nhưng dưới sự lãnh đạo sáng suốt, tài tình của một Đảng cách mạng, chân chính; sự chung sức, trên dưới đồng lòng, dọc ngang thông suốt, tiền hô hậu ủng, nhất hô bá ứng của mọi tầng lớp nhân dân, thì dân tộc ấy vẫn có thể làm nên những sự kiện mang tầm vóc vĩ đại, tạo mốc son chói lọi trong lịch sử dân tộc và thời đại. Thời gian đã lùi xa, nhưng tầm vóc, ý nghĩa thắng lợi, bài học kinh nghiệm của Cách mạng Tháng Tám và Quốc khánh 02-9 vẫn còn nguyên giá trị cho đến hôm nay và ngày càng tỏa sáng, giúp toàn Đảng, toàn dân, toàn quân ta tự tin, vững bước tiến vào kỉ nguyên mới, kỉ nguyên vườn mình phát triển của dân tộc Việt Nam.

Nhìn lại lịch sử cách đây 80 năm, vào cuối năm 1944, đầu năm 1945, cục diện thế giới có sự thay đổi nhanh chóng. Chiến tranh thế giới thứ hai bước vào giai đoạn cuối với ưu thế áp đảo của phe Đồng minh và Hồng quân Liên Xô, đã liên tiếp giành thắng lợi, giải phóng nhiều quốc gia, phát xít Đức đầu hàng vô điều kiện, kết thúc chiến tranh ở châu Âu. Tại châu Á - Thái Bình Dương, quân đội phát xít Nhật rơi vào thế bị bao vây, uy hiếp nặng nề, Nhật hoàng tuyên bố đầu hàng vô điều kiện, chiến tranh thế giới lần thứ hai chính thức chấm dứt. Đảng ta nhận định: Đây là thời cơ “ngàn năm có một” để nhân dân ta vùng lên giành lại độc lập; nếu không chớp lấy cơ hội này, vận hội dân tộc có thể bị bỏ lỡ. Ngày 9/3/1945, Ban Thường vụ Trung ương Đảng đã họp khẩn, ra chủ trương phát động một cao trào kháng Nhật cứu nước rộng khắp. Ngày 12/3/1945, Trung ương ban hành Chỉ thị “Nhật - Pháp bắn nhau và hành động của chúng ta”. Tháng 4/1945, Trung ương triệu tập Hội nghị quân sự cách mạng Bắc Kỳ, thống nhất các lực lượng vũ trang thành Việt Nam Giải phóng quân. Ngày 16/4, Tổng bộ Việt Minh chỉ đạo thành lập các ủy ban dân tộc giải phóng từ Trung ương đến địa phương. Đầu tháng 5/1945, Chủ tịch Hồ Chí Minh từ Cao Bằng về Tuyên Quang, chọn Tân Trào làm căn cứ địa chỉ đạo cách mạng toàn quốc. Ngày 4/6/1945, Khu Giải phóng Việt Bắc chính thức được thành lập. Từ giữa năm 1945, cao trào kháng Nhật cứu nước lan rộng, phong trào đấu tranh chính trị kết hợp với đấu tranh vũ trang, khởi nghĩa từng phần diễn ra mạnh mẽ tại nhiều địa phương trên cả nước. Ngày 13/8/1945, Ủy ban Khởi nghĩa toàn quốc được thành lập và ngay trong ngày đã ra Quân lệnh số 1, phát động tổng khởi nghĩa trên toàn quốc. Ngày 16/8/1945, Quốc dân Đại hội họp tại Tân Trào thông qua Mười chính sách lớn của

Mặt trận Việt Minh, phê chuẩn Lệnh tổng khởi nghĩa, thống nhất quốc kì nền đỏ sao vàng năm cánh, chọn “Tiến quân ca” làm quốc ca và cử ra Ủy ban Giải phóng dân tộc Việt Nam, tức Chính phủ Lâm thời cách mạng Việt Nam do Chủ tịch Hồ Chí Minh đứng đầu. Chủ tịch Hồ Chí Minh gửi thư kêu gọi toàn dân: “Giờ quyết định cho vận mệnh dân tộc ta đã đến. Toàn quốc đồng bào hãy đứng dậy đem sức ta mà tự giải phóng cho ta”. Các cuộc khởi nghĩa nổ ra ở khắp nơi: từ các huyện, xã vùng đồng bằng Bắc Bộ đến các tỉnh Thanh Hóa, Nghệ An, Hà Tĩnh, Thừa Thiên Huế, Khánh Hòa... Chiều 16/8/1945, theo chỉ đạo của Ủy ban Khởi nghĩa, một đơn vị Giải phóng quân do đồng chí Võ Nguyên Giáp chỉ huy xuất phát từ Tân Trào, tiến về giải phóng thị xã Thái Nguyên, mở màn cho chiến dịch quân sự hỗ trợ tổng khởi nghĩa. Cùng lúc, lực lượng vũ trang Chiến khu Trần Hưng Đạo phối hợp đánh chiếm các địa phương như Hải Ninh, Quảng Yên, Kiến An; ở miền Trung, lực lượng cách mạng tại Quảng Ngãi chiếm Dinh tỉnh trưởng ngay trong đêm 16/8/1945, chính quyền tay sai tại đây sụp đổ không kịp trở tay. Ngày 18/8/1945, các tỉnh Bắc Giang, Hải Dương, Hà Tĩnh, Quảng Nam là những địa phương đầu tiên giành được chính quyền tại tỉnh lỵ, tạo khí thế bùng bùng khắp cả nước. Tại Hà Nội, chiều 17/8/1945, hàng vạn quân chúng từ nội, ngoại thành tham gia mít tinh lớn tại Nhà hát Lớn, rồi tuần hành qua các phố trung tâm, hô vang khẩu hiệu “Ủng hộ Việt Minh!”, “Việt Nam độc lập!”. Ngày 18/8/1945, cờ đỏ sao vàng rực rỡ tung bay trên nhiều tuyến phố chính. Đỉnh cao là ngày 19/8/1945: Cuộc tổng khởi nghĩa nổ ra với khí thế áp đảo, các đội tự vệ chiến đấu và quần chúng cách mạng chiếm phủ Khâm sai Bắc Bộ, Sở Cảnh sát, Sở Bru điện, Trại Bảo an binh...; chính quyền Bảo Đại - Trần Trọng Kim tan rã. Đêm 19/8/1945, chúng ta hoàn toàn làm chủ Thủ đô Hà Nội. Ở Huế, ngày 20/8/1945, Ủy ban Khởi nghĩa tỉnh được thành lập. Từ ngày 21/8/1945, hàng loạt cuộc biểu tình thị uy diễn ra, tạo thế áp đảo. Ngày 23/8/1945, hàng vạn người tiến vào thành phố, chiếm các công sở trọng yếu và giành chính quyền trong hòa bình. Tại Sài Gòn - Gia Định, Xứ ủy Nam Kỳ ấn định ngày khởi nghĩa là 25/8/1945, ngay buổi sáng, các đoàn công nhân, nông dân, thanh niên từ Gia Định, Biên Hòa, Thủ Dầu Một, Mỹ Tho đổ về trung tâm thành phố chiếm lĩnh Sở Mật thám, Sở Cảnh sát, Bru điện, nhà ga, nhà máy điện... chính quyền bù nhìn nhanh chóng sụp đổ, chính quyền cách mạng được thiết lập.

Thắng lợi vang dội tại ba đô thị lớn Hà Nội, Huế, Sài Gòn đã tạo hiệu ứng lan tỏa mạnh mẽ từ thành thị đến nông thôn, từ miền xuôi đến miền ngược, từ đất liền đến hải đảo phong trào khởi nghĩa dâng lên như vũ bão. Tại Côn Đảo - Nơi từng được mệnh danh là “địa ngục trần gian” giam giữ hàng ngàn chiến sĩ cách mạng kiên trung, khi nhận được tin phát xít Nhật đầu hàng và cuộc Tổng khởi nghĩa đang lan rộng trong cả nước, tổ chức đảng trong nhà tù đã nhanh chóng họp bàn, tổ chức lực lượng, lãnh đạo tù nhân nổi dậy. Tại Phú Quốc, dưới sự lãnh đạo của tổ chức Việt Minh, tù chính trị cùng quần chúng nhân dân trên đảo đã vùng lên lật đổ chính quyền thân Nhật, thiết lập chính quyền cách mạng. Ở nhiều đảo khác như Lý Sơn, Cát Bà, Bạch Long Vĩ, Hòn Gai, Vân Đồn..., phong trào khởi nghĩa cũng diễn ra mạnh mẽ, đồng thời với các địa phương trên đất liền, thể hiện tinh thần yêu nước sục sôi, ý chí tự lực, tự cường và khát vọng độc lập của toàn dân tộc. Các tổ chức Việt Minh, lực lượng tự vệ và quần chúng yêu nước đã nhanh chóng phát động các cuộc mít tinh, biểu tình, tước vũ khí của lính bảo an, chiếm các công sở và

tuyên bố chính quyền về tay Nhân dân. Chỉ trong vòng 15 ngày, từ giữa tháng 8 đến cuối tháng 8 năm 1945, cuộc Tổng khởi nghĩa đã giành thắng lợi hoàn toàn trên phạm vi cả nước. Ngày 30/8/1945, vua Bảo Đại tuyên bố thoái vị, chấm dứt hoàn toàn chế độ phong kiến kéo dài hàng nghìn năm ở Việt Nam.

Ngày 2/9/1945, tại Quảng trường Ba Đình lịch sử, Chủ tịch Hồ Chí Minh đọc *Tuyên ngôn Độc lập*, trình trọng tuyên bố trước quốc dân, đồng bào và toàn thế giới về quyền độc lập, tự do, bình đẳng của dân tộc Việt Nam: “*Nước Việt Nam có quyền hưởng tự do và độc lập, và sự thật đã thành một nước tự do, độc lập. Toàn thể dân tộc Việt Nam, quyết đem tất cả tinh thần và lực lượng, tính mạng và của cải để giữ vững quyền tự do, độc lập ấy*”. Cách mạng Tháng Tám năm 1945 thành công và Quốc khánh 02-9 đánh dấu sự mở đầu kỉ nguyên mới của dân tộc: Kỉ nguyên độc lập, tự do và làm chủ vận mệnh đất nước; đã tạo ra một bước ngoặt lớn trong lịch sử dân tộc ta, đập tan xiềng xích nô lệ của thực dân Pháp hơn 80 năm, ách thống trị của phát xít Nhật gần 5 năm và lật nhào ngai vàng phong kiến ngự trị hàng thế kỉ ở nước ta, dẫn đến sự ra đời của nước Việt Nam Dân chủ Cộng hòa, do Nhân dân lao động làm chủ, nhà nước dân chủ công nông đầu tiên ở khu vực Đông Nam Châu Á; đánh dấu bước phát triển nhảy vọt của cách mạng Việt Nam. Với thắng lợi của Cách mạng Tháng Tám và Quốc khánh 02-9-1945, Đảng ta trở thành đảng cầm quyền, chuẩn bị những điều kiện tiên quyết cho những thắng lợi tiếp theo; không chỉ có ý nghĩa đặc biệt đối với lịch sử cách mạng Việt Nam mà còn mang tầm vóc thời đại, có ý nghĩa quốc tế sâu sắc. Thắng lợi ấy đã cổ vũ mạnh mẽ các dân tộc thuộc địa và các lực lượng bị áp bức trên thế giới đứng lên đấu tranh vì độc lập, tự do, dân chủ và tiến bộ xã hội. Với thắng lợi đó, dân tộc Việt Nam không chỉ giành được độc lập mà còn khẳng định vị thế và con đường phát triển của mình trong dòng chảy của lịch sử thế giới hiện đại.

Dưới ánh sáng của Cách mạng Tháng Tám và Quốc khánh 02-9, theo con đường cách mạng vẻ vang của Đảng và Bác Hồ kính yêu, nhân dân ta tiếp tục giành được những chiến thắng vĩ đại trong các cuộc đấu tranh giải phóng dân tộc, thống nhất đất nước, bảo vệ Tổ quốc, làm tròn nghĩa vụ quốc tế thiêng liêng, cao cả. Sau thắng lợi vẻ vang của Cách mạng Tháng Tám năm 1945, nước Việt Nam Dân chủ Cộng hòa ra đời trong bối cảnh đầy cam go, thách thức. Chính quyền cách mạng còn non trẻ phải đối diện với muôn vàn khó khăn, hiểm nguy, đứng trước tình thế “ngàn cân treo sợi tóc”, thù trong giặc ngoài đan xen. Trước tình hình đó, dưới sự lãnh đạo trực tiếp, sáng suốt, kiên định của Đảng và Chủ tịch Hồ Chí Minh, toàn thể dân tộc Việt Nam đã đoàn kết một lòng, phát huy cao độ tinh thần tự lực, tự cường, bản lĩnh và trí tuệ sáng tạo, vững vàng vượt qua những ghềnh thác cam go của lịch sử. Giai đoạn 1945-1946, Đảng và Bác Hồ đã lãnh đạo toàn dân thực hiện đồng thời hai nhiệm vụ: Xây dựng chính quyền cách mạng và bảo vệ thành quả Cách mạng Tháng Tám. Cuộc Tổng tuyển cử ngày 09/01/1946 được tổ chức thành công, Quốc hội khóa I ra đời; Hiến pháp dân chủ đầu tiên được ban hành; chính quyền cách mạng không ngừng được củng cố; các phong trào xóa nạn mù chữ, diệt “giặc đói”, “giặc dốt”, “giặc ngoại xâm” được phát động sôi nổi; các thế lực phản cách mạng bị trấn áp. Trước âm mưu xâm lược lần thứ hai của thực dân Pháp, đêm 19/12/1946, Chủ tịch Hồ Chí Minh thay mặt Trung ương Đảng và Chính phủ

ra “Lời kêu gọi Toàn quốc kháng chiến” với quyết tâm: “Chúng ta thà hi sinh tất cả chứ nhất định không chịu mất nước, nhất định không chịu làm nô lệ!”. Với đường lối kháng chiến toàn dân, toàn diện, trường kì, kết hợp giữa đấu tranh quân sự, chính trị, ngoại giao, vừa kháng chiến vừa kiến quốc, Đảng đã lãnh đạo Nhân dân ta đánh bại từng bước các chiến dịch của thực dân Pháp. Đỉnh cao là chiến thắng Điện Biên Phủ năm 1954, một bản anh hùng ca vĩ đại, “lừng lẫy năm châu, chấn động địa cầu”, buộc Chính phủ Pháp phải ký Hiệp định Giơnevơ, công nhận các quyền dân tộc cơ bản của Nhân dân ta, kết thúc thắng lợi cuộc kháng chiến 9 năm trường kì chống thực dân Pháp và can thiệp Mỹ. Tuy nhiên, sau đó đế quốc Mỹ can thiệp sâu hơn vào miền Nam Việt Nam, thực hiện âm mưu chia cắt lâu dài đất nước ta, biến miền Nam Việt Nam thành thuộc địa kiểu mới của Mỹ. Trước tình thế đó, dưới sự lãnh đạo của Đảng và Chủ tịch Hồ Chí Minh, toàn Đảng, toàn dân, toàn quân ta kiên quyết thực hiện hai nhiệm vụ chiến lược: Cách mạng xã hội chủ nghĩa ở miền Bắc để xây dựng hậu phương lớn cho cả nước và cách mạng dân tộc dân chủ ở miền Nam đấu tranh giải phóng miền Nam, thống nhất đất nước. Cuộc kháng chiến chống Mỹ, cứu nước là bản anh hùng ca của dân tộc Việt Nam trong thế kỉ XX. Trải qua 21 năm (1954 - 1975) trường kì, gian khổ và oanh liệt, Đảng ta đã lãnh đạo Nhân dân hai miền đất nước giành thắng lợi từng bước trước các chiến lược chiến tranh của đế quốc Mỹ. Miền Bắc vừa chiến đấu chống chiến tranh phá hoại, vừa nỗ lực phục hồi và phát triển kinh tế, thực hiện nghĩa vụ hậu phương lớn, không ngừng chi viện cho tiền tuyến miền Nam. Đại thắng mùa Xuân năm 1975 mà đỉnh cao là Chiến dịch Hồ Chí Minh lịch sử đã kết thúc thắng lợi trọn vẹn cuộc kháng chiến chống Mỹ cứu nước, giải phóng hoàn toàn miền Nam, thống nhất đất nước.

Sau ngày thống nhất, đất nước ta tiếp tục đối mặt với nhiều khó khăn to lớn. Một mặt, chúng ta phải khẩn trương khắc phục hậu quả nặng nề của hơn ba thập kỉ chiến tranh, ổn định đời sống Nhân dân, củng cố chính quyền cách mạng và xây dựng nền kinh tế độc lập, tự chủ. Mặt khác vừa chiến đấu bảo vệ biên giới, bảo vệ độc lập, chủ quyền lãnh thổ thiêng liêng của Tổ quốc; đồng thời làm tròn nghĩa vụ quốc tế cao cả giúp nhân dân Campuchia thoát khỏi họa diệt chủng và tiến hành công cuộc hồi sinh đất nước. Trong khi kiên cường đấu tranh bảo vệ Tổ quốc, nước ta còn phải đối mặt với tình trạng bị bao vây, cấm vận kéo dài từ bên ngoài; đồng thời, cơ chế quản lí tập trung, quan liêu, bao cấp không còn phù hợp, làm phát sinh nhiều hạn chế, bất cập trong quá trình phát triển kinh tế - xã hội. Trong điều kiện đầy khó khăn ấy, Đảng vẫn giữ vững vai trò lãnh đạo, kiên định mục tiêu độc lập dân tộc gắn liền với chủ nghĩa xã hội, phát huy sức mạnh đại đoàn kết toàn dân tộc, từng bước vượt qua trở lực, nhanh chóng khôi phục kinh tế, giữ vững ổn định chính trị - xã hội và chủ quyền quốc gia, tạo nền tảng để chuyển hướng chiến lược trong tư duy phát triển. Mười năm sau thống nhất (1975-1985) là giai đoạn đầy thử thách. Đó là thời kì Đảng ta từng bước tìm tòi con đường đổi mới, tư duy phát triển dần được hình thành từ thực tiễn sinh động của cách mạng Việt Nam. Những thành tựu cũng như những khó khăn, hạn chế trong thời kì này đã để lại những bài học quý báu, đặt nền móng tư tưởng và thực tiễn cho công cuộc đổi mới toàn diện đất nước do Đảng khởi xướng từ năm 1986 đã đạt được những thành tựu to lớn, có ý nghĩa lịch sử trong công cuộc xây dựng, phát triển, đưa đất nước đi lên chủ nghĩa xã hội và hội nhập quốc tế. Việt Nam trở thành một quốc gia có chế độ chính trị độc lập, có chủ quyền lãnh thổ

và tự quyết định con đường phát triển riêng của mình, con đường tiến lên chủ nghĩa xã hội. Qua từng giai đoạn phát triển, nhận thức về chủ nghĩa xã hội và con đường đi lên chủ nghĩa xã hội ở Việt Nam ngày càng sáng tỏ và thể hiện rõ tính ưu việt. Từ một nước có nền kinh tế nông nghiệp lạc hậu, tự cung, tự cấp, chúng ta từng bước đưa nền kinh tế thoát khỏi tình trạng trì trệ, khủng hoảng, lạm phát, kém phát triển, trở thành nước đang phát triển có thu nhập trung bình và phấn đấu trở thành nước công nghiệp phát triển, có thu nhập cao. Tính đến năm 2024, quy mô nền kinh tế Việt Nam xếp thứ 32 thế giới, thuộc nhóm 20 nền kinh tế hàng đầu về thương mại và thu hút đầu tư nước ngoài. Thành quả ấy là minh chứng sinh động cho tâm vóc, trí tuệ và bản lĩnh của Đảng, Nhà nước và Nhân dân ta trong hành trình vượt qua khó khăn, khơi dậy nội lực, tranh thủ thời cơ, hội nhập sâu rộng và phát triển bền vững. Đời sống văn hóa tinh thần của Nhân dân ngày càng được nâng cao; quan tâm xây dựng và phát triển nền văn hóa Việt Nam tiên tiến, đậm đà bản sắc dân tộc, tạo động lực để phát triển đất nước. Hệ thống chính sách xã hội được xây dựng và ngày càng hoàn thiện, thể hiện tính ưu việt, đúng đắn, nhân văn, vì con người, vì hạnh phúc của Nhân dân. Quốc phòng, an ninh ngày càng được củng cố vững chắc; độc lập, chủ quyền, thống nhất, toàn vẹn lãnh thổ của Tổ quốc, lợi ích quốc gia, dân tộc được giữ vững, bảo đảm môi trường hòa bình, ổn định cho công cuộc phát triển đất nước nhanh và bền vững. Đây cũng chính là một trong những thành tựu lớn nhất, toàn diện và bền vững nhất trên lĩnh vực quốc phòng, an ninh trong suốt 80 năm qua. Đối ngoại được mở rộng và tăng cường; vị thế, uy tín của Việt Nam trên trường quốc tế liên tục được tăng cao. Công tác đối ngoại đã góp phần duy trì, củng cố môi trường hòa bình, ổn định, giữ vững độc lập, chủ quyền, thống nhất toàn vẹn lãnh thổ. Việt Nam đã bình thường hóa và thúc đẩy quan hệ với các đối tác then chốt, gia nhập ASEAN, WTO, CPTPP và ký EVFTA, RCEP...; thiết lập mạng lưới đối tác toàn cầu; thiết lập và duy trì quan hệ ngoại giao với 194/194 nước thành viên Liên hợp quốc; thiết lập và nâng cấp nhiều mối quan hệ lên đối tác toàn diện, đối tác chiến lược và đến tháng 5/2025 đã có 13 nước là đối tác chiến lược toàn diện; thiết lập quan hệ hữu nghị, hợp tác sâu rộng với cả 5 nước Ủy viên Thường trực Hội đồng bảo an Liên Hợp quốc, toàn bộ các nước nhóm G7 và 17/20 nước nhóm G20; khẳng định vai trò, uy tín trên các diễn đàn đa phương; tích cực tham gia lực lượng gìn giữ hòa bình; triển khai hiệu quả ngoại giao kinh tế, ngoại giao văn hóa..., góp phần quan trọng duy trì môi trường hòa bình, bảo vệ chủ quyền, thúc đẩy phát triển kinh tế - xã hội.

Phát huy tinh thần Cách mạng Tháng Tám và Quốc khánh 02-9, những thành quả, kinh nghiệm, bài học lịch sử quý báu trong 80 năm qua, toàn Đảng, toàn dân, toàn quân ta tiếp tục đẩy mạnh toàn diện, đồng bộ, hiệu quả công cuộc đổi mới, hội nhập quốc tế, đưa đất nước vững vàng tiến vào kỉ nguyên mới, kỉ nguyên vươn mình phát triển giàu mạnh, văn minh, thịnh vượng của dân tộc. Tập trung thực hiện thắng lợi Nghị quyết Đại hội XIII của Đảng, trọng tâm là “ba đột phá chiến lược, sáu nhiệm vụ trọng tâm, mười hai nhóm giải pháp lớn”, phấn đấu sớm đưa Việt Nam trở thành nước công nghiệp theo hướng hiện đại và trở thành nước công nghiệp hiện đại, có thu nhập cao vào giữa thế kỉ XXI, hiện thực hóa Di chúc thiêng liêng của Bác Hồ kính yêu hằng mong ước: "... xây dựng một nước Việt Nam hòa bình, thống nhất, độc lập, dân chủ và giàu mạnh...". Để biến khát vọng đó thành hiện thực, cần kiên định và vận dụng, phát triển sáng tạo chủ

nghĩa Mác-Lênin, tư tưởng Hồ Chí Minh, lí luận về đường lối đổi mới; kiên định mục tiêu độc lập dân tộc và chủ nghĩa xã hội; kiên định đẩy mạnh toàn diện, đồng bộ công cuộc đổi mới; kiên định các nguyên tắc xây dựng Đảng. Thường xuyên tổng kết thực tiễn, nghiên cứu lí luận với xây dựng và tổ chức thực hiện thắng lợi đường lối, chủ trương của Đảng, chính sách, pháp luật của Nhà nước; xây dựng và bảo vệ vững chắc Tổ quốc Việt Nam xã hội chủ nghĩa. Đồng thời cần giải phóng toàn bộ sức sản xuất, khai thông mọi nguồn lực để phát huy tối đa tiềm năng, thế mạnh của đất nước, phát triển lực lượng sản xuất tiên tiến, hiện đại cho kỉ nguyên vươn mình. Dưới sự lãnh đạo của Đảng, toàn Đảng, toàn dân, toàn quân ta đang đẩy mạnh thực hiện phát triển khoa học công nghệ, đổi mới sáng tạo, chuyển đổi số quốc gia và tinh gọn bộ máy của hệ thống chính trị. Đây được coi là 02 cuộc cách mạng mở đầu cho kỉ nguyên mới, kỉ nguyên vươn mình phát triển của Việt Nam. Trong đó, cách mạng khoa học công nghệ, đổi mới sáng tạo và chuyển đổi số quốc gia là những yếu tố then chốt, được xác định là khâu đột phá chiến lược, tạo động lực cho sự phát triển nhanh chóng, hiện đại của lực lượng sản xuất, hoàn thiện quan hệ sản xuất, đổi mới phương thức quản lí, thúc đẩy phát triển kinh tế - xã hội và ngăn chặn nguy cơ tụt hậu, đưa đất nước phát triển tiến lên. Cách mạng tinh gọn bộ máy của hệ thống chính trị là nhiệm vụ trọng tâm, cấp bách, có ý nghĩa sống còn đối với sự phát triển của đất nước trong giai đoạn mới. Đây là đòi hỏi tất yếu nhằm nâng cao hiệu năng, hiệu lực, hiệu quả hoạt động của bộ máy, đáp ứng yêu cầu xây dựng hệ thống chính trị hiện đại, minh bạch, vì sự phát triển nhanh, bền vững của Việt Nam trong kỉ nguyên mới. Có thể nói, đất nước ta đang ở thời điểm có tính lịch sử bước ngoặt với hai cuộc cách mạng về phát triển khoa học công nghệ, đổi mới sáng tạo, chuyển đổi số quốc gia và cuộc cách mạng tinh gọn bộ máy của hệ thống chính trị. Đây là những quyết sách mang tầm nhìn chiến lược được Đảng ta khởi xướng nhằm đưa nước ta vững vàng bước vào kỉ nguyên phát triển thịnh vượng. Do đó, thời gian tới, cần tập trung thực hiện tốt một số ưu tiên sau:

Thứ nhất, tập trung ưu tiên xây dựng đồng bộ thể chế phát triển, tháo gỡ các điểm nghẽn, nút thắt, khơi thông, huy động mọi nguồn lực tạo động lực phát triển bứt phá đất nước; bảo đảm sự đồng bộ, hài hòa giữa đổi mới, hoàn thiện thể chế kinh tế thị trường định hướng xã hội chủ nghĩa với hoàn thiện thể chế chính trị; với đổi mới, hoàn thiện thể chế xã hội, thể chế văn hóa và thể chế bảo vệ môi trường sinh thái, thể chế quốc phòng, an ninh và đối ngoại đáp ứng yêu cầu phát triển nhanh, bền vững đất nước trong kỉ nguyên mới.

Thứ hai, tiếp tục đẩy mạnh xây dựng, chỉnh đốn Đảng và hệ thống chính trị trong sạch, vững mạnh toàn diện; đổi mới đồng bộ phương thức và nâng cao năng lực lãnh đạo, cầm quyền của Đảng đối với Nhà nước và xã hội; xây dựng Nhà nước pháp quyền xã hội chủ nghĩa Việt Nam hiện đại, tập trung xây dựng tổ chức bộ máy hệ thống chính trị trong sạch, vững mạnh, tinh gọn, hoạt động hiệu năng, hiệu lực, hiệu quả. Xây dựng đội ngũ cán bộ, đảng viên các cấp, nhất là cấp chiến lược thật sự có đức, có tài, ngang tầm nhiệm vụ. Tăng cường kiểm soát quyền lực trong Đảng và hệ thống chính trị; tiếp tục đẩy mạnh đấu tranh phòng, chống tham nhũng, lãng phí, tiêu cực; củng cố niềm tin, sự gắn bó của Nhân dân với Đảng, Nhà nước, chế độ xã hội chủ nghĩa.

Thứ ba, tiếp tục đẩy mạnh phát triển nền kinh tế thị trường định hướng xã hội chủ nghĩa hiện đại, hội nhập quốc tế, đáp ứng yêu cầu phát triển lực lượng sản xuất mới; đẩy mạnh chuyển đổi mô hình tăng trưởng, cơ cấu lại nền kinh tế, công nghiệp hóa, hiện đại hóa, lấy khoa học công nghệ và đổi mới sáng tạo làm động lực chủ yếu để nâng cao năng suất, chất lượng, hiệu quả và sức cạnh tranh của nền kinh tế, gắn với bảo vệ môi trường. Đẩy mạnh xây dựng và thúc đẩy có hiệu quả chuyển đổi số, chuyển đổi xanh, chuyển đổi năng lượng. Phát triển kinh tế số, kinh tế xanh, kinh tế tuần hoàn, kinh tế tri thức. Xây dựng chính phủ số, xã hội số, công dân số.

Thứ tư, tập trung xây dựng, hoàn thiện và thực hiện có hiệu quả chiến lược phát triển khoa học công nghệ và đổi mới sáng tạo, đồng bộ với xây dựng và hoàn thiện thể chế khoa học công nghệ và đổi mới sáng tạo, tạo nền tảng cho phát triển lực lượng sản xuất mới, hiện đại; đẩy mạnh đào tạo, sử dụng nguồn nhân lực chất lượng cao, trình độ cao, tạo động lực then chốt nâng cao năng suất, chất lượng, hiệu quả, năng lực cạnh tranh của sản phẩm, doanh nghiệp và nền kinh tế.

Thứ năm, phát triển nguồn lực con người, phát triển văn hóa thực sự trở thành nền tảng, sức mạnh nội sinh, động lực to lớn cho sự phát triển nhanh, bền vững của đất nước. Tiếp tục đổi mới đồng bộ, căn bản, toàn diện, hiện đại hóa và nâng cao chất lượng hệ thống giáo dục quốc dân. Đẩy mạnh đổi mới phương thức quản lý phát triển xã hội bền vững, bảo đảm quyền con người, quyền công dân; thực hiện tốt các chính sách xã hội, an sinh xã hội, phúc lợi xã hội.

Thứ sáu, đẩy mạnh triển khai đồng bộ, sáng tạo, hiệu quả công tác đối ngoại; nâng tầm và phát huy vai trò đối ngoại Đảng, ngoại giao Nhà nước và đối ngoại Nhân dân trong việc kiến tạo môi trường hòa bình, ổn định, hữu nghị, hợp tác, tạo điều kiện thuận lợi cho phát triển đất nước. Tiếp tục xây dựng lực lượng Quân đội nhân dân, Công an nhân dân cách mạng, chính quy, tinh nhuệ, hiện đại, bảo vệ vững chắc độc lập, chủ quyền, thống nhất toàn vẹn lãnh thổ, biển, đảo của Tổ quốc.

Kỉ niệm 80 năm Cách mạng Tháng Tám thành công và Quốc khánh nước Cộng hòa xã hội chủ nghĩa Việt Nam 02-9 trong không khí toàn Đảng, toàn dân, toàn quân ta đang nô nức thi đua lập thành tích chào mừng Đại hội đại biểu Đảng bộ Quân đội lần thứ XII và Đại hội đại biểu toàn quốc lần thứ XIV của Đảng. Đây là dịp để chúng ta khắc sâu hơn nữa ý nghĩa to lớn của những ngày Mùa Thu năm 1945 lịch sử, ngày mà dân tộc ta đã vùng lên giành lấy quyền làm người, làm chủ đất nước, “**Nước Việt Nam từ máu lửa - Rũ bùn đứng dậy sáng lòa!**”. Đó cũng là lời nhắc nhở về trách nhiệm đối với các thế hệ chúng ta hôm nay: Hãy tiếp nối tinh thần bất khuất, khát vọng độc lập, tự do, hạnh phúc của cha ông; hun đúc bản lĩnh, tinh thần và trí tuệ Việt Nam; đổi mới mạnh mẽ và sáng tạo không ngừng; quyết tâm hiện thực hóa khát vọng dựng xây một nước Việt Nam phát triển giàu mạnh, văn minh, hiện đại; nêu cao khí phách, phẩm giá con người Việt Nam; giữ vững tinh thần độc lập, sáng tạo, tự chủ, tự tin, vững bước tiến vào kỉ nguyên mới, như lời Tổng Bí thư Tô Lâm: “**Hàng thẳng, lối thông, đồng lòng cùng tiến, vươn tới tương lai!**”./.

TỪ ĐẠI HỘI XXV: NHỮNG ĐỊNH HƯỚNG RẤT CƠ BẢN CHO SỰ NGHIỆP GIÁO DỤC, ĐÀO TẠO CỦA NHÀ TRƯỜNG

**Đại tá, TS Phạm Nguyễn Ngọc Anh
Chủ nhiệm Chính trị**

Đại hội Đảng bộ Trường Sĩ quan Công binh lần thứ XXV, nhiệm kì 2025 - 2030 là sự kiện chính trị, có ý nghĩa đặc biệt trong tiến trình xây dựng và phát triển của Nhà trường. Đại hội không chỉ là dịp để tổng kết, đánh giá toàn diện kết quả lãnh đạo, chỉ đạo trong nhiệm kì vừa qua, mà còn là diễn đàn dân chủ, trí tuệ, nơi hội tụ ý chí và khát vọng của toàn thể cán bộ, đảng viên nhằm xác lập phương hướng, mục tiêu, giải pháp phù hợp với yêu cầu, nhiệm vụ giáo dục - đào tạo trong tình hình mới.

Khẳng định vai trò lãnh đạo toàn diện, xuyên suốt của Đảng bộ Nhà trường

Một trong những bài học sâu sắc và có tính chất nền tảng được rút ra từ Đại hội Đảng bộ Nhà trường chính là sự kiên định trong việc giữ vững và phát huy vai trò hạt nhân lãnh đạo của Đảng bộ trên mọi lĩnh vực công tác. Qua thực tiễn lãnh đạo, chỉ đạo, Đảng bộ đã khẳng định rõ vai trò trung tâm thống nhất ý chí, hành động, là nhân tố quyết định mọi thắng lợi trong sự nghiệp giáo dục, đào tạo, nghiên cứu khoa học và xây dựng Nhà trường vững mạnh, toàn diện, “Mẫu mực, Tiêu biểu”.

Sự lãnh đạo đúng đắn, tập trung, toàn diện và xuyên suốt của Đảng bộ được thể hiện rõ nét thông qua việc hoạch định chủ trương, định hướng mang tính chiến lược và tổ chức thực hiện các nhiệm vụ chính trị một cách bài bản, hiệu quả. Trong đó, mỗi cấp ủy, tổ chức Đảng trong toàn Đảng bộ đã phát huy tốt vai trò, trách nhiệm, là hạt nhân đoàn kết, là trung tâm điều phối và lan tỏa tinh thần đổi mới, sáng tạo trong toàn thể cán bộ, giảng viên, học viên, nhân viên, chiến sĩ Nhà trường.

Với phương châm hành động xuyên suốt “Đoàn kết - Dân chủ - Kỷ cương - Đổi mới - Phát triển”, Đại hội đã xác định rõ nhiệm vụ trọng tâm của từng cấp ủy, tổ chức Đảng trong việc cụ thể hóa nghị quyết Đại hội thành các chương trình, kế hoạch hành động thiết thực, bảo đảm mọi hoạt động giáo dục, đào tạo, nghiên cứu khoa học, công tác sẵn sàng chiến đấu đều bám sát định hướng, mục tiêu nhiệm vụ mà Đảng bộ đã đề ra. Qua đó, tiếp tục nâng cao chất lượng toàn diện, tạo nền tảng vững chắc để Nhà trường hoàn thành xuất sắc mọi nhiệm vụ được giao trong kỉ nguyên mới.

Đổi mới toàn diện công tác giáo dục - đào tạo theo hướng hiện đại, thực tiễn, đáp ứng yêu cầu xây dựng Quân đội trong tình hình mới

Một trong những nội dung trọng tâm, tạo dấu ấn nổi bật của Đại hội là những định hướng đổi mới mạnh mẽ và toàn diện công tác giáo dục, đào tạo theo hướng hiện đại, sát thực tiễn, phù hợp với yêu cầu xây dựng Quân đội, Binh chủng cách mạng, chính quy, tinh nhuệ, hiện đại. Trong đó, chỉ tiêu chủ yếu được xác định đó là, xây dựng Nhà trường trở thành trung tâm giáo dục, đào tạo hàng đầu về kĩ, chiến thuật chuyên ngành công

binh; lấy nâng cao chất lượng đào tạo làm mục tiêu xuyên suốt. Đẩy mạnh nghiên cứu, ứng dụng và phát triển khoa học công nghệ quân sự, khoa học xã hội và nhân văn; xây dựng, bổ sung hoàn thiện triết lý giáo dục, tầm nhìn, sứ mạng lịch sử, giá trị cốt lõi theo tiêu chuẩn của nhà trường thông minh trong Quân đội.

Nhà trường tiếp tục kiên định phương châm: “Chất lượng đào tạo của Nhà trường là khả năng sẵn sàng chiến đấu của đơn vị”; 100% nội dung, chương trình đào tạo chuyên ngành công binh đạt chuẩn theo quy định của Bộ Quốc phòng và Bộ GD&ĐT; từng bước chuẩn hóa môn học và bài giảng theo tiêu chuẩn đầu ra; các tiêu chuẩn theo quy định cơ sở giáo dục đào tạo trình độ đại học, đạt chất lượng tốt. Bên cạnh đó, trong bối cảnh khoa học, công nghệ phát triển mạnh mẽ, Nhà trường xác định việc ứng dụng công nghệ thông tin, trí tuệ nhân tạo và các giải pháp chuyển đổi số vào quản lý, điều hành, tổ chức giảng dạy - học tập là yêu cầu tất yếu, cấp bách. Vì vậy, Đại hội xác định Đến năm 2030, có 85% phòng học phổ thông, phòng học chuyên dùng, thao trường, bãi tập được bổ sung trang thiết bị hiện đại; các giảng đường đều được kết nối với thư viện, trung tâm điều hành huấn luyện; xây dựng, bổ sung, hoàn chỉnh dữ liệu số của các khoa, ngành, hệ thống học liệu được chuẩn hoá, hiện đại hoá, trở thành cơ sở dữ liệu dùng chung. Đây chính là động lực quan trọng để nâng cao chất lượng đào tạo sĩ quan Công binh, đáp ứng yêu cầu nhiệm vụ xây dựng và bảo vệ Tổ quốc trong giai đoạn phát triển mới, khi chiến tranh công nghệ cao và tác chiến phi đối xứng ngày càng đặt ra nhiều thách thức.

Đại hội cũng đặc biệt nhấn mạnh vai trò trung tâm của đội ngũ giảng viên - lực lượng trực tiếp quyết định chất lượng giáo dục, đào tạo của Nhà trường. Theo đó, nâng cao năng lực sư phạm, trình độ chuyên môn, khả năng nghiên cứu khoa học và trải qua thực tế là những tiêu chí trọng tâm trong chiến lược phát triển đội ngũ nhà giáo. Cụ thể, Đại hội xác định, trên 85% nhà giáo có trình độ sau đại học, có từ 25% trở lên có trình độ tiến sĩ, 2-3 đồng chí đạt chuẩn phó giáo sư, nhà giáo ưu tú; 75% nhà giáo qua cương vị chỉ huy quản lý tương ứng; đổi mới phương pháp giảng dạy, bảo đảm gắn chặt giữa lý luận với thực tiễn công tác, huấn luyện, chiến đấu, có đủ phẩm chất, trình độ và năng lực công tác. Đổi mới không chỉ ở hình thức, mà phải thực chất, có chiều sâu, từng bước tiệm cận với xu thế đào tạo sĩ quan của các học viện quân sự tiên tiến trong khu vực và trên thế giới. Cùng với đó, việc xây dựng môi trường học thuật chuyên nghiệp, khơi dậy tinh thần đổi mới, sáng tạo trong giảng dạy và học tập được coi là nhân tố then chốt để Nhà trường không ngừng phát triển bền vững và khẳng định vị thế trong hệ thống các học viện, nhà trường Quân đội.

Chú trọng xây dựng đội ngũ cán bộ, đảng viên vững vàng về bản lĩnh, trong sáng về phẩm chất, giỏi về trình độ, năng lực - nhân tố quyết định thành công của Nhà trường trong thời kì mới

Trước yêu cầu ngày càng cao và toàn diện của nhiệm vụ giáo dục, đào tạo trong Quân đội nhân dân Việt Nam hiện nay, công tác xây dựng đội ngũ cán bộ, đảng viên

được Đại hội xác định là một trong những nhiệm vụ cơ bản, là khâu then chốt của then chốt trong toàn bộ tiến trình lãnh đạo, chỉ đạo và tổ chức thực hiện các mục tiêu, nhiệm vụ chính trị của Nhà trường trong nhiệm kỳ 2025-2030. Vì vậy, trong thời gian tới, tập trung xây dựng đội ngũ cán bộ ngang tầm nhiệm vụ, có phẩm chất, năng lực toàn diện, thực sự tiêu biểu về bản lĩnh chính trị, phẩm chất, đạo đức, dám đổi mới, sáng tạo, dám đương đầu với khó khăn, thử thách, dám chịu trách nhiệm vì lợi ích chung, là hạt nhân đoàn kết ở đơn vị. Phần đầu có trên 95% đạt chuẩn theo quy định của Nhà nước và Bộ Quốc phòng;

Nghị quyết Đại hội đề ra yêu cầu tiếp tục thực hiện có hiệu quả công tác quy hoạch, đào tạo, bồi dưỡng, sử dụng, điều động, bổ nhiệm và luân chuyển cán bộ theo hướng chủ động, linh hoạt, đồng bộ và khoa học, bảo đảm đúng người, đúng việc; bảo đảm tính kế thừa, phát triển và đáp ứng yêu cầu nhiệm vụ trước mắt cũng như lâu dài. Trong quá trình đó, việc kết hợp chặt chẽ giữa “xây” và “chống” được quán triệt ở việc kết hợp giữa xây dựng phẩm chất, năng lực, đạo đức, tác phong cán bộ, đồng thời phòng ngừa, đấu tranh với biểu hiện suy thoái, tư tưởng bảo thủ, trì trệ được xác định là nguyên tắc xuyên suốt trong xây dựng Đảng bộ trong sạch, vững mạnh, tiêu biểu.

Đặc biệt, Đại hội nhấn mạnh yêu cầu xây dựng đội ngũ cán bộ, đảng viên “vừa hồng, vừa chuyên”, có bản lĩnh chính trị vững vàng, trung thành tuyệt đối với Đảng, Tổ quốc và Nhân dân; có trình độ chuyên môn sâu, am hiểu thực tiễn, nhạy bén trong đổi mới phương pháp công tác, có tư duy sáng tạo và tinh thần trách nhiệm cao. Đồng thời, cán bộ, đảng viên cần phải có phong cách làm việc khoa học, sâu sát, gương mẫu trong đạo đức, lối sống và luôn tiên phong trong thực hiện các nhiệm vụ chính trị được giao. Đây được xem là yếu tố mang tính quyết định đối với việc nâng cao chất lượng tổng thể và sức chiến đấu của Đảng bộ; đồng thời là nền tảng để xây dựng Nhà trường trở thành trung tâm đào tạo sĩ quan có uy tín, chính quy, hiện đại, tiêu biểu trong toàn quân, đáp ứng những yêu cầu ngày càng cao trong sự nghiệp xây dựng và bảo vệ Tổ quốc trong tình hình mới.

Tăng cường công tác xây dựng Đảng trở thành nền tảng vững chắc bảo đảm sự phát triển toàn diện, bền vững của Nhà trường

Đại hội Đảng bộ Trường Sĩ quan Công binh lần thứ XXV, nhiệm kỳ 2025 - 2030, tiếp tục khẳng định và nhấn mạnh vị trí, vai trò đặc biệt quan trọng của công tác xây dựng Đảng và công tác chính trị trong giai đoạn hiện nay. Trong bối cảnh tác động sâu rộng của mặt trái kinh tế thị trường, sự bùng nổ thông tin và các âm mưu, thủ đoạn “diễn biến hòa bình”, “phi chính trị hóa quân đội” ngày càng tinh vi, thâm nhập nhiều chiều, thì yêu cầu xây dựng Đảng bộ trong sạch, vững mạnh về chính trị, tư tưởng, đạo đức, tổ chức và cán bộ càng trở nên cấp thiết, mang ý nghĩa sống còn đối với sự ổn định và phát triển của Nhà trường.

Một trong những nhiệm vụ then chốt được Đại hội xác định là không ngừng củng cố “trận địa chính trị - tư tưởng” vững chắc trong Nhà trường; giữ gìn và phát huy phẩm chất tốt đẹp của hình ảnh Bộ đội Cụ Hồ, nâng cao sức đề kháng về tư tưởng cho cán bộ,

giảng viên, học viên trước những tác động tiêu cực từ bên ngoài. Công tác giáo dục chính trị, tư tưởng phải được triển khai thường xuyên, sâu rộng, với nội dung, hình thức đổi mới, phù hợp với đặc thù của Nhà trường quân đội, góp phần bồi đắp lí tưởng cách mạng, tinh thần trách nhiệm, ý chí quyết tâm và phẩm chất chính trị kiên định cho cán bộ, đảng viên và học viên.

Cùng với đó, các nghị quyết chuyên đề về nâng cao năng lực lãnh đạo, sức chiến đấu của tổ chức Đảng; về công tác kiểm tra, giám sát, thi hành kỉ luật Đảng được Đại hội xác lập rõ ràng, có tính khả thi cao và phù hợp với đặc điểm của một đơn vị đào tạo sĩ quan cấp phân đội. Trong đó, chú trọng xây dựng tổ chức Đảng vững mạnh về tư tưởng, tổ chức, gắn với việc phát huy vai trò tiên phong, gương mẫu của cán bộ, đảng viên; nâng cao chất lượng sinh hoạt cấp ủy, chi bộ; làm tốt công tác quản lí, giáo dục, rèn luyện đảng viên, nhất là đội ngũ cán bộ chủ trì, cán bộ trẻ, góp phần tạo chuyển biến rõ nét trong xây dựng nền nếp chính quy, rèn luyện kỉ luật và phong cách chính trị mẫu mực trong Nhà trường.

Những định hướng nêu trên thể hiện tầm nhìn sâu rộng, toàn diện của Đảng bộ trong việc củng cố và phát triển nội lực chính trị - tư tưởng vững mạnh, bảo đảm cho Nhà trường luôn giữ vững trận địa tư tưởng, hoàn thành thắng lợi mọi nhiệm vụ chính trị được giao trong điều kiện mới.

Hướng tới xây dựng Nhà trường thông minh, có vị thế, uy tín trong hệ thống các học viện, nhà trường Quân đội

Từ những kết quả đạt được và bài học kinh nghiệm sâu sắc qua thực tiễn lãnh đạo, chỉ đạo nhiệm kì 2020 - 2025, Đại hội Đảng bộ Trường Sĩ quan Công binh lần thứ XXV đã xác định rõ tầm nhìn chiến lược và mục tiêu phát triển cho giai đoạn 2025 - 2030: phấn đấu xây dựng Nhà trường trở thành trung tâm đào tạo sĩ quan quân đội có uy tín cao trong toàn quân, hiện đại về cơ sở vật chất, công nghệ, mô hình quản lí; chính quy về tổ chức, kỉ luật và phong cách; mẫu mực trong môi trường sư phạm, văn hóa quân sự; tiêu biểu về chất lượng đào tạo, nghiên cứu khoa học và xây dựng đội ngũ cán bộ, sĩ quan đáp ứng yêu cầu, nhiệm vụ trong tình hình mới.

Đây không chỉ là mục tiêu trước mắt, mà còn là định hướng phát triển bền vững mang tính lâu dài, thể hiện khát vọng đổi mới và quyết tâm chính trị của toàn Đảng bộ, cán bộ, giảng viên, học viên và chiến sĩ toàn Trường. Việc xây dựng Nhà trường thông minh và hiện đại đòi hỏi phải có sự đổi mới đồng bộ cả về tư duy quản lí, nội dung chương trình đào tạo, phương pháp giảng dạy, cũng như cơ chế phối hợp giữa các cấp, các ngành trong và ngoài Nhà trường. Đồng thời, cần tăng cường ứng dụng công nghệ thông tin, chuyển đổi số vào các lĩnh vực công tác; xây dựng hệ sinh thái học tập linh hoạt, tương tác cao, lấy người học làm trung tâm và phát huy tối đa năng lực tự học, tự nghiên cứu của học viên sĩ quan.

Để hiện thực hóa mục tiêu đó, yêu cầu đặt ra là phải phát huy cao độ tinh thần trách nhiệm, sự đoàn kết, thống nhất và nỗ lực không ngừng của toàn thể cán bộ, giảng viên, học viên trong toàn Trường. Mỗi cấp ủy, tổ chức Đảng cần tiếp tục nâng cao năng lực lãnh đạo, sức chiến đấu; mỗi cơ quan, đơn vị cần chủ động, sáng tạo trong tổ chức thực hiện nhiệm vụ; đồng thời bảo đảm sự phối hợp chặt chẽ, nhịp nhàng giữa công tác lãnh đạo của Đảng với hoạt động quản lý, điều hành của chính quyền và các đoàn thể.

Đại hội XXV không chỉ là dịp khẳng định quyết tâm chính trị mà còn là lời hiệu triệu, cổ vũ tinh thần trách nhiệm, ý chí phấn đấu vươn lên của toàn thể cán bộ, học viên, nhân viên, chiến sĩ - cùng chung tay xây dựng Trường Sĩ quan Công binh ngày càng phát triển vững mạnh, xứng đáng là cái nôi đào tạo sĩ quan Công binh ưu tú, góp phần vào sự nghiệp xây dựng Quân đội, Bình chủng cách mạng, chính quy, tinh nhuệ, hiện đại.

Kết luận

Đại hội Đảng bộ Trường Sĩ quan Công binh lần thứ XXV, nhiệm kỳ 2025 - 2030 đã thành công tốt đẹp, không chỉ về mặt tổ chức, điều hành mà còn thể hiện rõ tinh thần dân chủ, trí tuệ, đổi mới và trách nhiệm cao của toàn thể cán bộ, đảng viên. Đại hội là cột mốc chính trị quan trọng, khẳng định sự phát triển, lớn mạnh về mọi mặt của Đảng bộ và mở ra giai đoạn phát triển mới với tầm nhìn chiến lược, định hướng phát triển toàn diện. Những quyết sách, nghị quyết được thông qua tại Đại hội là kim chỉ nam định hướng cho mọi hoạt động lãnh đạo, chỉ đạo, quản lý và tổ chức thực hiện nhiệm vụ của Nhà trường trong nhiệm kỳ tới. Đây chính là cơ sở để cụ thể hóa khát vọng vươn lên, đổi mới mạnh mẽ, tạo bước chuyển biến rõ nét trong công tác giáo dục, đào tạo, nghiên cứu khoa học, xây dựng đội ngũ cán bộ, xây dựng môi trường văn hóa sư phạm mẫu mực và trận địa chính trị, tư tưởng vững chắc.

Phát huy truyền thống vẻ vang “MỞ ĐƯỜNG THẮNG LỢI”, với tinh thần đoàn kết, dân chủ, kỉ cương, đổi mới và phát triển, toàn thể cán bộ, giảng viên, học viên, nhân viên, chiến sĩ Trường Sĩ quan Công binh quyết tâm thực hiện thắng lợi các mục tiêu, nhiệm vụ mà Đại hội đã đề ra. Qua đó, xây dựng Nhà trường thông minh, hiện đại, vững mạnh toàn diện, “Mẫu mực, Tiêu biểu”, xứng đáng là trung tâm đào tạo sĩ quan Công binh uy tín, là niềm tin yêu của Đảng, Nhà nước và Nhân dân./.

Tài liệu tham khảo:

1. Đảng bộ Trường Sĩ quan Công binh (2025), Báo cáo chính trị của Ban Chấp hành Đảng bộ nhiệm kỳ 2020-2025, tại Đại hội đại biểu Đảng bộ Nhà trường lần thứ XXV, nhiệm kỳ 2025-2030;

2. Đảng ủy Trường Sĩ quan Công binh (2025), Nghị quyết Đại hội đại biểu Đảng bộ Nhà trường lần thứ XXV, nhiệm kỳ 2025-2030.

DƯỚI ÁNH SÁNG NGHỊ QUYẾT ĐẠI HỘI ĐẢNG BỘ NHÀ TRƯỜNG LẦN THỨ XXV, CÙNG ĐẤT NƯỚC BƯỚC VÀO KỈ NGUYÊN VƯỜN MÌNH

*Trung tá, ThS Lê Văn Hải; Đại úy, CN Trần Quốc Tuấn
Trợ lý - Phòng Chính trị*

Đại hội Đảng bộ Trường Sĩ quan Công binh lần thứ XXV là một sự kiện quan trọng, đánh dấu bước phát triển mới của Nhà trường. Đây không chỉ là sự kiện để tổng kết những thành tựu đạt được mà còn là dịp để nhìn nhận những khó khăn, thách thức trong tương lai; đồng thời xác định phương hướng, nhiệm vụ trong kỉ nguyên mới - kỉ nguyên vườn mình phát triển giàu đẹp, phồn vinh, văn minh, hạnh phúc của dân tộc dưới sự lãnh đạo của Đảng, đánh dấu cột mốc quan trọng, định hướng cho công tác giáo dục, đào tạo để mở ra những cơ hội mới, tiếp tục phát huy vai trò tiên phong của Nhà trường trong việc đào tạo nguồn nhân lực chất lượng cao cho Quân đội và đất nước. Đây cũng là thời khắc để Nhà trường chuyên mình, mở ra một chương phát triển mới, thông qua các quyết sách của Đại hội, không chỉ đáp ứng yêu cầu xây dựng nhà trường thông minh, hiện đại mà còn thể hiện khát vọng vươn lên mạnh mẽ của đội ngũ cán bộ, giảng viên, học viên.

1. Đại hội Đảng bộ Nhà trường lần thứ XXV - Những dấu ấn quan trọng

Một trong những dấu ấn quan trọng của Đại hội lần này là việc xác định mục tiêu đến năm 2030, Trường Sĩ quan Công binh sẽ trở thành Nhà trường thông minh, hiện đại có vị thế, uy tín trong hệ thống nhà trường Quân đội. Để đạt được mục tiêu này, Nghị quyết Đại hội đã đề ra những giải pháp trọng tâm, trong đó chú trọng vào việc ứng dụng công nghệ số trong hoạt động giảng dạy, nghiên cứu và quản lí. Nhà trường sẽ xây dựng cơ sở hạ tầng công nghệ đạt tiêu chuẩn nhà trường thông minh. Đến năm 2030, có 85% phòng học phổ thông, phòng học chuyên dùng, thao trường, bãi tập được bổ sung trang thiết bị hiện đại, giúp học viên và giảng viên dễ dàng tiếp cận các tài nguyên, nâng cao hiệu quả giảng dạy, học tập và nghiên cứu khoa học.

Ngày nay, trong bối cảnh toàn cầu hóa và sự phát triển nhanh chóng của khoa học công nghệ, đã làm thay đổi nhiều mô hình, nhiều lĩnh vực, ngành nghề và phương thức hoạt động. Đứng trước điều kiện đó, Nghị quyết Đại hội đã xác định thực hiện: chuẩn hóa nội dung chương trình đào tạo, đội ngũ nhà giáo, cán bộ quản lí giáo dục gắn với xây dựng Nhà trường thông minh và chuyển đổi số. Đây là những đột phá mang tính chiến lược mà Nghị quyết Đại hội xác định để đưa nhà trường tiếp tục chuyển mình phát triển trong thời gian tới. Ngoài ra, Đại hội cũng nhấn mạnh việc nâng cao chất lượng đội ngũ giảng viên và cán bộ quản lí giáo dục, đặc biệt là trong công tác bồi dưỡng đội ngũ cán bộ có khả năng vận dụng thành thạo công nghệ hiện đại vào quản lí và giảng dạy, hiện thực hóa mục tiêu xây dựng Nhà trường trở thành trung tâm giáo dục, đào tạo hàng đầu về kĩ, chiến thuật chuyên ngành công binh; trong đó, lấy nâng cao chất lượng đào tạo làm mục tiêu xuyên suốt. Để thực hiện được mục tiêu này, trong nhiệm kì mới, Nhà trường tiếp tục đẩy mạnh công tác nghiên cứu khoa học có giá trị thực tiễn cao, hướng đến các sản phẩm khoa học có chất lượng, chú trọng những sản phẩm quân sự, lưỡng dụng cũng như phục vụ trực tiếp cho công tác huấn luyện chuyên ngành công binh.

Nghị quyết Đại hội cũng đã đề ra các giải pháp thiết thực xây dựng Đảng bộ Nhà trường thật sự trong sạch vững mạnh, tiêu biểu về chính trị, tư tưởng, đạo đức, tổ chức và cán bộ, có năng lực lãnh đạo, sức chiến đấu cao đáp ứng yêu cầu nhiệm vụ trong tình hình mới. Đồng thời được cụ thể hóa thông qua một số các biện pháp chủ yếu như: nâng cao chất lượng tự phê bình và phê bình, ngăn ngừa biểu hiện suy thoái về tư tưởng, chính trị, đạo đức lối sống; đẩy mạnh học tập và làm theo tư tưởng, đạo đức, phong cách Hồ Chí Minh gắn với thực hiện hiệu quả Nghị quyết 847 về “Phát huy phẩm chất Bộ đội Cụ Hồ, kiên quyết chống chủ nghĩa cá nhân trong tình hình mới”; kiên quyết khắc phục tư tưởng trung bình chủ nghĩa, né tránh, sợ trách nhiệm; đổi mới và nâng cao hiệu lực, hiệu quả công tác kiểm tra, giám sát, kỉ luật đảng; xây dựng phương pháp làm việc khoa học, cụ thể, dân chủ, sâu sát cơ sở, giữ vững kỉ luật, kỉ cương; kiên quyết chấn chỉnh biểu hiện chủ quan, đơn giản, bệnh thành tích, che giấu khuyết điểm; đổi mới phong cách lãnh đạo, phương pháp công tác theo hướng tích cực, chủ động, hiệu quả theo tinh thần “7 dám”; thực hiện phân công, phân nhiệm rõ ràng.

2. Phát huy sức mạnh đoàn kết, đổi mới quản lí và dạy học

Dưới ánh sáng nghị quyết Đại hội Đảng bộ Nhà trường lần thứ XXV đã vạch ra chiến lược rõ ràng để nâng cao chất lượng đội ngũ cán bộ, giảng viên, tạo nền tảng vững chắc cho sự đổi mới và phát triển trong công tác giáo dục, đào tạo. Với mục tiêu không chỉ nâng cao trình độ chuyên môn, mà còn đổi mới mạnh mẽ về phương pháp, từng bước đưa công nghệ số vào hoạt động quản lí giáo dục và dạy học. Thực hiện Nhà trường là nền tảng, học viên là trung tâm, cán bộ, giảng viên là người dẫn dắt, lan toả và truyền cảm hứng.

Cùng với việc đổi mới phương pháp dạy học, Nhà trường cũng đặc biệt chú trọng đến công tác quản lí, tạo dựng môi trường sư phạm thuận lợi, nơi mà mỗi học viên sẽ được phát triển toàn diện, về trí tuệ, thể chất, bản lĩnh, nhân cách, đạo đức và những chuẩn mực của người cán bộ, sĩ quan công binh tương lai. Đây là yếu tố then chốt trong việc thực hiện sứ mệnh của Nhà trường đối với công tác giáo dục và đào tạo. Chính sự đổi mới, sáng tạo sẽ là động lực phát triển mới, thúc đẩy Nhà trường hòa nhập vào dòng chảy phát triển của đất nước trong kỉ nguyên mới.

Chuyển mình thành một Nhà trường thông minh, hiện đại cũng đồng nghĩa với việc Trường Sĩ quan Công binh sẽ đi đầu trong việc tạo ra một môi trường học tập sáng tạo, năng động, khuyến khích sự đổi mới và phát triển không ngừng. Các học viên sau khi ra trường không chỉ vững vàng về kiến thức chuyên ngành mà còn có khả năng đổi mới sáng tạo trong quản lí, chỉ huy cũng như sẵn sàng đối mặt và thích ứng với mọi thách thức trong kỉ nguyên số. Thực hiện mục tiêu này, Nhà trường không chỉ khẳng định vị thế là một đơn vị đi đầu trong đổi mới giáo dục trong hệ thống các cơ sở giáo dục, mà còn đóng góp quan trọng vào sự phát triển chung của Binh chủng và Quân đội.

3. Cùng cả nước bước vào kỉ nguyên vươn mình

Đây là thời điểm đất nước đang vươn mình mạnh mẽ trên con đường phát triển bền vững và hội nhập quốc tế, Nhà trường cũng không nằm ngoài xu thế đó, cùng với sự phát triển chung của đất nước, Nhà trường không ngừng đổi mới, tiếp tục vững bước đi lên,

phát triển toàn diện, sâu sắc về chất lượng đào tạo, nghiên cứu khoa học, xây dựng Nhà trường thông minh, hiện đại, trở thành điểm sáng trong hệ thống các nhà trường quân đội, đóng góp tích cực vào sự nghiệp xây dựng và bảo vệ Tổ quốc.

Với tư duy chiến lược và tầm nhìn dài hạn, Nhà trường đã xác định rõ vai trò trong việc cung cấp nguồn nhân lực chất lượng cao, đáp ứng yêu cầu xây dựng quân đội tinh, gọn, mạnh. Để đạt được mục tiêu này, Nhà trường không chỉ tập trung vào việc phát triển chương trình đào tạo đạt chuẩn đầu ra mà còn đặc biệt chú trọng việc ứng dụng các thành tựu khoa học và công nghệ tiên tiến trong quản lý giáo dục, giảng dạy và nghiên cứu khoa học. Bên cạnh đó, Nhà trường đặc biệt coi trọng việc xây dựng phẩm chất chính trị vững vàng và đạo đức trong sáng cho học viên. Đây là yếu tố cốt lõi, giúp các sĩ quan công binh tương lai không chỉ giỏi về chuyên môn mà còn có đủ phẩm chất của một người quân nhân cách mạng, sẵn sàng nhận và hoàn thành mọi nhiệm vụ được giao, xứng đáng với niềm tin của Đảng, Nhà nước và nhân dân.

4. Tin tưởng, tự hào dưới sự lãnh đạo của Đảng và truyền thống vẻ vang Nhà trường anh hùng

Dưới ánh sáng Nghị quyết Đại hội Đảng bộ Nhà trường lần thứ XXV, Trường Sĩ quan Công binh đang đứng trước những cơ hội lớn để khẳng định vai trò, vị thế và tầm vóc của mình trong hệ thống giáo dục - đào tạo. Những quyết sách chiến lược để cùng quân đội và đất nước “chuẩn bị cho kỉ nguyên phát triển mới”, khi được triển khai một cách đồng bộ, quyết liệt và hiệu quả, sẽ đóng vai trò then chốt trong việc nâng cao năng lực và chất lượng đào tạo. Những quyết định này cũng mang ý nghĩa đặc biệt quan trọng trong bối cảnh đất nước đang hướng tới Đại hội XIV, tạo nền tảng vững chắc để đạt được những mục tiêu phát triển bền vững.

Cùng với đất nước, Trường Sĩ quan Công binh vững bước vào kỉ nguyên mới, không ngừng đổi mới, sáng tạo, tiếp tục phát huy truyền thống vẻ vang của Nhà trường anh hùng. Những đột phá trong giáo dục, đào tạo, những cam kết về chất lượng nguồn nhân lực cho quân đội và đất nước sẽ góp phần không nhỏ vào việc xây dựng Quân đội nhân dân Việt Nam cách mạng, chính quy, tinh nhuệ, hiện đại. Dưới ánh sáng Nghị quyết Đại hội Đảng bộ Nhà trường lần thứ XXV, Trường Sĩ quan Công binh sẽ tiếp tục là trung tâm đào tạo đội ngũ cán bộ, sĩ quan công binh ưu tú, nơi nuôi dưỡng lí tưởng cách mạng, lòng yêu nước, tinh thần trách nhiệm, cống hiến, hi sinh vì sự nghiệp xây dựng và bảo vệ Tổ quốc Việt Nam xã hội chủ nghĩa./.

Tài liệu tham khảo:

1. Đảng bộ Trường Sĩ quan Công binh (2025), Báo cáo chính trị của Ban Chấp hành Đảng bộ nhiệm kì 2020-2025, tại Đại hội đại biểu Đảng bộ Nhà trường lần thứ XXV, nhiệm kì 2025-2030

2. Đảng ủy Trường Sĩ quan Công binh (2025), nghị quyết Đại hội đại biểu Đảng bộ Nhà trường lần thứ XXV, nhiệm kì 2025-2030.

**TUỔI TRẺ TRƯỜNG SĨ QUAN CÔNG BINH TRONG
ĐẤU TRANH, PHẢN BÁC CÁC QUAN ĐIỂM SAI TRÁI, THÙ ĐỊCH
XUYÊN TẠC NỀN TẢNG TƯ TƯỞNG CỦA ĐẢNG**

*Thượng úy, CN Lê Trường An - Trợ lý Phòng Chính trị
Thiếu úy QN CN Võ Minh Dương - NV Ban Khoa học quân sự*

Bảo vệ nền tảng tư tưởng của Đảng là nhiệm vụ quan trọng trong sự nghiệp xây dựng và bảo vệ Tổ quốc. Trước sự xuyên tạc, phủ nhận chủ nghĩa Mác - Lênin, tư tưởng Hồ Chí Minh - nền tảng tư tưởng của Đảng của các thế lực thù địch, việc nâng cao nhận thức, đặc biệt cho thế hệ trẻ trở nên rất cấp thiết. Với vị trí, vai trò là lực lượng xung kích đi đầu trong phong trào hành động cách mạng, tuổi trẻ Trường Sĩ quan Công binh cần phát huy vai trò xung kích, kiên quyết đấu tranh, phản bác quan điểm sai trái, góp phần bảo vệ vững chắc nền tảng tư tưởng của Đảng.

Thời gian qua, các thế lực thù địch, phản động điên cuồng chống phá cách mạng nước ta, chúng không ngừng phủ định, xuyên tạc học thuyết Mác - Lênin, tư tưởng Hồ Chí Minh, đưa ra các quan điểm sai trái, thù địch chống phá hòng chuyển hóa chế độ chính trị ở Việt Nam, ngấm ngầm truyền bá tư tưởng đi ngược lại với chủ trương và đường lối của Đảng. Đặc biệt, trong kỉ nguyên số hiện nay, không gian mạng ngày càng trở thành mặt trận chính trong cuộc đấu tranh ý thức hệ. Những quan điểm sai trái, xuyên tạc nền tảng tư tưởng của Đảng mà các thế lực thù địch gieo rắc, phát tán trên các nền tảng truyền thông ít nhiều đã gây phân rã tư tưởng, bất đồng thuận trong nội bộ Đảng, trong xã hội, xuất hiện những tư tưởng, quan điểm đánh giá trái chiều, phê phán, công kích đường lối, quan điểm của Đảng; lợi dụng tình trạng suy thoái về tư tưởng chính trị, đạo đức, lối sống của một bộ phận cán bộ, đảng viên, để công kích, nói xấu Đảng, gây chia rẽ, mất đoàn kết, nảy sinh “tự diễn biến, tự chuyển hóa” trong nội bộ đối với tổ chức đảng, đảng viên làm mất sức chiến đấu của Đảng; gây mất ổn định về chính trị - xã hội, châm ngòi cho các cuộc biểu tình, đình công,...

Bài viết này, giúp tuổi trẻ Trường Sĩ quan Công binh nhận diện rõ các quan điểm sai trái, thù địch xuyên tạc của các phân tử cơ hội, bất mãn chính trị, cực hữu chính trị, các thế lực thù địch, phản động trong nước và ngoài nước, từ đó xác định trách nhiệm ngăn chặn, đẩy lùi kịp thời những hoạt động chống phá trên mặt trận tư tưởng nói chung và đấu tranh, phản bác các quan điểm sai trái, thù địch xuyên tạc nền tảng tư tưởng của Đảng nói riêng.

1. Nhận diện những quan điểm sai trái, thù địch xuyên tạc nền tảng tư tưởng của Đảng

Thứ nhất, các thế lực thù địch với quan điểm sai trái cho rằng: “Việc du nhập chủ nghĩa Mác - Lênin vào Việt Nam là nguyên nhân của mọi tai họa, đưa đất nước vào vòng tăm tối, trì trệ”¹.

¹ Đảng cộng sản Việt Nam, Văn kiện Hội nghị lần thứ tư Ban Chấp hành Trung ương Đảng khóa XII, Hà Nội, 2016, Tr. 28 - 34.

Trải qua 95 năm hình thành và phát triển, Đảng Cộng sản Việt Nam luôn gắn bó với dân tộc, phấn đấu hi sinh cho độc lập dân tộc, cho tự do, ấm no, hạnh phúc của nhân dân. Ngày nay, đất nước ta đã vươn lên tầm cao mới, sánh vai với bạn bè quốc tế chính là nhờ lí luận của chủ nghĩa Mác - Lênin và tư tưởng Hồ Chí Minh soi đường, chỉ lối. Nhờ có chủ nghĩa Mác - Lênin và tư tưởng Hồ Chí Minh làm kim chỉ nam soi rọi đường lối cách mạng Việt Nam mà Đảng đã lãnh đạo nhân dân giành được những thắng lợi vĩ đại, làm cho đất nước ta phát triển phát triển không ngừng, đó là lí do mà Đảng ta kiên định chủ nghĩa Mác - Lênin và tư tưởng Hồ Chí Minh.

Thứ hai, trên các trang mạng xã hội, với chiêu trò “góp ý” cho chủ nghĩa Mác - Lênin, tư tưởng Hồ Chí Minh, một số phần tử chống phá và những kẻ cơ hội núp bóng “góp ý” đã cho rằng: “Ở Việt Nam chỉ cần nói tư tưởng Hồ Chí Minh là đủ, không cần nói chủ nghĩa Mác - Lênin”².

Chúng ta cần chỉ ra những sai trái, mơ hồ và phi lí của luận điểm này. Trước hết, tư tưởng Hồ Chí Minh là một hệ thống tư tưởng toàn diện về cách mạng Việt Nam được xây dựng dựa trên nền tảng chủ nghĩa Mác - Lênin, ngay bản thân Hồ Chí Minh luôn nhìn nhận vấn đề một cách khách quan, chính xác khi đánh giá vai trò của chủ nghĩa Mác - Lênin, Hồ Chí Minh viết: “Trước hết phải có đảng cách mệnh... Đảng có vững cách mệnh mới thành công... Đảng muốn vững thì phải có chủ nghĩa làm cốt... Bây giờ học thuyết nhiều, chủ nghĩa nhiều, nhưng chủ nghĩa chân chính nhất, chắc chắn nhất, cách mệnh nhất là chủ nghĩa Lênin”³. Nguồn gốc lí luận chủ yếu, quyết định sự hình thành tư tưởng Hồ Chí Minh là Chủ nghĩa Mác - Lênin. Có thể nói, “Chủ nghĩa Mác - Lênin và tư tưởng Hồ Chí Minh tuy hai mà một, tuy một mà hai, cho nên ở Việt Nam không thể tách rời mối quan hệ hữu cơ giữa tư tưởng Hồ Chí Minh với chủ nghĩa Mác - Lênin, không thể và không được lấy tư tưởng Hồ Chí Minh thay thế chủ nghĩa Mác - Lênin”⁴. Chủ nghĩa Mác - Lênin và tư tưởng Hồ Chí Minh cho đến nay vẫn là đỉnh cao của trí tuệ loài người. Do vậy cần phải đấu tranh, phản bác kịp thời các quan điểm sai trái, thù địch xuyên tạc, mưu toan tách rời tư tưởng Hồ Chí Minh ra khỏi chủ nghĩa Mác - Lênin.

Thứ ba, với quan điểm sai trái, thù địch xuyên tạc cho rằng: Tư tưởng Hồ Chí Minh là sự tổng hợp, vay mượn các tư tưởng trong lịch sử và sao chép máy móc chủ nghĩa Mác - Lênin, thiếu chủ kiến, thiếu sự sáng tạo.

Các thế lực thù địch, phản tiến bộ không biết hoặc cố tình lãng quên kiến thức cơ bản rằng bất cứ một học thuyết nào cũng không bao giờ hình thành trên một mảnh đất trống mà đều là sự phản ánh hơi thở hiện thực, kế thừa những học thuyết có trước, cuối cùng mới khúc xạ qua lăng kính cá nhân của nhà tư tưởng. Do vậy, việc tư tưởng Hồ Chí

² TS Nguyễn Quỳnh Anh (2021), “Nhận diện, phê phán những luận điệu phủ nhận sự tồn tại và giá trị của tư tưởng Hồ Chí Minh ở Việt Nam hiện nay”, Trường Đại học An ninh nhân dân, TP. Hồ Chí Minh.

³ Hồ Chí Minh, *Toàn tập*, tập 2, Nxb Chính trị quốc gia Sự thật, Hà Nội, 2011, tr.288.

⁴ ThS Tạ Quang Đạo - Vũ Hoàng Sơn (2020), “Không thể tách rời tư tưởng Hồ Chí Minh với chủ nghĩa Mác - Lênin”, Bài đăng trên chuyên mục Bảo vệ nền tảng tư tưởng của Đảng, Báo điện tử Đảng Cộng sản Việt Nam.

Minh là sự hội tụ, kết hợp nhuần nhuyễn tinh hoa văn hóa Đông - Tây với Chủ nghĩa Mác - Lênin là hết sức bình thường và phù hợp quy luật.

Thứ tư, các thế lực thù địch ra sức ngụy biện rằng: “Bây giờ chủ nghĩa Mác - Lênin đã lỗi thời, không còn phù hợp với sự phát triển của lịch sử, chỉ có tư tưởng Hồ Chí Minh là đáng giá, là phù hợp với dân tộc Việt Nam”⁵. Vì vậy, chỉ cần dựa vào tư tưởng Hồ Chí Minh và đề cao thành “chủ nghĩa Hồ Chí Minh” để thay thế chủ nghĩa Mác - Lênin.

Như chúng ta đã biết, thế giới quan và phương pháp luận của chủ nghĩa Mác - Lênin là cơ sở hình thành thế giới quan và phương pháp luận trong tư tưởng của Người. Ngoài ra, tư tưởng là Hồ Chí Minh kết quả vận dụng và phát triển sáng tạo chủ nghĩa Mác - Lênin vào điều kiện cụ thể của nước ta kết hợp với, kế thừa và phát triển các giá trị truyền thống tốt đẹp của dân tộc; tiếp thu tinh hoa văn hóa của nhân loại. Tư tưởng Hồ Chí Minh thống nhất với chủ nghĩa Mác - Lênin ở bản chất khoa học và cách mạng, ở lí tưởng và mục tiêu nhân văn vì con người, vì giải phóng giai cấp, dân tộc và nhân loại. Như vậy, về bản chất, tư tưởng Hồ Chí Minh thống nhất với chủ nghĩa Mác - Lênin chứ không hề có sự khác biệt, đối trọng nhau như các thế lực thù địch vẫn rêu rao. Vì vậy, không thể lấy chủ nghĩa Mác - Lênin thay cho tư tưởng Hồ Chí Minh và ngược lại, cũng như không thể hiểu và quán triệt, vận dụng sâu sắc tư tưởng Hồ Chí Minh nếu không nắm vững chủ nghĩa Mác - Lênin.

Thứ năm, với những mộng tưởng chống phá của mình, các thế lực thù địch cho rằng: Con đường tư tưởng Hồ Chí Minh chỉ ra đã đưa đất nước ta vào các cuộc chiến tranh phi nghĩa, khiến nước ta nghèo nàn lạc hậu và đến nay tư tưởng của Người đã lỗi thời, lạc hậu.

Đây là quan điểm xuyên tạc, tuyên truyền bất chấp sự thật, bất chấp lịch sử. Bất cứ người Việt Nam nào có lương tri đều hiểu rằng nếu không có sự lãnh đạo của Hồ Chí Minh, không có tư tưởng của Người thì đất nước sẽ không có cơ đồ như ngày nay. Dưới ánh sáng tư tưởng Hồ Chí Minh, dưới sự lãnh đạo của Đảng, đất nước ta đã vượt qua nhiều khó khăn, thử thách, nắm bắt thời cơ, thuận lợi, đoàn kết một lòng, nỗ lực phấn đấu đất nước đã đạt được nhiều thành tựu rất quan trọng, khá toàn diện, tạo nhiều dấu ấn nổi bật.

2. Trách nhiệm của tuổi trẻ Trường Sĩ quan Công binh trong đấu tranh phản bác quan điểm sai trái, thù địch, góp phần bảo vệ vững chắc nền tảng tư tưởng của Đảng

Là quân nhân mang trong mình trách nhiệm bảo vệ Tổ quốc, tuổi trẻ Trường Sĩ quan Công binh cần phải xác định rõ vị trí, vai trò trách nhiệm của bản thân trong cuộc đấu tranh, phản bác các quan điểm sai trái, thù địch xuyên tạc nền tảng tư tưởng của Đảng. Do đó, cần thực hiện tốt một số nội dung sau:

⁵ TS Đặng Việt Đạt (2022), Phản bác luận điệu đối lập giữa tư tưởng Hồ Chí Minh và Chủ nghĩa Mác - Lênin, Bài viết đăng trên chuyên mục Phòng, chống diễn biến hoà bình, Tạp chí Quân đội nhân dân.

Thứ nhất, nâng cao chất lượng, hiệu quả việc học tập, nghiên cứu, vận dụng và phát triển chủ nghĩa Mác - Lênin, tư tưởng Hồ Chí Minh để hiểu sâu sắc bản chất và tin tưởng vững chắc vào nền tảng tư tưởng của Đảng, vào con đường đi lên chủ nghĩa xã hội và công cuộc đổi mới do Đảng khởi xướng, lãnh đạo; để mỗi học viên không chỉ nói, viết và làm theo đúng chủ trương, đường lối của Đảng, chính sách, pháp luật của Nhà nước mà còn vận dụng sáng tạo vào thực tiễn công tác, để hoàn thành tốt nhiệm vụ được giao phó. Tuyệt đối giữ vững niềm tin khoa học vào chủ nghĩa Mác - Lênin, tư tưởng Hồ Chí Minh, con đường đổi mới của Đảng; gương mẫu chấp hành nghiêm túc Cương lĩnh, đường lối chính sách của Đảng và pháp luật của Nhà nước. Đồng thời, phải là chiến sĩ tiên phong nhất trên mặt trận giáo dục truyền thống, khơi dậy tinh thần yêu nước, giáo dục và nâng cao nhận thức của đoàn viên thanh niên và thế hệ trẻ về đấu tranh chống các luận điệu xuyên tạc của các thế lực thù địch chống phá, bôi nhọ nền tảng tư tưởng của Đảng.

Thứ hai, phải thường xuyên rèn luyện bản lĩnh chính trị, trau dồi đạo đức cách mạng, hoàn thiện nhân cách cá nhân để có đủ sức đề kháng và chủ động góp sức trong việc đấu tranh, phản bác lại các quan điểm sai trái, xuyên tạc nền tảng tư tưởng của Đảng. Thường xuyên trao dồi tri thức, trình độ chuyên môn, nghiệp vụ để nâng cao năng lực trong việc nhận diện, kịp thời phản bác các luận điệu sai trái, thù địch xuyên tạc chống phá nền tảng tư tưởng của Đảng. Phải xuất phát từ những hành động cụ thể gắn với công việc, cuộc sống hàng ngày; không gây mất đoàn kết nội bộ, phải là trung tâm của trí tuệ, hạt nhân của sự đoàn kết, thống nhất, tăng cường đăng tải những thông tin chính thống, lan tỏa những thông điệp tốt đẹp mỗi ngày, đồng thời phản biện lại những thông tin sai trái, phiến diện của các thế lực thù địch trên không gian mạng, góp phần thắng lợi cho công cuộc đấu tranh, phản bác lại các quan điểm sai trái, thù địch xuyên tạc nền tảng tư tưởng của Đảng.

Thứ ba, mỗi học viên cần phải tích cực học tập lí luận chính trị để trang bị kiến thức, nâng cao “khả năng miễn dịch”, tăng cường “sức đề kháng” trước âm mưu, thủ đoạn chống phá của các thế lực thù địch. Đồng thời, tổ chức đoàn phải tích cực, tổ chức hoạt động xung kích để tuyên truyền, lan tỏa các thông tin tích cực theo phương châm “lấy cái đẹp dẹp cái xấu”. Sự tiên phong, xung kích của mỗi học viên sẽ góp phần lan tỏa, cổ vũ, khích lệ tinh thần trách nhiệm trong việc bảo vệ, đấu tranh, phản bác lại các quan điểm sai trái, thù địch xuyên tạc nền tảng tư tưởng của Đảng. Hy vọng với những giải pháp, phương hướng mà nhóm tác giả nêu ở trên sẽ góp phần không nhỏ vào công tác đấu tranh chống các quan điểm sai trái, thù địch xuyên tạc để bảo vệ và phát triển nền tảng tư tưởng của Đảng Cộng sản Việt Nam nhằm thực hiện thắng lợi mục tiêu xây dựng một nước Việt Nam “Dân giàu, nước mạnh, dân chủ, công bằng, văn minh”/.

TIẾP TỤC THỰC HIỆN DI NGUYỆN “VIỆC CẦN PHẢI LÀM TRƯỚC TIÊN LÀ CHÍNH ĐÓN LẠI ĐẢNG” TRONG DI CHỨC CỦA BÁC HỒ

*Trung tá, ThS Nguyễn Hoàng Nam - CTV Tiểu đoàn 1
Thượng tá, ThS Nguyễn Thành Trung - TĐT Tiểu đoàn 1*

Di chúc của Chủ tịch Hồ Chí Minh là một văn kiện quý giá mà Người đã để lại cho toàn Đảng, toàn quân và toàn dân ta. Một trong những giá trị tư tưởng nổi bật trong Di chúc của Người là vấn đề xây dựng, chỉnh đốn Đảng. Vấn đề này không chỉ có giá trị lý luận mà còn có ý nghĩa thực tiễn sâu sắc đối với công tác xây dựng Đảng trong sạch, vững mạnh hiện nay.

Là người sáng lập, lãnh đạo và rèn luyện Đảng Cộng sản Việt Nam, Chủ tịch Hồ Chí Minh luôn chăm lo xây dựng, chỉnh đốn Đảng để Đảng trong sạch, vững mạnh, xứng đáng với vai trò tiên phong lãnh đạo cách mạng. Trước khi đi xa, trong bản Di chúc thiêng liêng để lại cho toàn Đảng, toàn dân, toàn quân, Người viết: “Theo ý tôi, việc cần phải làm trước tiên là chỉnh đốn lại Đảng, làm cho mỗi đảng viên, mỗi đoàn viên, mỗi chi bộ đều ra sức làm trọn nhiệm vụ Đảng giao phó cho mình, toàn tâm, toàn ý phục vụ nhân dân. Làm được như vậy, thì dù công việc to lớn mấy, khó khăn mấy chúng ta cũng nhất định thắng lợi”¹. Người căn dặn, để Đảng trong sạch, chân chính, vững mạnh, “các đồng chí từ Trung ương đến các chi bộ cần phải giữ gìn sự đoàn kết nhất trí của Đảng như giữ gìn con ngươi của mắt mình”².

Đúng vậy, đoàn kết được coi là nguyên tắc cơ bản trong công tác xây dựng, chỉnh đốn Đảng; là khâu bảo đảm đầu tiên và thường xuyên cho sự vững mạnh và nâng cao sức chiến đấu của tổ chức Đảng; tạo sự thống nhất về ý chí và hành động để chiến thắng kẻ thù xâm lược, xây dựng, bảo vệ và phát triển đất nước. Trong bản Di chúc tuy chưa đầy 20 dòng nói về Đảng nhưng đã có đến 5 lần Chủ tịch Hồ Chí Minh nhắc đến đoàn kết. Người khẳng định: “Nhờ đoàn kết chặt chẽ, một lòng, một dạ phục vụ giai cấp, phục vụ nhân dân, phục vụ Tổ quốc, cho nên từ ngày thành lập đến nay, Đảng ta đã đoàn kết, tổ chức và lãnh đạo nhân dân ta hăng hái đấu tranh tiến từ thắng lợi này đến thắng lợi khác”³.

Làm thế nào để giữ gìn được sự đoàn kết, thống nhất trong Đảng? Chủ tịch Hồ Chí Minh chỉ rõ “trong Đảng cần phải thực hành dân chủ rộng rãi, thường xuyên và nghiêm chỉnh tự phê bình và phê bình”. Quan điểm của Người là: “Một Đảng mà giấu giếm khuyết điểm của mình là một Đảng hỏng. Một Đảng có gan thừa nhận khuyết điểm của mình, vạch rõ những cái đó, vì đâu mà có khuyết điểm đó, xét rõ hoàn cảnh sinh ra khuyết điểm đó, rồi tìm kiếm mọi cách để sửa chữa khuyết điểm đó. Như thế mới là một Đảng tiến bộ, mạnh dạn, chắc chắn, chân chính”⁴. Đoàn kết phải dựa trên nền tảng dân chủ vì chỉ có trên cơ sở dân chủ thì đảng viên mới thật sự trung thực, chân thành, thẳng thắn với nhau. Bên cạnh dòng chữ được đánh máy, Chủ tịch Hồ Chí Minh còn bổ sung một dòng chữ viết tay “Phải có tình đồng chí thương yêu lẫn nhau”. Nội dung đó cho

thấy, bên cạnh tính kiên quyết trong tự phê bình và phê bình, Bác rất chú trọng tới cái “tâm” trong sáng trong sinh hoạt Đảng, cái “tình” trong đoàn kết, trong cuộc sống của Đảng. Không xuất phát từ “tình đồng chí thương yêu lẫn nhau” thì mọi cuộc tự phê bình và phê bình sẽ đưa lại kết quả không tốt đẹp, thậm chí, có thể tạo nên một bầu không khí đấu đá, một cuộc thanh trừng trong Đảng. Điều đó làm suy yếu sức mạnh của Đảng. Kết hợp dân chủ với “tình đồng chí thương yêu lẫn nhau” sẽ tạo ra được một không khí cởi mở, tin cậy, khơi dậy mọi tiềm năng sáng tạo để xây dựng Đảng.

Chủ tịch Hồ Chí Minh cũng đặc biệt coi trọng yếu tố đạo đức trong xây dựng, chỉnh đốn Đảng, chống lại các căn bệnh “quan liêu”, “tham nhũng, lãng phí”, “xa dân”. Đảng ta có nhiệm vụ to lớn là lãnh đạo nhân dân tiến hành “một cuộc chiến đấu không lờ” xóa đi những tàn tích của xã hội cũ, xây dựng xã hội mới tốt đẹp. Để thực hiện thắng lợi nhiệm vụ cao cả đó thì: “Mỗi đảng viên và cán bộ phải thật sự thấm nhuần đạo đức cách mạng, thật sự cần, kiệm, liêm, chính, chí công vô tư. Phải giữ gìn Đảng ta thật trong sạch, phải xứng đáng là người lãnh đạo, là người đầy tớ trung thành của nhân dân”⁵. Người quan niệm đạo đức là nền tảng của người cách mạng, “đạo đức cách mạng là vô luận trong hoàn cảnh nào, cũng phải quyết tâm đấu tranh, chống mọi kẻ địch, luôn luôn cảnh giác, sẵn sàng chiến đấu, quyết không chịu khuất phục, không chịu cúi đầu. Có như thế mới thắng được địch và thực hiện được nhiệm vụ cách mạng”⁶. Người có đạo đức cách mạng thì gặp khó khăn gian khổ, thất bại chẳng sợ sệt, rụt rè, lùi bước, vì lợi ích của cách mạng, của giai cấp, của dân tộc mà không ngại hi sinh lợi ích riêng của mình, khi cần thì sẵn sàng hi sinh cả tính mạng cũng không tiếc; luôn “lo trước thiên hạ, vui sau thiên hạ”, không kèn cựa, không công thân, không quan liêu, không kiêu ngạo, không hủ hoá. Vì vậy, thường xuyên giáo dục, tuyên truyền cho cán bộ, đảng viên thấm nhuần đạo đức cách mạng là biện pháp quan trọng trong xây dựng Đảng trong sạch, vững mạnh.

Cùng với đó, Người cho rằng, mối liên hệ giữa Đảng và quần chúng là một trong những nhân tố quan trọng để nâng cao uy tín và năng lực lãnh đạo của Đảng. Nguồn gốc sức mạnh của Đảng là ở mối liên hệ chặt chẽ với quần chúng và được thể hiện trước tiên là Đảng phải chăm lo đầy đủ lợi ích của quần chúng nhân dân. Phần đầu hi sinh cho lí tưởng cao quý của Đảng, cho hạnh phúc của nhân dân là lẽ sống của mỗi người cộng sản, đây là vấn đề thuộc về tiêu chuẩn và tư cách của người đảng viên. Mối liên hệ giữa Đảng với quần chúng còn được thể hiện ở sự tôn trọng và phát huy quyền làm chủ của nhân dân, đi sâu, đi sát quần chúng, lắng nghe ý kiến và tạo điều kiện cần thiết để phát huy năng lực sáng tạo của quần chúng nhân dân.

Năm mươi sáu năm qua, toàn Đảng, toàn dân, toàn quân ta, dưới sự lãnh đạo của Đảng Cộng sản Việt Nam đã đoàn kết một lòng, phấn đấu hiện thực hóa di nguyện của Chủ tịch Hồ Chí Minh trong bản Di chúc thành hiện thực. Chính sức mạnh dân tộc đã đưa đất nước tiến những bước dài trong công cuộc đổi mới với những thành tựu to lớn trên tất cả các lĩnh vực. Bên cạnh nhiệm vụ trung tâm là phát triển kinh tế, Đảng không ngừng đề cao tầm quan trọng của công tác xây dựng Đảng, coi đó là nhiệm vụ then chốt

đề toàn Đảng, toàn dân, toàn quân và mỗi cán bộ, đảng viên chúng ta hôm nay cùng phát huy những thành tựu đã đạt được, kiên quyết sửa chữa những khuyết điểm, yếu kém, tiếp tục phấn đấu vươn lên, góp phần xây dựng Đảng ta thật sự trong sạch, vững mạnh.

Tuy nhiên, bên cạnh những kết quả đã đạt được, công tác xây dựng và chỉnh đốn Đảng vẫn còn những hạn chế cần phải khắc phục. Một bộ phận cán bộ, đảng viên có dấu hiệu suy thoái về tư tưởng chính trị, đạo đức, lối sống. Tình trạng quan liêu, mệnh lệnh, chuyên quyền, cục bộ địa phương; tham nhũng, coi thường phép nước; chạy chức, chạy quyền, vi phạm kỉ luật, hối lộ và các loại tiêu cực khác vẫn tồn tại... làm mất uy tín, danh dự, ảnh hưởng nghiêm trọng đến vai trò lãnh đạo, sức chiến đấu của Đảng và tính tiên phong, gương mẫu của người đảng viên; làm xói mòn lòng tin của nhân dân vào Đảng và các cơ quan công quyền.

Để xây dựng Đảng trong sạch vững mạnh, để di nguyện của Chủ tịch Hồ Chí Minh trong bản Di chúc trở thành hiện thực cần tập trung thực hiện tốt một số vấn đề cơ bản sau:

Thứ nhất, tiếp tục nâng cao nhận thức về tầm quan trọng của công tác xây dựng và chỉnh đốn Đảng. Gắn công tác xây dựng, chỉnh đốn Đảng với thực hiện Chỉ thị 05-CT/TW của Bộ Chính trị; Chỉ thị 87 của Thường vụ Quân ủy Trung ương về “Đẩy mạnh học tập và làm theo tư tưởng, đạo đức, phong cách Hồ Chí Minh”, quy định về những điều đảng viên không được làm, nhất là Quy định 08-QĐ/TW của Ban Chấp hành Trung ương về trách nhiệm nêu gương của cán bộ, đảng viên, trước hết là Ủy viên Bộ Chính trị, Ủy viên Ban Bí thư, Ủy viên Ban Chấp hành Trung ương, để phòng và chống nguy cơ suy thoái về tư tưởng chính trị, đạo đức lối sống, “tự diễn biến”, “tự chuyển hóa” trong nội bộ. Coi đó là giải pháp đột phá, là điều kiện kiên quyết để làm trong sạch Đảng, củng cố mối đoàn kết nội bộ, nâng cao vai trò lãnh đạo và sức chiến đấu của Đảng.

Thứ hai, đẩy mạnh tự phê bình và phê bình trong mỗi tổ chức cơ sở đảng, trong sinh hoạt đảng, thực hiện nghiêm kỉ luật đảng. Khắc phục tình trạng trong tự phê bình còn giấu giếm, không dám nhận khuyết điểm; khi có khuyết điểm thì thiếu thành khẩn, không tự giác nhận kỉ luật. Trong phê bình thì nể nang, né tránh, ngại va chạm, thấy đúng không bảo vệ, thấy sai không đấu tranh; lợi dụng phê bình để nịnh bợ, lấy lòng nhau hoặc vu khống, bôi nhọ, chỉ trích, phê phán, hạ thấp uy tín của người khác với động cơ cá nhân không trong sáng; vi phạm nguyên tắc tập trung dân chủ, gây mất đoàn kết nội bộ, đoàn kết xuôi chiều, dân chủ hình thức; cục bộ, bè phái, kèn cựa địa vị, tranh chức, tranh quyền; độc đoán, gia trưởng, thiếu dân chủ trong chỉ đạo, điều hành của cán bộ lãnh đạo, quản lí, người đứng đầu mỗi địa phương, cơ quan, đơn vị.

Thứ ba, mỗi cán bộ, đảng viên phải nâng cao đạo đức cách mạng, phòng, chống và đấu tranh trừ bỏ chủ nghĩa cá nhân; khắc phục biểu hiện suy thoái “không chấp hành nghiêm các nguyên tắc tổ chức của Đảng; sa sút ý chí phấn đấu, không gương mẫu trong công tác; né tránh trách nhiệm, thiếu trách nhiệm, trung bình chủ nghĩa, làm việc qua loa, đại khái, kém hiệu quả; không còn ý thức hết lòng vì nước, vì dân, không làm tròn

chức trách, nhiệm vụ được giao”. Đẩy mạnh phòng, chống tham nhũng, lợi ích nhóm, tư duy nhiệm kỳ, tham vọng chức quyền, tìm mọi cách để tác động, phiếu bầu, phiếu tín nhiệm cho cá nhân không lành mạnh; tranh thủ bỏ nhiệm người thân, người quen, người nhà dù không đủ tiêu chuẩn, điều kiện giữ chức vụ lãnh đạo, quản lý hoặc bố trí, sắp xếp vào vị trí có nhiều lợi ích. Đồng thời, kiên quyết đưa ra khỏi Đảng những con “sâu mọt” tham ô, tham nhũng... gây thất thoát tiền bạc và tài sản của nhân dân.

Thứ tư, phát huy hơn nữa vai trò của nhân dân, dựa vào nhân dân để giám sát cán bộ, đảng viên, để xây dựng và chỉnh đốn Đảng. Thực hiện di huấn của Hồ Chí Minh “phải thực hành dân chủ rộng rãi”, bảo đảm dân chủ từ trong Đảng đến dân chủ xã hội được thực hiện ở các cấp, các ngành, các địa bàn, các lĩnh vực; để mỗi người dân là chủ, làm chủ trong mọi lĩnh vực cuộc sống. Theo đó, mọi chủ trương, đường lối của Đảng, chính sách, pháp luật của Nhà nước phải xuất phát từ thực tiễn, phù hợp với thực tiễn, đáp ứng lợi ích, nguyện vọng chính đáng của nhân dân. Trong đó, “Đảng lãnh đạo, Nhà nước quản lý, nhân dân làm chủ” và phương châm “Dân biết, dân bàn, dân làm, dân kiểm tra, giám sát” phải được thực hiện triệt để, nghiêm túc, để nhân dân thực hiện tốt hơn quyền dân chủ của mình. Hướng về cơ sở, khắc phục tình trạng quan liêu, xa rời quần chúng, không sâu sát cơ sở, thiếu kiểm tra, đôn đốc, không nắm chắc tình hình địa phương, cơ quan, đơn vị mình; thờ ơ, vô cảm, thiếu trách nhiệm trước những khó khăn, bức xúc và đòi hỏi chính đáng của nhân dân.

Hơn nửa thế kỉ đã đi qua kể từ ngày Chủ tịch Hồ Chí Minh đặt bút viết những dòng cuối cùng trong bản Di chúc, thời gian không ngừng trôi với biết bao sự biến đổi và phát triển của đất nước, dân tộc và quốc tế. Song, những di huấn của Người về xây dựng, chỉnh đốn Đảng trong bản Di chúc vẫn mãi còn in đậm trong trái tim, khối óc của mọi người dân Việt Nam, nhất là đội ngũ cán bộ, đảng viên trong công cuộc đổi mới và phát triển đất nước hiện nay./.

Tài liệu tham khảo:

1. Hồ Chí Minh: Toàn tập, tập 15, Nxb CTQG, H.2011, tr.616.
2. Hồ Chí Minh: Toàn tập, Sđd, tập 15, tr.622.
3. Hồ Chí Minh: Toàn tập, tập 14, Nxb CTQG, H.2011, tr.611.
4. Hồ Chí Minh: Toàn tập, tập 5, Nxb CTQG, H.2011, tr.301.
5. Hồ Chí Minh toàn tập, Sđd tập 15, tr.622.
6. Hồ Chí Minh toàn tập, tập 11, Nxb CTQG, H.2011, tr.606.

**ĐỒNG CHÍ THƯỢNG TÁ, THẠC SĨ NGUYỄN VĂN TÚ -
TÂM GUƠNG TIÊU BIỂU, GIẢNG VIÊN DẠY GIỎI
CẤP BỘ QUỐC PHÒNG NĂM 2025**

*Thượng tá, ThS Bùi Đình Uyên
GV - Khoa KHXH&NV*

Khi nhắc đến đồng chí Thượng tá Nguyễn Văn Tú - Giảng viên bộ môn Công tác đảng, công tác chính trị, không ai trong Trường Sĩ quan Công binh lại không cảm phục trước tấm guơng cán bộ, đảng viên mẫu mực, tận tụy và đầy nhiệt huyết ấy. Suốt quá trình công tác, đồng chí luôn là ngọn lửa truyền cảm hứng, là người đồng chí, người thầy tận tâm, góp phần quan trọng vào thành tích chung của Nhà trường, Binh chủng và toàn quân.

Đồng chí Thượng tá Nguyễn Văn Tú sinh ra và lớn lên ở xứ Quảng đậm chất “quyết liệt, nghĩa tình”, nơi hun đúc nên những con người kiên cường, nghĩa khí, giàu lòng nhân ái và đầy ý chí vượt khó. Người xứ Quảng vốn nổi tiếng với sự chân chất, thẳng thắn, nghĩa tình, dám nghĩ, dám làm và luôn biết vượt lên nghịch cảnh để vươn tới thành công. Chính những phẩm chất ấy đã thấm sâu vào máu thịt, trở thành hành trang vững chắc để Nguyễn Văn Tú mang theo trên con đường lập thân, lập nghiệp. Từ thuở nhỏ, đồng chí đã nuôi dưỡng trong mình ước mơ khoác lên mình màu áo lính, được rèn luyện, cống hiến cho Tổ quốc. Bằng nghị lực và quyết tâm của mình, đồng chí đã vượt qua bao thử thách để thi đỗ vào Trường Sĩ quan Công binh - mở ra một chặng đường mới đầy thử thách nhưng cũng rất đổi tự hào.

Sau khi tốt nghiệp chuyên ngành công trình năm 2004, đồng chí Nguyễn Văn Tú được Nhà trường tin tưởng giao nhiệm vụ thử thách tại Lữ đoàn Công binh 293 tại Cam Ranh, Khánh Hoà. Một năm rèn luyện, thử thách đã giúp đồng chí tích lũy được nhiều kinh nghiệm thực tiễn quý báu, tôi luyện bản lĩnh, ý chí và tinh thần trách nhiệm của người sĩ quan Công binh. Nhận thấy đồng chí có tố chất nổi bật trong lĩnh vực công tác chính trị, năm 2007, Nhà trường đã cử đồng chí đi học lớp bồi dưỡng chuyển loại cán bộ chính trị. Từ chính trị viên đại đội, học viên cao học - Học viện Chính trị, rồi Trưởng ban cán bộ và giảng viên Khoa KHXH&NV - Trường Sĩ quan Công binh, và đào tạo lớp cán bộ chính uỷ trung - lữ đoàn... ở bất kì cương vị nào, đồng chí cũng luôn hoàn thành tốt mọi nhiệm vụ được giao, khẳng định bản lĩnh và trí tuệ của người sĩ quan công binh anh hùng.

Điều tạo nên dấu ấn sâu đậm của đồng chí Thượng tá Nguyễn Văn Tú không chỉ dừng lại ở những thành tích cá nhân, mà còn tỏa sáng ở tinh thần trách nhiệm, lòng tận tụy và niềm đam mê cháy bỏng với sự nghiệp giáo dục. Ở bất kì vị trí công tác nào, đồng chí luôn phát huy phẩm chất chủ động, sáng tạo, không ngừng tự học, tự rèn để nâng cao trình độ chuyên môn, nghiệp vụ, xứng đáng là tấm guơng sáng cho đồng nghiệp và học viên noi theo. Đồng chí là ngọn cờ đầu trong các phong trào thi đua, luôn tích cực tham gia các hoạt động tập thể, góp phần xây dựng môi trường giáo dục đoàn kết, dân chủ,

sáng tạo và đầy cảm hứng. Những sáng kiến, kinh nghiệm quý báu của đồng chí đã được áp dụng hiệu quả, mang lại giá trị thiết thực cho công tác giảng dạy, quản lý của Nhà trường. Tiêu biểu, trong năm học 2024 - 2025, đồng chí đã chủ trì đề tài khoa học cấp cơ sở “Quản lý hoạt động thực tập tại đơn vị cơ sở của học viên đào tạo sĩ quan chỉ huy cấp phân đội, trình độ đại học ở Trường Sĩ quan Công binh hiện nay”, được Nhà trường nghiệm thu với kết quả xuất sắc, góp phần nâng cao chất lượng đào tạo, bồi dưỡng học viên trong Nhà trường.

Đặc biệt, tháng 6/2025, đồng chí vinh dự đại diện Nhà trường tham gia Hội thi giảng viên giỏi các môn Khoa học xã hội và nhân văn toàn quân - nơi hội tụ những gương mặt xuất sắc nhất của các học viện, nhà trường trong Quân đội. Với sự chuẩn bị kỹ lưỡng, tinh thần cầu thị học hỏi và khát vọng chinh phục đỉnh cao tri thức, đồng chí đã tự tin bước vào từng vòng thi, vượt qua nhiều thử thách cam go, thể hiện bản lĩnh, trí tuệ và sự sáng tạo của mình. Kết quả, đồng chí đã xuất sắc đạt giáo viên dạy giỏi, giành giải khuyến khích - một thành tích rất đáng tự hào, là minh chứng sống động cho những nỗ lực không mệt mỏi, ý chí vươn lên và tinh thần trách nhiệm cao cả của đồng chí. Thành tích này không chỉ là sự ghi nhận xứng đáng cho cá nhân đồng chí Nguyễn Văn Tú, mà còn là niềm vui, niềm tự hào chung của tập thể cán bộ, giảng viên, học viên toàn Trường. Đó cũng chính là động lực mạnh mẽ để mỗi người trong chúng ta tiếp tục phấn đấu, học tập và noi gương đồng chí.



Đồng chí Thượng tá Nguyễn Văn Tú (đứng thứ nhất từ phải sang) nhận giải tại Hội thi Giảng viên giỏi các môn KHXH&NV cấp toàn quân

Không chỉ dừng lại ở vai trò người thầy truyền đạt tri thức, đồng chí Nguyễn Văn Tú còn là người truyền lửa, khơi dậy niềm đam mê học tập, nghiên cứu và rèn luyện cho bao thế hệ học viên. Mỗi bài giảng của đồng chí không chỉ là những kiến thức lí luận khô khan, mà còn là những câu chuyện thực tiễn sinh động, những bài học về đạo đức, lí tưởng sống và lòng yêu nghề. Học viên luôn cảm nhận được sự gần gũi, tận tình, trách nhiệm trong từng lời nói, hành động của thầy Tú. Chính sự chân thành, giản dị và tâm huyết ấy đã làm nên sức hút đặc biệt, giúp đồng chí trở thành người thầy đáng kính, là điểm tựa tinh thần vững chắc cho đồng nghiệp và học trò trên hành trình chinh phục tri thức và trưởng thành. Ở đồng chí, chúng ta luôn cảm nhận được sự khiêm tốn, giản dị, gần gũi với đồng nghiệp và học viên. Đồng chí luôn quan tâm, động viên, chia sẻ với đồng nghiệp, đặc biệt là các giảng viên trẻ, giúp họ vượt qua khó khăn, trưởng thành trong công tác. Với học viên, đồng chí không chỉ là người thầy, mà còn là người bạn, người anh, luôn lắng nghe, thấu hiểu và động viên các em phấn đấu vươn lên. Những thành tích mà đồng chí đạt được là kết quả của quá trình phấn đấu, rèn luyện không ngừng nghỉ. Đó còn là sự kết tinh của ý chí, nghị lực, lòng yêu nghề và tinh thần trách nhiệm cao với công việc, với tập thể. Hình ảnh đồng chí Thượng tá Nguyễn Văn Tú - người thầy tận tâm, người đồng chí mẫu mực - sẽ mãi là ngọn lửa thấp sáng niềm tin, truyền cảm hứng cho những bước tiến vững chắc của Nhà trường trên con đường phát triển.

Giữa muôn vàn khó khăn, thử thách của sự nghiệp giáo dục - đào tạo, những tấm gương như đồng chí Thượng tá, Thạc sĩ Nguyễn Văn Tú thực sự là điểm tựa tinh thần, là động lực để mỗi cán bộ, giảng viên, học viên không ngừng nỗ lực vươn lên, hoàn thành xuất sắc nhiệm vụ được giao. Đó cũng chính là những hạt giống tốt, góp phần làm rạng danh truyền thống vẻ vang của Trường Sĩ quan Công binh, của Binh chủng Công binh anh hùng và Quân đội nhân dân Việt Nam. Xin chúc đồng chí Nguyễn Văn Tú luôn dồi dào sức khỏe, tiếp tục giữ vững ngọn lửa đam mê, cống hiến nhiều hơn nữa cho sự nghiệp giáo dục - đào tạo của Nhà trường, góp phần xây dựng Nhà trường, Binh chủng và Quân đội cách mạng, chính quy, hiện đại, xứng đáng với niềm tin yêu của Đảng, Nhà nước và Nhân dân./.

VỀ THĂM TRƯỜNG

Đại tá Hoàng Đức

Nguyên Chủ nhiệm kỹ thuật Trường SQCB

Nắm tay nhau thăm lại mái trường
Vào một ngày đẹp trời cuối hạ
Bao điều quen và bao điều lạ
Làm xôn xao, lay động lòng người.

Mang trong mình truyền thống quang vinh
Của bộ đội “Mở đường thắng lợi”
Khi Đất Nước, nhân dân vẫy gọi
Máu xương này xin nguyện hiến dâng

Nét cổ xưa trường cũ đây rồi
Nay đã có bao nhiêu điều thay đổi
Khu giảng đường thơm mùi sơn mới
Những con đường rợp bóng hàng cây

Lòng bồi hồi xúc động băng khuâng
Khi được trở về thăm trường cũ
Những kỉ niệm như còn nhấn nhủ
Chính nơi này ta đã lớn lên

Dòng sông xanh in bóng trời mây
Gợi nhớ đêm ghé phà thuở trước
Chờ Trăng, Sao, chờ niềm ao ước
Gửi vện toàn đất nước quê hương

Những ân tình không thể nào quên
Của thầy cô, của người phục vụ
Chăm lo từng bữa ăn, giấc ngủ
Nâng ta đi qua mỗi chặng đường

Mấy mươi năm trên đất Bình Dương
Đã đào tạo ra nhiều thế hệ
Những đội ngũ sĩ quan rất trẻ
Niềm tự hào Bình chủng Công binh

Từ khắp nơi về với mái trường
Chung đèn, sách chung niềm mong đợi
Rồi nơi này cùng chung tên gọi
Chúng ta là Sĩ quan Công binh.

TỪ HỌC VIÊN ĐẾN SĨ QUAN - MỘT CHẶNG ĐƯỜNG ĐÁNG NHỚ

*Thượng sĩ Bùi Nguyễn Đạt Tân
Học viên Đại đội 1 - Tiểu đoàn 1*

“Bốn năm học trôi qua nhanh chỉ như một giấc ngủ trưa” - đó là lời nói đùa của đồng chí Thái, cán bộ quản lý, khi chúng tôi vừa nhập học trong những ngày đầu phải cách li tại Thao trường Tân Uyên vì dịch Covid-19. Khi ấy, tôi chỉ bật cười, không nghĩ gì nhiều. Nhưng giờ đây, sau bốn năm học tập tại mái Trường Sĩ quan Công binh, khi đứng trước ngưỡng cửa chia tay, tôi mới thực sự thấm thía ý nghĩa sâu xa của câu nói ấy.

Bốn năm - không quá dài, cũng chẳng quá ngắn nhưng đủ để tôi nhận ra rằng, điều làm nên sự đặc biệt của ngôi trường này không chỉ là kỉ luật thép hay thao trường đầy nắng gió, mà chính là con người. Là mối quan hệ gắn bó giữa người học viên với các đồng chí cán bộ quản lý, với các đồng chí giảng viên - những người đã âm thầm đồng hành, tận tình chỉ bảo, truyền cảm hứng và tiếp thêm động lực để chúng tôi vượt qua bao khó khăn, thử thách trong suốt hành trình trưởng thành đầy ý nghĩa.

Đó là những người chỉ huy trực tiếp, các đồng chí cán bộ trung đội, đại đội, tiểu đoàn - họ nghiêm khắc, đôi khi có phần khô khan và cứng rắn. Nhưng chính sự nghiêm khắc ấy lại khiến tôi biết tự soi lại bản thân và rèn dũa mình từng chút một. Trong môi trường luôn duy trì kỉ luật cao này, sự quan tâm không phải lúc nào cũng biểu hiện bằng lời nói, nhưng tôi

cảm nhận rõ ràng điều đó qua những hành động nhỏ nhất. Các anh thường đùa rằng “Các em bây giờ như đứa trẻ mầm non vậy”, câu nói khiến chúng tôi bật cười, vừa dí dỏm, vừa chan chứa sự quan tâm. Bởi lẽ, các anh không chỉ là người quản lý mà còn là người anh, người chú luôn lo cho chúng tôi từng bữa ăn, giấc ngủ, đến cả những điều tưởng chừng rất nhỏ như xếp giày dép hay phơi quân phục sao cho ngay ngắn, đúng quy định.

Điều mà tôi luôn kính phục ở cán bộ quản lý, đó là sự bền bỉ và âm thầm, công việc của họ không có giờ giấc cố định. Dù là giữa trưa nắng gắt hay đêm khuya tĩnh mịch, các anh vẫn luôn túc trực bên đơn vị, giải quyết từng việc lớn nhỏ để giữ vững sự ổn định, nề nếp. Nhưng ít ai biết rằng, đằng sau thành công của chúng tôi hôm nay là biết bao lần cán bộ họp bàn, xử lí công việc không tên, những việc không được nhắc đến, nhưng lại là nền móng vững chắc cho cả tập thể. Là những người chỉ huy đồng thời cũng là đàn anh đi trước, các anh luôn tận tình chỉ bảo, truyền đạt kinh nghiệm bằng cả tấm lòng. Từ các anh, tôi học được không chỉ là cách chấp hành nghiêm kỉ luật Quân đội, mà còn là bài học sâu sắc về quản lý con người - bằng tình cảm, sự trách nhiệm và sự gương mẫu. Cán bộ quản lý không nói nhiều lời hoa mỹ, nhưng hành động của họ

luôn rõ ràng và có sức nặng. Họ sống giản dị, làm việc tận tụy, luôn đặt lợi ích tập thể lên trên lợi ích cá nhân. Giờ đây, khi sắp rời xa mái trường, tôi thầm biết ơn những người cán bộ, những người đã góp phần âm thầm mà to lớn trong việc hình thành nên con người tôi hôm nay.

Mai này, khi trở thành một sĩ quan trong Quân đội, tôi sẽ luôn ghi nhớ hình ảnh những người cán bộ đầu trần dưới nắng, đôi giày sòn gót theo bước hành quân và ánh mắt nghiêm khắc mà ấm áp. Để rồi, tôi lại tiếp tục truyền tinh thần ấy - tinh thần của những người đi trước cho các thế hệ sau.

Đó là các thầy, cô giảng viên - những người luôn xuất hiện trong bộ quân phục nghiêm trang, nhưng lại ẩn chứa trong tim sự tâm huyết, tận tâm của một nhà giáo. Khi đứng trên bục giảng, thầy cô không chỉ truyền đạt kiến thức, mà còn truyền lửa, truyền cảm hứng bằng tất cả lòng yêu nghề và tinh thần trách nhiệm. Những kiến thức chuyên ngành tưởng chừng khô khan đã trở nên sinh động, dễ tiếp thu nhờ phương pháp giảng dạy gắn liền với thực tế, tình huống cụ thể trên thao trường, bãi tập. Nhờ đó, chúng tôi không chỉ học để biết, mà còn học để hiểu sâu, nhớ lâu và áp dụng hiệu quả vào thực tiễn công tác sau này. Tôi vẫn nhớ như in những buổi học bắt đầu từ 6 giờ 45 sáng, nhưng thầy đã có mặt từ rất sớm, cẩn thận rà soát từng tài liệu, chỉnh sửa từng slide, sắp xếp nội dung một cách khoa học, chỉn chu. Không ai bắt buộc điều đó - đó là sự tự nguyện, là lương tâm nghề nghiệp và

tinh thần trách nhiệm đối với học viên. Và cả những giờ học ngoài thao trường dưới cái nắng như đổ lửa của Bình Dương - thầy vẫn đứng trước đội hình, giảng giải say mê, thực hiện từng động tác mẫu. Không một lời than vãn, không một chút mệt mỏi hiện trên khuôn mặt. Chỉ có những lời giảng vang lên rõ ràng, đầy tâm huyết và kiên trì. Khi ấy, tôi hiểu rằng: Thầy cô không chỉ “dạy” mà đang “sống” cùng bài giảng của mình, “đồng hành” thật sự với học viên. Tôi càng kính phục hơn khi biết rằng, nhiều thầy, cô vừa giảng dạy vừa kiêm nhiệm nhiều công tác khác, nhưng vẫn luôn giữ được tinh thần trách nhiệm và lòng yêu nghề. Có thầy giáo từng thức đến khuya để chuẩn bị từng bài giảng cho học viên, hay sẵn sàng ở lại sau giờ học để giải thích thêm cho những đồng chí chưa hiểu bài. Họ không cần phải nói lời lớn lao, cũng không đòi hỏi sự biết ơn ngay tức thì, nhưng chính sự âm thầm cống hiến ấy đã khắc sâu vào lòng chúng tôi sự trân trọng và biết ơn sâu sắc.

Với tôi, những giảng viên ấy không chỉ là người thầy dạy chữ, mà còn là người thầy dạy đạo làm người, bằng chính sự kiên cường, tận tụy, trách nhiệm và lối sống giản dị. Những giờ học nghiêm túc, những buổi thực hành giữa nắng gắt, những câu nói động viên khi chúng tôi mệt mỏi, hay đơn giản chỉ là một lời nói đùa nhẹ nhàng để tiếp thêm năng lượng - tất cả đã tạo nên hình ảnh những người thầy cô vừa gần gũi, vừa vô cùng đáng kính. Nhờ có những người “lái đò” lặng lẽ

nhưng tận tụy ấy, chuyên dò tri thức của tôi đã cập bến an toàn. Tôi không chỉ trưởng thành hơn về nhận thức, tư duy chiến thuật quân sự, mà còn học được cách sống, cách nghĩ của một người sĩ quan trong tương lai. Các thầy cô sẽ mãi là nguồn cảm hứng nhắc nhở tôi rằng: bản thân còn nhỏ bé, còn nhiều điều phải học hỏi, phải phấn đấu để không ngừng hoàn thiện, để ngày mai có thể góp phần cống hiến xứng đáng cho Đảng, Quân đội và Tổ quốc thân yêu.

Và không thể thiếu, đó chính là những người đồng chí, đồng đội của tôi. Bốn năm học tập và rèn luyện trong môi trường quân ngũ đã dạy tôi nhiều bài học quý giá, nhưng điều khiến tôi trân trọng nhất chính là tình cảm thiêng liêng giữa những người đã sát cánh bên tôi không chỉ trong học tập, huấn luyện, mà còn trong những thời khắc khó khăn nhất của cuộc sống tập thể. Chúng tôi đến từ khắp mọi miền Tổ quốc - người từ miền núi, người miền biển, có người bằng tuổi, có người hơn tuổi. Mỗi người một giọng nói, một tính cách, nhưng chỉ sau thời gian ngắn, mọi khác biệt dường như tan biến. Thay vào đó là sự gắn bó như anh em ruột thịt, chia ngọt sẻ bùi, những mảnh rời rạc đã biết ghép lại thành một khối đoàn kết cùng nhau vượt qua mọi thử thách. Tình đồng chí là những đêm thức trắng ôn bài đến 1-2 giờ sáng, là những buổi anh em chia nhau thu dọn thao trường quá giờ ăn, là những chuyến hành quân vượt nắng mưa, những đợt diễn tập căng thẳng, cùng nhau lặng lẽ hoàn thành từng nhiệm vụ.

Có miếng bánh cũng chia ba xẻ bảy, gặp việc khó thì cùng nhau hoàn thành. Có những lần vì một đồng chí vi phạm mà cả trung đội phải sinh hoạt, có những đêm báo động rèn luyện, tay chân đau rát nhưng không ai bỏ ai. Càng đi qua gian khó, chúng tôi càng gắn bó và thấu hiểu nhau hơn. Bốn năm, một chặng đường không dài nhưng đủ để biến những người xa lạ thành tri kỉ. Và giờ đây, khi sắp phải chia xa, mỗi người một hướng, người công tác ở miền Bắc, người về miền Trung, miền Nam, tôi lại càng thấm thía hai chữ “Đồng chí”. Đó không chỉ là cách xưng hô trong quân ngũ, mà còn là tình cảm thiêng liêng, là thanh xuân rực cháy mà chúng tôi từng có với nhau dưới mái trường này. Mai này, khi nhắc lại tập thể Trung đội 1, Đại đội 1, tôi có thể tự hào nói rằng: Tôi đã có những người đồng chí tuyệt vời - những người đã cùng tôi sống trọn vẹn những năm tháng thanh xuân đáng nhớ nhất của cuộc đời.

Giờ đây, khi chặng đường bốn năm học tập và rèn luyện tại mái Trường Sĩ quan Công binh dần khép lại, tôi đứng trước thời khắc chuẩn bị tốt nghiệp với một tâm trạng đặc biệt khó tả - vừa xúc động, vừa tự hào, vừa tràn đầy khát vọng. Quãng thời gian tưởng chừng dài đằng đẵng ấy nay vụt qua như “một giấc ngủ trưa”. Có điều, giấc ngủ ấy không êm đềm, mà là một hành trình thử thách và trưởng thành. Tôi đã đi qua nó không phải một mình, mà với sự đồng hành, dẫn dắt, sẻ chia của biết bao con người tận tụy,

những người thầy, người cán bộ, những đồng đội thân thiết.

Tôi xúc động khi nghĩ về những ngày đầu bước chân vào Trường, bỡ ngỡ, non nớt, thậm chí có lúc nản chí. Nhưng rồi qua mỗi bài giảng, mỗi buổi huấn luyện, từng lần thực hiện nhiệm vụ, tôi đã dần tôi luyện được bản lĩnh, ý chí và tinh thần kỉ luật, những điều không thể học qua sách vở. Mỗi giây phút sống trong môi trường tập thể này là một lần tôi học được cách sống vì người khác, cách đặt lợi ích chung lên trên lợi ích cá nhân và cách giữ vững lí tưởng dù trong hoàn cảnh khó khăn nhất.

Tôi tự hào vì đã vượt qua tất cả, tự hào vì từ một học viên còn vụng về, hôm nay tôi sắp trở thành một người sĩ quan trong Quân đội nhân dân Việt Nam. Đó không chỉ là một chức danh, một quân hàm - đó là sự khẳng định cho cả một quá trình phấn đấu, là niềm tin mà Nhà trường, thầy cô, đồng chí đồng đội và Tổ quốc đã gửi gắm vào tôi. Tôi hiểu rằng, khoảnh khắc khoác lên mình quân hàm sĩ quan là sự bắt đầu của một chặng đường mới, chặng đường của trách nhiệm lớn hơn, thử thách lớn hơn và cũng vinh quang hơn.

Càng gần đến ngày tốt nghiệp, tôi càng thấy rõ hơn con đường phía trước không hề dễ dàng. Là một sĩ quan, tôi sẽ phải đối mặt với nhiều nhiệm vụ quan

trọng, phải luôn giữ vững tư cách, phẩm chất, trình độ và tinh thần chiến đấu trong bất cứ hoàn cảnh nào. Nhưng tôi tin rằng, hành trang mà tôi mang theo, từ tri thức được thầy, cô truyền dạy, từ tinh thần trách nhiệm của các cán bộ quản lí, đến tình đồng chí gắn bó suốt bốn năm sẽ là nền tảng, kim chỉ nam vững chắc để tôi tiến bước. Tôi cũng hiểu rằng, khoảnh khắc hôm nay không phải chỉ là sự ghi dấu một cá nhân. Nó còn là sự kế thừa truyền thống của biết bao thế hệ cha ông đã đi trước, là bước chuyển giao giữa quá khứ và tương lai, giữa những năm tháng học đường và chặng hành quân phía trước. Tôi thấy mình thật nhỏ bé trước lí tưởng lớn lao ấy, nhưng cũng chính vì thế mà tôi càng khát khao được cống hiến, được góp phần vào sự nghiệp xây dựng và bảo vệ Tổ quốc thiêng liêng.

Mai này, dù ở đâu, làm gì, tôi cũng sẽ luôn nhớ về mái trường này - nơi tôi đã lớn lên, đã học cách sống như một người lính, học cách yêu nước bằng hành động cụ thể, học cách vượt qua chính mình. Tôi sẽ mang theo tất cả những điều tốt đẹp nhất, thiêng liêng nhất đã đọng lại trong suốt bốn năm qua như một phần máu thịt của mình. Và tôi tự hứa, bằng tất cả lòng biết ơn và niềm tự hào, rằng mình sẽ sống xứng đáng với màu xanh áo lính, với quân hàm trên vai, với danh xưng thiêng liêng: “Người sĩ quan Quân đội nhân dân Việt Nam”./.

MÔI TRƯỜNG HỌC TẬP, RÈN LUYỆN Ở NHÀ TRƯỜNG

*Thượng sĩ Đàm Trần Khánh Long
Học viên Đại đội 2, Tiểu đoàn 1*

Bước vào cánh cửa đại học là một dấu mốc quan trọng trong cuộc đời của mỗi sinh viên. Đó không chỉ là bước chuyển tiếp từ phổ thông lên một bậc học mới, mà còn là khởi đầu của hành trình trưởng thành, phát triển bản thân và theo đuổi những ước mơ nghề nghiệp.

Một trong những yếu tố quan trọng ảnh hưởng trực tiếp đến quá trình học tập và phát triển của sinh viên chính là môi trường học tập trong Nhà trường. Với riêng tôi, từ những ngày đầu tiên đặt chân vào ngôi Trường Sĩ quan Công binh cho đến hôm nay, cảm nhận về môi trường học tập tại Trường không ngừng được bồi đắp và làm sâu sắc hơn qua từng trải nghiệm, từng tiết học, từng hoạt động và mối quan hệ. Đó là một môi trường không chỉ giàu tri thức, kỹ năng mà còn đầy cảm hứng, cởi mở, hiện đại và nhân văn sâu sắc.

Sau 4 năm học tập và công tác tại Trường Sĩ quan Công binh, khoảng thời gian đó chưa dài nhưng cũng đủ để những cán bộ, giáo viên thế hệ chúng tôi có tình cảm thật đặc biệt và riêng có với mái trường này. Khó có ngôn từ nào diễn tả được, nhưng chung nhất từ sâu trong tâm khảm, chúng tôi luôn cảm thấy thật tự hào và hạnh phúc! Tự hào và hạnh phúc bởi chúng tôi đã và đang được sống, cống hiến trong một ngôi trường có bề dày 70 năm xây dựng, trưởng thành và phát triển, với biết bao thành tích vẻ vang được vun đắp bởi trí tuệ, mồ hôi, nước mắt và cả máu xương của nhiều thế hệ cán bộ, giảng viên, học viên và chiến sĩ. Môi trường học tập không chỉ là nơi tiếp thu tri thức mà còn là không gian rèn luyện bản lĩnh, ý chí và đạo đức người quân nhân cách

mạng. Trong suốt thời gian học tập và rèn luyện dưới mái trường này, tôi đã có những trải nghiệm vô cùng sâu sắc. Những điều tôi cảm nhận được không chỉ đến từ nội dung học tập, từ kỉ luật nghiêm minh, mà còn đến từ tinh đồng chí, từ sự chỉ dạy tận tình của các thầy cô giáo, những người vừa là giảng viên, vừa là những người đồng đội, người cha, người anh. Tất cả đã tạo nên một môi trường học tập rất đặc biệt môi trường đào tạo nên những sĩ quan công binh chính quy, tinh nhuệ, bản lĩnh và tràn đầy nhiệt huyết cống hiến. Nhà trường cũng là nơi đào tạo sĩ quan chỉ huy kỹ thuật công binh trình độ đại học. Với đặc thù vừa học tập kiến thức chuyên môn, vừa rèn luyện thể chất và bản lĩnh, tác phong chỉ huy, môi trường học tập nơi đây mang tính toàn diện và chặt chẽ. Ngay từ những ngày đầu bước chân vào trường, tôi đã cảm nhận được sự khác biệt rất lớn so với môi trường phổ thông. Không khí nghiêm túc, nề nếp quân đội hiện diện trong từng hoạt động, từng bước đi, từng tiếng kèn báo thức mỗi sáng, từng hàng quân chỉnh tề, từng giờ học lí thuyết xen lẫn thực hành, thao trường, bãi tập. Đó là một môi trường mà ở đó, người học không chỉ học để biết, mà học để làm, học để sống có kỉ luật, có trách nhiệm với bản thân, đồng chí và Tổ quốc.

Một điểm nổi bật trong môi trường học tập ở trường là tính kết hợp giữa lý thuyết và thực hành. Các môn học không chỉ dừng lại ở sách vở hay bài giảng trên lớp, mà được triển khai gắn liền với thực tế chiến đấu và ứng dụng kỹ thuật công binh hiện đại. Từ các bài học về xây dựng công trình phòng ngự, cầu phà dã chiến,

đến việc xử lý bom mìn, nổ mìn, tất cả đều được thực hành, mô phỏng và thao diễn một cách nghiêm túc, sát thực tế chiến đấu. Chính điều này giúp tôi hiểu rõ hơn vai trò và tầm quan trọng của người sĩ quan công binh trong xây dựng và bảo vệ đất nước. Mỗi tiết học không chỉ giúp tôi nắm vững kiến thức chuyên môn, mà còn rèn luyện tác phong làm việc khoa học, chính xác và an toàn - những phẩm chất không thể thiếu trong ngành công binh.

Điều tôi trân trọng nhất ở môi trường học tập tại Trường Sĩ quan Công binh là tinh thần đồng đội và sự kỉ luật cao độ. Ở đây, chúng tôi sống và học trong một tập thể gắn bó chặt chẽ, cùng nhau học tập, sinh hoạt, huấn luyện và chia sẻ mọi khó khăn. Chính sự đồng cam cộng khổ ấy đã gắn kết chúng tôi thành một khối thống nhất, sẵn sàng hỗ trợ và nâng đỡ nhau trong mọi tình huống. Không ít lần tôi gặp khó khăn trong việc thích nghi với cường độ huấn luyện cao, nhưng nhờ sự động viên, chỉ dẫn tận tình của các anh khóa trên, của bạn bè cùng tiểu đội và đặc biệt là đội ngũ cán bộ các cấp, tôi đã dần trưởng thành và thích nghi. Tinh đồng chí, đồng đội không chỉ thể hiện trong những giờ học nhóm, những đêm trực gác, mà còn in đậm trong những cử chỉ nhỏ như chia sẻ nước, nhường cơm, hay cùng nhau vượt qua bài kiểm tra thể lực khắc nghiệt.

Một yếu tố nữa khiến tôi luôn tự hào về môi trường học tập tại trường là đội ngũ cán bộ, giảng viên tận tụy, gương mẫu. Các thầy cô không chỉ truyền đạt kiến thức mà còn là những người trực tiếp hướng dẫn, rèn luyện học viên theo đúng điều lệnh, điều lệ quân đội. Trong mắt tôi, mỗi cán bộ, giảng viên là một tấm gương sáng về tinh thần trách nhiệm, ý chí vượt khó và lòng yêu nghề. Dù rất bận rộn giữa bộn bề công việc và cuộc sống, nhưng thầy,

cô vẫn luôn gần gũi, sâu sát, lắng nghe và quan tâm đến từng học viên. Có những buổi tối, sau giờ học và huấn luyện, tôi chứng kiến thầy vẫn miệt mài trên thao trường để chuẩn bị cho buổi thực hành hôm sau. Chính sự tâm huyết đó đã thấp lên trong tôi tinh thần học tập nghiêm túc, niềm tin vào con đường mình đang đi.

Không thể không nhắc đến tính tổ chức và kỉ luật nghiêm minh nhưng đầy tính nhân văn trong môi trường học tập tại Trường. Mỗi học viên phải tuân thủ giờ giấc nghiêm ngặt, chế độ sinh hoạt khoa học, từ ăn ở, luyện tập, đến nghỉ ngơi. Chính nhờ kỉ luật ấy, tôi dần rèn luyện được thói quen sống ngăn nắp, tinh thần tự giác và ý thức trách nhiệm cao. Ở đó, luôn hiện diện tinh thần đồng đội, sự quan tâm của đội ngũ cán bộ và tính nhân văn sâu sắc trong môi trường giáo dục lành mạnh và cao cả. Đó là những bài học quý giá mà sau này, khi trở thành sĩ quan chỉ huy, tôi sẽ mang theo làm kim chỉ nam cho công việc và cuộc sống.

Môi trường học tập tại Trường Sĩ quan Công binh không chỉ là nơi truyền thụ kiến thức, mà còn là nơi tôi được rèn luyện ý chí, bản lĩnh, đạo đức và nhân cách của một người quân nhân cách mạng. Mỗi ngày trôi qua dưới mái trường là một ngày tôi học thêm được điều tốt đẹp về nghề, về người, về sự kiên trì và niềm tin. Dẫu có những lúc mệt mỏi, áp lực, nhưng chính môi trường học tập kỉ luật, giàu tình đồng chí và đầy tính nhân văn nơi đây đã tiếp thêm cho tôi động lực để bước tiếp. Tôi biết rằng, quãng thời gian học tập tại Trường Sĩ quan Công binh sẽ mãi là một phần kí ức đẹp đẽ và thiêng liêng trong cuộc đời người lính của tôi. Và từ nơi đây, tôi sẽ trưởng thành, vững vàng và sẵn sàng nhận mọi nhiệm vụ mà Tổ quốc và Quân đội giao phó./.

SỰ TRƯỞNG THÀNH - HÀNH TRÌNH CỦA NHỮNG ĐÔI THAY THẨM LẠNG

*Thượng sĩ Vương Đình Triều
Học viên Đại đội 2, Tiểu đoàn 1*

*M*ỗi con người sinh ra trong đời đều trải qua những bước ngoặt, những thay đổi khiến ta không còn là “ta” của ngày hôm qua nữa. Có lẽ, trong vô vàn những chuyển biến đó, không có điều gì sâu sắc và nhiều tầng lớp cảm xúc như sự trưởng thành. Trưởng thành không chỉ là việc lớn lên về thể chất, mà còn là hành trình gian truân của tâm hồn, trí tuệ, và cảm xúc khi ta học cách chấp nhận, buông bỏ, yêu thương và chịu trách nhiệm.

Sự trưởng thành không đến từ tuổi tác mà đến từ trải nghiệm, không được đo bằng những cột mốc của xã hội mà được cảm nhận bằng trái tim của từng con người. Đó là một hành trình đầy đau đớn nhưng cũng đẹp đẽ, là kết quả của sự va chạm, của nước mắt và nụ cười, của những lần gục ngã và cả những lần đứng dậy giữa giông tố.

I. Khái niệm và bản chất của sự trưởng thành

1. Trưởng thành là gì?

Trưởng thành là trạng thái phát triển hoàn thiện cả về thể chất, tinh thần và nhận thức. Tuy nhiên, trong văn hóa và tư duy hiện đại, người ta thường nhấn mạnh khía cạnh tâm lý và đạo đức của sự trưởng thành: đó là khả năng tự chủ, chịu trách nhiệm cho hành vi của mình, biết cảm thông, có khả năng phân biệt đúng sai và sống có lí tưởng.

2. Sự khác biệt giữa lớn lên và trưởng thành

Nhiều người vẫn nhầm lẫn giữa “lớn lên” và “trưởng thành”. Thực tế, không phải cứ đến một độ tuổi nhất định là người ta tự động trưởng thành. Có những người 30, 40 tuổi nhưng vẫn hành xử như một đứa trẻ - nóng nảy, đổ lỗi, vô trách nhiệm. Ngược lại, có những bạn trẻ tuổi đôi mươi nhưng rất sâu sắc, điềm tĩnh và biết sống vì người khác.

II. Biểu hiện của sự trưởng thành

1. Biết chịu trách nhiệm với bản thân và người khác

Một trong những biểu hiện rõ ràng nhất của sự trưởng thành là khả năng chịu trách nhiệm. Trẻ con thường vin vào hoàn cảnh, đổ lỗi cho người khác khi mắc sai lầm. Người trưởng thành sẽ dũng cảm thừa nhận và sửa chữa. Họ hiểu rằng không ai có thể sống hộ mình, và chính bản thân mình mới là người quyết định cuộc đời.

2. Biết kiểm soát cảm xúc

Người trưởng thành không để cảm xúc chi phối hoàn toàn hành vi của mình. Họ có thể buồn nhưng không tuyệt vọng, có thể giận nhưng không gây tổn thương. Họ hiểu rằng, cảm xúc là một phần của con người, nhưng cần phải học cách làm chủ nó chứ không để nó dẫn dắt ta đi vào sai lầm.

3. Biết cảm thông và đặt mình vào vị trí của người khác

Trưởng thành là khi ta biết nhìn thế giới không chỉ bằng đôi mắt của mình, mà còn bằng ánh nhìn của người khác. Ta học cách thấu hiểu, lắng nghe, và biết rằng mỗi người đều có câu chuyện riêng. Sự cảm thông giúp ta sống nhân văn hơn, ít phán xét và nhiều yêu thương.

4. Biết buông bỏ đúng lúc

Trưởng thành không phải là cố chấp giữ mãi những điều không còn phù hợp, mà là biết từ bỏ khi cần thiết. Từ bỏ một mối quan hệ độc hại, một lối sống tiêu cực, hay một giấc mơ đã không còn khả thi, đều là những dấu hiệu cho thấy con người đang dần chín chắn và biết cách bảo vệ chính mình.

5. Biết sống vì người khác nhưng không đánh mất bản thân

Người trưởng thành biết cân bằng giữa lợi ích cá nhân và tập thể. Họ có thể hy sinh vì người khác, nhưng không để mình bị lợi dụng hay mất đi giá trị riêng. Họ biết rằng yêu thương không phải là từ bỏ bản thân, mà là cùng nhau tốt hơn.

III. Con đường đi đến sự trưởng thành

1. Trải nghiệm - chiếc chìa khóa quan trọng nhất

Không ai trưởng thành trong nhung lụa, cũng không thể trưởng thành nếu không có trải nghiệm. Chính những lần vấp ngã, thất bại, đau khổ hay hoang mang mới khiến ta học được những bài học mà sách vở không thể dạy. Trưởng thành thường bắt đầu từ những lần “vỡ mộng”, khi ta nhận ra cuộc sống không màu hồng như ta từng nghĩ.

2. Giáo dục và môi trường sống

Một môi trường lành mạnh, nơi con người được khuyến khích phát triển cá nhân, biết tôn trọng và yêu thương nhau, sẽ thúc đẩy quá trình trưởng thành. Giáo dục không chỉ truyền đạt kiến thức, mà còn rèn luyện kỹ năng sống, khả năng tự lập, tư duy phản biện, tất cả đều là nền tảng cho sự trưởng thành.

3. Sự tự nhận thức và học hỏi liên tục

Muốn trưởng thành, con người phải tự soi lại bản thân, nhận ra điểm mạnh và điểm yếu, sẵn sàng thay đổi. Những người trưởng thành thực sự là những người không bao giờ ngừng học hỏi, từ người khác, từ cuộc sống và từ chính mình.

IV. Ý nghĩa và giá trị của sự trưởng thành

1. Giúp cá nhân phát triển toàn diện

Sự trưởng thành giúp mỗi người trở nên bản lĩnh, tự tin, độc lập và biết yêu thương đúng cách. Khi trưởng thành, ta sống có mục đích, biết đâu là điều quan trọng và xứng đáng để đầu tư thời gian, công sức. Ta không dễ bị cuốn theo dư luận, không dễ dao động bởi thất bại và biết cách sống tích cực, lành mạnh.

2. Góp phần xây dựng xã hội tiến bộ, nhân văn

Một xã hội có nhiều công dân trưởng thành sẽ là một xã hội tốt đẹp hơn. Khi mỗi người đều biết suy nghĩ, chịu trách nhiệm, biết yêu thương và cống hiến thì xã hội sẽ ít đi sự vô cảm, ích kỉ, bạo lực và vô trách nhiệm. Các mối quan hệ trong gia đình, công sở, cộng đồng sẽ trở nên hài hòa, bền vững hơn.

3. Giúp con người sống sâu sắc, có ý nghĩa hơn

Khi còn non trẻ, ta thường sống vội vàng, bốc đồng. Nhưng khi trưởng thành, ta bắt đầu trân trọng từng khoảnh khắc, từng người thân, từng điều nhỏ nhặt nhất trong cuộc sống. Ta không còn sống để gây ấn tượng, mà sống để cảm nhận và sẻ chia. Đó chính là chiều sâu và vẻ đẹp thật sự của cuộc sống.

V. Những khó khăn trên hành trình trưởng thành

1. Nỗi đau và sự cô đơn

Trưởng thành đồng nghĩa với việc phải tự mình đưa ra quyết định, tự mình vượt qua nỗi đau. Ta không còn trông chờ ai đó đến cứu mình, mà học cách làm điểm tựa cho chính mình. Điều đó khiến nhiều người cảm thấy cô đơn, đặc biệt là trong những giai đoạn chuyển giao, từ học sinh lên sinh viên, từ con cái trở thành người trụ cột gia đình.

2. Sự mâu thuẫn nội tâm

Có những lúc ta cảm thấy lạc lối, không biết điều gì đúng - sai, nên - không nên. Ta đứng giữa nhiều lựa chọn, nhiều giá trị khác nhau và không biết chọn đường nào. Đây là điều tất yếu trong hành trình trưởng thành. Sự mâu thuẫn ấy chính là dấu hiệu của sự phát triển tư duy và nhận thức.

3. Áp lực từ xã hội

Nhiều người bị áp đặt phải “trưởng thành” theo tiêu chuẩn của người khác: phải thành công ở tuổi 25, phải kết hôn ở tuổi 30, phải ổn định sự nghiệp trước tuổi 35. Điều này khiến họ đánh mất sự tự do và cảm thấy mệt mỏi, thậm chí là sống

trong mặc cảm, tự ti. Trưởng thành không nên là một cuộc đua, mà là một hành trình riêng, với tốc độ riêng của mỗi người.

VI. Làm sao để trưởng thành một cách lành mạnh và tích cực?

Biết lắng nghe bản thân và người khác: Trưởng thành là biết im lặng đúng lúc và nói đúng điều cần nói. Lắng nghe giúp ta thấu hiểu mình và hiểu người.

Giữ thái độ học hỏi: Đừng bao giờ nghĩ mình đã biết đủ. Người trưởng thành thật sự là người luôn khiêm tốn và luôn cầu tiến.

Không sợ sai, nhưng không lặp lại sai lầm: Hãy coi sai lầm là một phần của quá trình học tập. Nhưng quan trọng hơn là biết rút kinh nghiệm và tránh đi vào vết xe đổ.

Biết đặt ranh giới và bảo vệ bản thân: Trưởng thành không có nghĩa là phải làm hài lòng tất cả mọi người. Hãy học cách nói “không” khi cần thiết.

Sự trưởng thành không đến từ những lời khuyên, bài giảng, mà đến từ những bước chân ta đi qua, những vết xước ta từng có, những giấc mơ ta từng đánh đổi. Nó không ồn ào, không rực rỡ, nhưng sâu lắng và đầy sức mạnh. Trưởng thành không làm ta trở nên hoàn hảo, nhưng giúp ta hiểu rằng không ai cần phải hoàn hảo để sống một cuộc đời ý nghĩa.

Hãy cứ sống, cứ yêu, cứ sai, cứ học và cứ tiến về phía trước, vì chỉ bằng cách ấy, ta mới có thể thực sự trưởng thành, không phải trong mắt người khác mà trong trái tim chính mình./.

**TRƯỜNG SĨ QUAN CÔNG BINH:
NƠI GIEO MẦM NHỮNG ƯỚC MƠ**

*Binh nhất Nguyễn Lê Hoàng Huy - Học viên Đại đội 3, Tiểu đoàn 2
Binh nhất Đoàn Quốc Hiệu - Học viên Đại đội 4, Tiểu đoàn 2*

Bước qua cánh cổng Trường Sĩ quan Công binh, tôi hiểu rằng mình đã chạm vào “truyền thuyết sống” - nơi những con người bằng xương thịt đã hóa thành bất tử. Mái trường này không đơn thuần là nơi đào tạo sĩ quan, mà là lò luyện tâm hồn thép giữa thời bình, nơi tôi tìm thấy lẽ sống cao đẹp nhất của tuổi trẻ: “Công hiến để dựng xây, hi sinh để bảo vệ”. Là những học viên trẻ, cảm nhận về mái trường này là sự pha trộn của niềm tự hào sâu sắc, lòng biết ơn vô bờ và ý thức trách nhiệm nặng nề.

Trường Sĩ quan Công binh là nơi đào tạo ra những cán bộ, sĩ quan công binh tài năng, góp phần to lớn vào sự nghiệp xây dựng và bảo vệ Tổ quốc. Được mang trên mình danh hiệu “Anh hùng”, Nhà trường luôn là biểu tượng của ý chí kiên cường, sáng tạo và tinh thần “Chắc tay súng, vững tay xẻng”. Tôi cảm thấy mình thật may mắn khi được tiếp nối truyền thống vẻ vang của các thế hệ đi trước. Trong từng bài học về đường lối quân sự, chiến lược quốc phòng toàn dân, hay các nguyên lý xây dựng Nhà nước pháp quyền xã hội chủ nghĩa, tôi thấm nhuần rằng: Người sĩ quan quân đội không chỉ là người cầm súng, mà còn là người mang lí tưởng cách mạng, là cán bộ chính trị trong tương lai. Điều đó đòi hỏi tôi phải không ngừng trau dồi bản lĩnh,

phẩm chất đạo đức, năng lực tư duy độc lập và tinh thần dấn thân vì lợi ích cộng đồng. Chúng tôi hiểu rằng, trở thành sĩ quan Công binh không chỉ là nắm vững kĩ-chiến thuật, mà còn phải có tâm hồn trong sáng, bản lĩnh vững vàng và trái tim nhiệt huyết vì nhiệm vụ. Trường Sĩ quan Công binh không chỉ rèn luyện tôi về kĩ năng tác chiến, xây dựng công trình chiến đấu hay ứng cứu thảm họa, mà còn giúp tôi nhận thức rõ vai trò của người sĩ quan trong xây dựng quốc phòng toàn dân gắn với thế trận lòng dân. Mỗi bài học về hậu phương quân đội, về dân vận, về xây dựng “thế trận chiến tranh nhân dân” đều nhấn mạnh đến mối quan hệ giữa quân với dân, giữa lực lượng vũ trang và sự ổn định chính trị - xã hội. Điều này càng rõ rệt trong bối cảnh đại dịch COVID-19 trước đây, khi hình ảnh người lính “đi chợ giúp dân, công oxy, dựng bệnh viện dã chiến” đã trở thành minh chứng sống động cho chủ nghĩa nhân văn quân sự kiểu Việt Nam - một trong những điểm khác biệt nổi bật so với lực lượng quân đội các nước tư bản.

Tôi tự hào khi được sống trong môi trường tập thể kỉ luật, đoàn kết - nơi đồng đội là anh em, là điểm tựa trong những lúc gian khó. Tinh thần đồng đội được vun đắp từ những lần cùng nhau vượt chướng ngại vật, cùng nhau hoàn thành

bài tập chiến thuật dưới làn mưa. Ý chí kiên cường được tôi luyện qua những ngày tập trận mệt mỏi nhưng không cho phép bản thân bỏ cuộc. Lòng quả cảm được nuôi dưỡng từ những bài giảng về hi sinh, về sự chính xác tuyệt đối cần thiết trong nghề công binh đầy nguy hiểm. Mỗi giờ học lí thuyết, mỗi buổi thực hành ngoài thao trường, mỗi đêm trực gác... đều thấm đẫm bài học về kỉ luật, trách nhiệm, sự bền bỉ và tinh thần sẵn sàng chiến đấu. Chúng tôi hiểu rằng, trở thành sĩ quan Công binh không chỉ là nắm vững kĩ thuật, mà còn phải có tâm hồn trong sáng, bản lĩnh vững vàng và trái tim nhiệt huyết vì nhiệm vụ. Dưới mái trường này, tôi đã chứng kiến sự chuyển mình của bản thân: từ một thanh niên với cái nhìn đơn giản về quân đội, tôi đã trở thành một người sống có mục tiêu, có lí tưởng và biết hi sinh cái tôi cá nhân vì lợi ích tập thể. Không chỉ học để thành sĩ quan, tôi học để trở thành người cán bộ gắn bó máu thịt với nhân dân, biết đem tinh thần yêu nước thể hiện trong từng hành động nhỏ nhất - từ chào cờ, hành quân đến xử lí tình huống chiến thuật.

Nhưng có lẽ, cảm xúc mãnh liệt và thiêng liêng nhất, chính là ý thức được mình đang học tập, rèn luyện dưới mái trường đã vinh dự được phong tặng danh hiệu Anh hùng lực lượng vũ trang. Hai tiếng “Anh hùng” ấy không phải là một danh hiệu trừu tượng, mà là cả một bề dày lịch sử oai hùng được viết nên bằng mồ hôi, nước mắt và cả máu của biết bao thế hệ thầy và trò đi trước. Mỗi góc sân, mỗi

hàng cây, mỗi phòng học, thao trường dường như đều thấm đẫm kí ức về những chiến công lẫy lừng, những hi sinh thầm lặng để mở đường, phá thủy lôi, đảm bảo thông suốt cho những chiến dịch lớn. Ngắm nhìn lá cờ Truyền thống Anh hùng, đọc những dòng vàng ghi danh các Anh hùng liệt sĩ là cựu học viên của Nhà trường, hay lắng nghe những câu chuyện kể về các thầy giáo - những người lính công binh từng trải qua khói lửa chiến tranh... lòng chúng tôi trào dâng một niềm tự hào khôn tả xen lẫn sự xúc động nghẹn ngào.

Trong những giờ phút thấm mệt của bài học, tôi luôn tự nhủ phải biết ơn sâu sắc đối với thầy cô và đồng chí, đồng đội. Các thầy cô - những chiến sĩ giáo dục - đã chăm sóc, nghiêm khắc chỉ bảo chúng tôi như cha mẹ. Chính tình cảm ấy đã in đậm trong tim tôi: “những người thầy giáo - chiến sĩ đã dành cho học trò, quan tâm chúng tôi như những con cháu trong gia đình”. Và bên cạnh, những người bạn cùng khóa đã sẻ chia mọi gian khó, từ cười đùa trên hành quân đến chung tay sửa soạn đồ dùng sau giờ học. Tôi luôn mang ơn các anh chị đi trước và đồng đội bên mình - chính các anh chị đã tạo nên niềm tự hào đồng chí, tiếp thêm nghị lực để chúng tôi kiên cường vượt qua mọi thử thách. Học tập dưới mái Trường Sĩ quan Công binh, ý chí và lí tưởng của tôi ngày càng được hun đúc. Dưới ngọn đèn học khuya, tôi thấm ghi nhớ lời dạy của các thầy: Mỗi hành trang kiến thức được truyền lại không chỉ là kĩ năng quân sự

mà còn là trách nhiệm với Tổ quốc. Giờ đây, tâm niệm của tôi đã hóa thành định hướng vững chắc: “Sống hết mình cho lí tưởng, cho Tổ quốc và cho nhau” như các anh đi trước đã từng tâm sự. Dù xuất thân từ nhiều vùng miền khác nhau, chúng tôi đều có chung một lí tưởng cao đẹp: “Yêu nước, dân thân, vì Tổ quốc hi sinh, vì nhân dân phục vụ”. Sự hòa quyện của tinh thần này, cùng lòng nhiệt huyết tuổi trẻ, tiếp tục tiếp lửa để tôi kiên trì học tập và rèn luyện mỗi ngày.

Được học trong ngôi trường Anh hùng ấy, chúng tôi hiểu rằng mình đang đứng trên vai của những người khổng lồ. Đó không chỉ là vinh dự lớn lao, mà còn là một trách nhiệm nặng nề. Trách nhiệm phải học tập, rèn luyện thật tốt để xứng đáng với danh hiệu cao quý mà bao lớp cha anh đã đổ xương máu để gây dựng. Trách nhiệm phải tiếp bước truyền thống anh hùng, không chỉ bằng lòng dũng cảm trong chiến đấu, mà còn bằng sự sáng tạo, tinh thần vượt khó trong học tập, nghiên cứu, lao động để xây dựng quân đội, đất nước trong thời bình. Mỗi thành tích trong học tập, mỗi giờ phút vượt qua giới hạn bản thân trên thao trường, đều là cách chúng tôi cố gắng để không phụ lòng kì vọng của mái trường, để tiếp tục giữ vững và làm rạng rỡ thêm hai tiếng “Công binh”.

Trường Sĩ quan Công binh không chỉ là nơi đào tạo ra những sĩ quan tài năng. Đó còn là ngôi nhà chung ấm áp tinh đồng chí, đồng đội, là lò lửa tôi rèn ý

chí, bản lĩnh, và hơn hết, là một bảo tàng sống về truyền thống anh hùng. Là học viên của mái trường đặc biệt này, chúng tôi mang trong mình niềm tự hào khôn xiết và ý thức sâu sắc về sứ mệnh tiếp nối. Chúng tôi nguyện ra sức học tập, rèn luyện, phấn đấu không ngừng để trở thành những Sĩ quan Công binh “Vừa hồng, vừa chuyên”, xứng đáng với danh hiệu cao quý “Anh hùng” của mái trường thân yêu, góp phần viết tiếp những trang sử vẻ vang cho Quân đội và Tổ quốc thân yêu. Ngọn lửa truyền thống anh hùng ấy sẽ mãi là ngọn hải đăng soi đường, thôi thúc chúng tôi vững bước trên con đường đã chọn.

Dưới ngọn cờ đỏ sao vàng là học viên Trường Sĩ quan Công binh, tôi dâng trào niềm tự hào và xúc động khi nghĩ về quá khứ hào hùng của lớp lớp học viên trước “Vì nhân dân quên mình, vì Tổ quốc hi sinh” - đó chính là lời thề mà mỗi học viên Trường Sĩ quan Công binh luôn khắc ghi trong tim! Họ đã từng cùng chung bước dưới mái trường thân yêu, để lại biết bao hình ảnh đẹp về tình đồng chí, đồng đội, tình thầy trò và lòng quả cảm. Giờ đây, là một học viên Công binh, tôi cũng tự hào sẽ tiếp bước truyền thống cao đẹp ấy, mang hết nhiệt huyết và niềm tin vào tương lai. Tôi tin rằng mỗi bước chân trên mảnh đất này sẽ đơm hoa kết trái, giúp tôi đủ dũng khí và bản lĩnh để sẵn sàng gánh vác mọi trọng trách, vì màu cờ sắc áo của Quân đội nhân dân Việt Nam./.

NHỮNG BƯỚC CHÂN ĐÀU TIÊN TRỞ THÀNH NGƯỜI SĨ QUAN CÔNG BINH

Binh nhất Nguyễn Phúc Trường Giang - Học viên Đại đội 3, Tiểu đoàn 2
Binh nhất Trần Ngọc Khánh - Học viên Đại đội 3, Tiểu đoàn 2

Là một học viên năm nhất của Trường Sĩ quan Công binh, tôi tự hào khi được học tập và rèn luyện trong một môi trường quân đội chính quy, mẫu mực vì đây là nơi có bề dày truyền thống, giữ vai trò nòng cốt trong công tác đào tạo sĩ quan Công binh cho Quân đội nhân dân Việt Nam. Không những vậy, tôi cảm thấy vô cùng tự hào và vinh dự khi được khoác lên mình màu xanh áo lính, trở thành một phần của tập thể Nhà trường là một dấu mốc quan trọng và thiêng liêng trong cuộc đời tôi.

Ngày đầu bước chân vào cổng trường, tôi mang theo biết bao bỡ ngỡ. Từ một học sinh phổ thông bước vào môi trường quân ngũ với kỉ luật nghiêm ngặt, cường độ học tập và huấn luyện cao, tôi không tránh khỏi cảm giác lo lắng. Nhưng càng sống lâu trong môi trường ấy, tôi càng hiểu rằng: chính sự nghiêm khắc, chuẩn mực và nền nếp ấy là hành trang vững chắc để tôi trưởng thành, cả về thể chất, trí tuệ lẫn bản lĩnh chính trị.

Tại Trường Sĩ quan Công binh, tôi được đào tạo không chỉ về kiến thức chuyên ngành mà còn được rèn luyện toàn diện cả phẩm chất đạo đức, tác phong quân nhân và tinh thần yêu nước. Mỗi tiết học chuyên môn như công trình, cầu đường, công sự ngụy trang, phá vật cản nổ,... đều giúp tôi hiểu sâu sắc hơn về nhiệm vụ và vai trò đặc biệt quan trọng của bộ đội công binh trong xây dựng và bảo vệ Tổ quốc. Bên cạnh đó, tôi được học tập và thực hành trong điều kiện thực tế, sát yêu cầu đơn vị. Mỗi buổi huấn

luyện dã ngoại từ dựng nhà bạt, đào công sự đến hành quân và vật cản là dịp để tôi vừa rèn luyện sức bền thể chất, vừa làm quen với các nội dung kĩ thuật và chiến thuật đặc thù của công binh. Qua đó, tôi từng bước xây dựng bản lĩnh chiến đấu và phẩm chất của một người sĩ quan vững vàng, sẵn sàng nhận nhiệm vụ trong mọi điều kiện. Có những lần hành quân đêm, chỉ có ánh trăng và ngọn đèn pin dẫn đường, tôi cảm nhận được rõ hơn tinh thần đoàn kết, tình đồng chí, đồng đội - những giá trị cốt lõi mà môi trường quân đội mang lại. Tôi đặc biệt ấn tượng với những buổi học chính trị, giáo dục truyền thống và bồi dưỡng tư tưởng. Không chỉ giúp tôi hiểu rõ hơn về lịch sử hào hùng của Quân đội nhân dân Việt Nam và truyền thống vẻ vang của Binh chủng Công binh, mà còn khơi dậy trong tôi niềm tự hào, ý thức trách nhiệm và lí tưởng sống cao đẹp của người quân nhân cách mạng. Tôi càng thấm thía hơn lời dạy của Chủ tịch Hồ Chí Minh: *“Người quân nhân cách mạng không những phải giỏi về quân sự mà còn phải vững vàng về chính trị, tư tưởng”*. Những buổi học ấy đã trở thành nền tảng quan trọng để tôi vững bước trên con đường phấn đấu trở thành người sĩ quan “vừa hồng”, “vừa chuyên”, sẵn sàng nhận và hoàn thành tốt mọi nhiệm vụ được giao.

Qua những buổi trải nghiệm thực tế, tôi càng thấm nhuần hơn những giá trị của người lính Bộ đội Cụ Hồ, hiểu rõ hơn sứ mệnh vẻ vang của người học viên Sĩ Quan Công binh. Đây là lực lượng vừa

chiến đấu, vừa xây dựng; luôn có mặt ở những nơi gian khổ, hiểm nguy nhất để mở đường, bắc cầu, rà phá bom mìn, khắc phục hậu quả bom mìn sau chiến tranh và thiên tai, bảo đảm hành lang cơ động cho toàn quân. Tôi từng có cơ hội cùng đồng đội tham gia một hoạt động dân vận do Tiểu đoàn tổ chức. Chính trong những hoạt động cùng lao động, sẽ chia với bà con, tôi càng thấm thía hơn vai trò gần gũi, nhân văn và sâu sắc của người lính công binh. Những người không chỉ mang trên vai trách nhiệm chiến đấu mà còn gắn bó máu thịt với nhân dân, góp phần xây dựng cơ sở hạ tầng và củng cố lòng dân ở những nơi còn nhiều khó khăn. Không chỉ biết cầm súng, phá vật cản, mà còn biết sẽ chia cùng nhân dân, sẵn sàng hi sinh thời gian, công sức vì cuộc sống bình yên của đồng bào.

Môi trường tập thể trong quân đội là nơi tôi học được cách sống có trách nhiệm, biết tôn trọng lẫn nhau, nhường nhịn và cùng vượt qua thử thách. Từ những ngày đầu sống trong đội hình tiểu đội, tôi đã được rèn luyện thói quen sinh hoạt kỉ luật và tinh thần tập thể, nơi mọi người luôn “cùng ăn, cùng ở, cùng làm”, sẽ chia với nhau từng bữa cơm, giấc ngủ và cả những buổi huấn luyện gian khổ. Tình cảm đồng chí, đồng đội vì thế mà nảy nở và bền chặt theo thời gian. Những người bạn cùng lớp, cùng đơn vị, những người thầy, người cán bộ, tất cả đều để lại trong tôi dấu ấn sâu sắc về sự chân thành, tận tụy và tình người trong môi trường quân ngũ. Có lẽ hiếm có nơi nào mà mối quan hệ giữa người với người lại trong sáng, gắn bó và đáng quý đến vậy như trong tập thể quân đội, nơi mỗi người lính đều được hun đúc bởi tình đồng đội thiêng liêng như một thứ tài sản vô hình nhưng vô cùng quý giá của người lính Cụ Hồ.

Thời gian học tập ở trường chưa dài, nhưng tôi cảm nhận rõ sự thay đổi trong con người mình. Từ một người thanh niên còn nhiều mơ hồ, tôi dần biết xác định mục tiêu rõ ràng, biết phấn đấu không ngừng để xứng đáng với danh hiệu người sĩ quan quân đội trong tương lai. Mỗi lần đứng chào cờ đầu tuần, hát vang Quốc ca giữa trời xanh, lòng tôi lại dâng trào niềm tự hào và khát vọng được cống hiến.

Là một học viên của Trường Sĩ quan Công binh, tôi hiểu rằng mình không chỉ đang học để trở thành một sĩ quan, mà còn đang gánh trên vai một sứ mệnh thiêng liêng. Đó là sứ mệnh của những người đi đầu, là những người mở đường cho chiến thắng, hồi sinh sự sống nơi đổ nát, góp phần bảo vệ chủ quyền và xây dựng quê hương từ những nhíp cầu, con đường, công trình mà người lính công binh lặng lẽ để lại. Tôi cảm thấy thật may mắn và vinh dự khi được rèn luyện dưới mái trường giàu truyền thống - nơi đã hun đúc biết bao thế hệ sĩ quan công binh tận tụy, bản lĩnh, sống và cống hiến trọn vẹn vì Tổ quốc. Những bài học trên giảng đường, những buổi hành quân gian khổ, những đêm thao trường đầy mưa gió... đã để lại trong tôi không chỉ kĩ năng và kiến thức, mà còn là những cảm xúc khó quên, là tinh thần kỉ luật, lòng kiên cường và tình đồng đội sâu sắc. Tôi biết rằng, sau này dù công tác ở bất kì đơn vị nào, đảm nhận bất kì nhiệm vụ gì, thì chính những ngày tháng thanh xuân nơi đây sẽ là hành trang quý giá, là ngọn lửa âm ỉ cháy trong tim, dẫn lối tôi vững vàng bước tiếp. Dấu mai này đi bất cứ nơi đâu, tôi vẫn mang theo trong tim mình màu áo lính công binh và lời hứa sống xứng đáng với những gì mái trường Công binh đã trao gửi./.

CẢM NHẬN VỀ TRƯỜNG SĨ QUAN CÔNG BINH

*Thượng sỹ Nguyễn Đức Thịnh
Học viên Đại đội 1, Tiểu đoàn 1*

Trong lịch sử đấu tranh cách mạng và xây dựng đất nước của dân tộc Việt Nam, lực lượng vũ trang nhân dân luôn giữ vai trò nòng cốt. Trong đó, binh chủng Công binh - một lực lượng kỹ thuật đặc thù trong Quân đội nhân dân Việt Nam - đã lập nhiều chiến công xuất sắc, đóng góp to lớn vào thắng lợi chung của dân tộc.

Binh chủng Công binh chính thức được thành lập ngày 25 tháng 3 năm 1954, trong bối cảnh cuộc kháng chiến chống thực dân Pháp bước vào giai đoạn quyết liệt. Ngay từ những ngày đầu thành lập, các chiến sỹ công binh đã không quản hy sinh, gian khổ, tham gia xây dựng công sự, đào hào, mở đường, rà phá bom mìn trong chiến dịch Điện Biên Phủ lịch sử. Chính họ đã góp phần quan trọng tạo nên chiến thắng “lừng lẫy năm châu, chấn động địa cầu”.

Trong cuộc kháng chiến chống Mỹ, binh chủng Công binh tiếp tục phát huy tinh thần “đi trước mở đường, đánh địch mà đi”. Trên tuyến đường Trường Sơn huyền thoại, họ là những người âm thầm, kiên cường mở đường, xây cầu, bảo đảm giao thông thông suốt, kịp thời phục vụ cho các chiến dịch lớn như chiến dịch Hồ Chí Minh, góp phần làm nên đại thắng mùa xuân năm 1975, giải phóng hoàn toàn miền Nam, thống nhất đất nước.

Trong thời kì hòa bình, lực lượng Công binh vẫn ngày đêm âm thầm làm nhiệm vụ: rà phá bom mìn, xây dựng các công trình quốc phòng, ứng cứu thiên tai, lũ lụt, cứu hộ cứu nạn, khắc phục hậu quả sập đổ công trình... Tất cả đều thể hiện

tinh thần dũng cảm, sẵn sàng hy sinh vì bình yên của Tổ quốc và hạnh phúc của nhân dân.

Bên cạnh sự lớn mạnh và trưởng thành của binh chủng Công binh, Trường Sĩ quan Công binh - một trong những cái nôi đào tạo sỹ quan kỹ thuật công binh hàng đầu của Quân đội nhân dân Việt Nam - là nơi đã hun đúc, rèn luyện nên bao thế hệ cán bộ, sỹ quan, chiến sỹ có bản lĩnh chính trị vững vàng, trình độ chuyên môn sâu và phẩm chất đạo đức cách mạng trong sáng. Tự hào được học tập và rèn luyện dưới mái trường giàu truyền thống ấy, em cảm nhận sâu sắc ý nghĩa thiêng liêng của hai chữ “anh hùng” mà Đảng, Nhà nước và nhân dân trao tặng cho nhà trường.

Trường Sĩ quan Công binh được thành lập ngày 26 tháng 12 năm 1955, trong bối cảnh đất nước vừa giành được thắng lợi trong cuộc kháng chiến chống Pháp. Từ khi ra đời đến nay, nhà trường luôn giữ vững vai trò là trung tâm đào tạo cán bộ công binh có trình độ cao, góp phần quan trọng vào việc xây dựng lực lượng vũ trang chính quy, tinh nhuệ, từng bước hiện đại. Trong suốt 70 năm xây dựng, chiến đấu và trưởng thành, các thế hệ cán bộ, giảng viên, học viên, nhân viên, chiến sỹ của Nhà trường đã vượt qua muôn vàn khó khăn, thử thách, không ngừng phát triển và hoàn thành xuất sắc mọi nhiệm vụ được giao.

Trong thời kì kháng chiến chống Mỹ, Trường Sĩ quan Công binh đã đào tạo, bồi dưỡng hàng nghìn cán bộ công binh, cung cấp cho chiến trường miền

Nam và các mặt trận ác liệt khác. Những cán bộ được đào tạo từ mái trường này đã trực tiếp tham gia vào các chiến dịch lớn như Đường Trường Sơn, chiến dịch Tây Nguyên, chiến dịch Hồ Chí Minh lịch sử..., góp phần làm nên đại thắng mùa Xuân năm 1975, giải phóng hoàn toàn miền Nam, thống nhất đất nước.

Không chỉ là nơi đào tạo, Trường Sĩ quan Công binh còn là cái nôi của nhiều công trình khoa học, sáng kiến cải tiến kỹ thuật phục vụ huấn luyện và chiến đấu. Truyền thống lao động sáng tạo, gắn học với hành, lý luận với thực tiễn luôn được nhà trường giữ vững và phát huy. Đặc biệt, trong những năm gần đây, nhà trường đã không ngừng đổi mới chương trình, nội dung, phương pháp giáo dục - đào tạo, ứng dụng công nghệ hiện đại vào giảng dạy, đầu tư xây dựng cơ sở vật chất khang trang, đồng bộ, đáp ứng yêu cầu xây dựng quân đội trong tình hình mới. Với phương châm “chất lượng đào tạo của nhà trường là khả năng sẵn sàng chiến đấu của đơn vị” nhấn mạnh việc đào tạo tại nhà trường phải hướng đến việc trang bị cho học viên những kiến thức, kỹ năng và phẩm chất cần thiết để có thể nhanh chóng hòa nhập và làm việc hiệu quả ngay khi về đơn vị, sẵn sàng nhận và hoàn thành nhiệm vụ được giao.

Với những thành tích đặc biệt xuất sắc trong sự nghiệp đào tạo, nghiên cứu khoa học và phục vụ chiến đấu, Trường Sĩ quan Công binh đã được Đảng, Nhà nước, Quân đội tặng thưởng nhiều phần thưởng cao quý: Huân chương Quân công hạng Nhì, Huân chương Độc lập, Huân chương Bảo vệ Tổ quốc, và đặc biệt là danh hiệu Anh hùng lực lượng vũ trang nhân dân.

Tự hào là học viên của Trường Sĩ quan Công binh anh hùng, em luôn ý thức sâu sắc rằng, truyền thống vẻ vang ấy chính là nền tảng, là động lực thôi thúc

bản thân phải không ngừng nỗ lực, tu dưỡng và rèn luyện. Mỗi giờ học lý thuyết, mỗi bài huấn luyện thực hành, mỗi lần hành quân rèn luyện hay đi trải nghiệm thực tế đều là cơ hội để em học tập tinh thần vượt khó, sáng tạo và kiên cường của các thế hệ đi trước.

Trường Sĩ quan Công binh không chỉ rèn luyện chúng em về chuyên môn kỹ thuật, mà còn bồi dưỡng tư tưởng chính trị, phẩm chất đạo đức, bản lĩnh người quân nhân cách mạng. Dưới sự dìu dắt của các thầy giáo - những anh cán bộ sĩ quan giàu kinh nghiệm, tận tâm và mẫu mực, chúng em ngày càng trưởng thành cả về nhận thức, tư duy và hành động.

Em hiểu rằng, để xứng đáng với truyền thống “Mở đường thắng lợi - Nối tiếp chiến công” của Trường Sĩ quan Công binh, mỗi học viên cần phải rèn luyện nghiêm túc, sống có lý tưởng, kỷ luật, đoàn kết và trách nhiệm. Đó là cách thiết thực nhất để tiếp nối và làm rạng danh ngôi Trường Sĩ quan Công binh anh hùng - nơi đã đào tạo nên những người sĩ quan kỹ thuật công binh ưu tú cho Quân đội nhân dân Việt Nam.

Là học viên trong môi trường quân đội, em cảm thấy vô cùng tự hào và biết ơn trước sự cống hiến thầm lặng của các thế hệ chiến sĩ công binh. Các chú, các anh đã cống hiến tuổi trẻ, trí tuệ và cả máu xương cho sự nghiệp giải phóng dân tộc và giữ gìn hòa bình hôm nay. Đó chính là tấm gương sáng để thế hệ trẻ chúng em học tập, noi theo.

Em xin hứa sẽ không ngừng rèn luyện bản lĩnh chính trị, tu dưỡng đạo đức, nâng cao kiến thức chuyên môn, phấn đấu xứng đáng là người quân nhân cách mạng, kế tục và phát huy xứng đáng truyền thống vẻ vang của binh chủng Công binh anh hùng./.

ĐỔI MỚI CHƯƠNG TRÌNH ĐÀO TẠO ĐÁP ỨNG YÊU CẦU ĐỔI MỚI SÁNG TẠO, CHUYỂN ĐỔI SỐ Ở TRƯỜNG SĨ QUAN CÔNG BINH HIỆN NAY

*Thượng tá, ThS Trần Mạnh Hùng
Phụ trách Phòng Đào tạo*

Trong bối cảnh cuộc Cách mạng công nghiệp lần thứ tư và xu thế chuyển đổi số đang lan tỏa mạnh mẽ trong mọi lĩnh vực của đời sống xã hội, công tác giáo dục, đào tạo trong Quân đội nhân dân Việt Nam cũng đứng trước yêu cầu cấp thiết phải đổi mới toàn diện. Là một cơ sở đào tạo sĩ quan chỉ huy cấp phân đội trình độ đại học, Trường Sĩ quan Công binh có vai trò đặc biệt trong việc đào tạo đội ngũ cán bộ công binh có trình độ chuyên môn cao, bản lĩnh chính trị vững vàng, đáp ứng yêu cầu xây dựng Quân đội tinh, gọn, mạnh, tiến lên hiện đại.

Để thực hiện thắng lợi nhiệm vụ này, công tác đổi mới chương trình đào tạo cần phải bám sát thực tiễn, theo kịp tiến bộ khoa học công nghệ, đặc biệt là các thành tựu của chuyển đổi số và đổi mới sáng tạo. Đây chính là nội dung trọng tâm, xuyên suốt trong công tác giáo dục - đào tạo hiện nay của Nhà trường.

I. THỰC TRẠNG CHƯƠNG TRÌNH ĐÀO TẠO HIỆN NAY

Nhận thức rõ chương trình đào tạo đóng vai trò then chốt trong hoạt động đào tạo cán bộ Quân đội trong tình hình mới, những năm qua, Trường Sĩ quan Công binh luôn phát huy sức mạnh tổng hợp của các lực lượng, nhất là vai trò của đội ngũ nhà giáo, cán bộ quản lý giáo dục vào xây dựng, cập nhật, bổ sung, chuẩn hóa chương trình, nội dung đào tạo gắn với xây dựng nhà trường thông minh, hiện

đại cho phù hợp với Khung trình độ quốc gia Việt Nam và các quy định của Bộ Giáo dục và Đào tạo, Bộ Quốc phòng.

Hiện nay, chương trình đào tạo của Trường Sĩ quan Công binh cơ bản được xây dựng trên cơ sở đáp ứng chuẩn đầu ra chương trình đào tạo phù hợp với đặc thù từng chuyên ngành. Các học phần được tổ chức theo hệ thống khoa học, kết hợp chặt chẽ giữa lý thuyết và thực hành, chú trọng bồi dưỡng tư duy tác chiến công binh trong điều kiện chiến tranh hiện đại. Nhà trường luôn tích cực, chủ động quán triệt, triển khai thực hiện tốt các chỉ thị, nghị quyết, kế hoạch, hướng dẫn về công tác giáo dục, đào tạo, trọng tâm là Nghị quyết số 1657-NQ/QUTW của Quân ủy Trung ương về đổi mới công tác giáo dục và đào tạo đáp ứng yêu cầu nhiệm vụ xây dựng Quân đội trong tình hình mới; Đề án về “Đổi mới quy trình, chương trình đào tạo cán bộ các cấp trong Quân đội”; Đề án “Xây dựng đội ngũ nhà giáo, cán bộ quản lý giáo dục trong Quân đội giai đoạn 2023 - 2030 và những năm tiếp theo”; Kế hoạch “Chuyển đổi số lĩnh vực giáo dục, đào tạo trong các nhà trường Quân đội giai đoạn 2022 - 2025, định hướng đến năm 2030”. Xây dựng, hoàn thiện chương trình, nội dung đào tạo gắn với xây dựng nhà trường thông minh, hiện đại là một trong những giải pháp chiến lược nhằm đổi mới căn bản, toàn diện giáo dục, đào tạo.

Tuy nhiên, bên cạnh những kết quả đã đạt được, công tác xây dựng, điều chỉnh, bổ sung chương trình, nội dung đào tạo nhằm đáp ứng yêu cầu đổi mới sáng tạo, chuyển đổi số, đặc biệt trong điều kiện các công nghệ mới, nhất là công nghệ quân sự phát triển nhanh chóng, chương trình hiện hành vẫn còn những hạn chế, bất cập, cụ thể là:

- Chương trình đào tạo xây dựng theo cấu trúc cũ không còn phù hợp với thực tiễn hiện nay; một số chương trình còn giao thoa, trùng lặp về nội dung giữa các cấp học, bậc học; có môn học chưa cân đối giữa lí thuyết và thực hành, còn nặng về lí thuyết, chưa chú trọng đến việc bồi dưỡng chuyên môn, kĩ năng xử lí các vấn đề của thực tiễn; tính liên thông, phát triển nội dung ở các trình độ đào tạo còn hạn chế.

- Một số nội dung chưa được cập nhật theo xu thế chuyển đổi số; phương pháp giảng dạy chủ yếu vẫn còn theo lối truyền thống, ít ứng dụng công nghệ mô phỏng, tương tác số, thực tế ảo...

- Chưa có nhiều học phần/môn học hoặc hoạt động học thuật khuyến khích sáng tạo hoặc tạo điều kiện kết nối kiến thức học tại Trường với thực tế hoạt động tại các đơn vị Công binh toàn quân.

Những hạn chế trên cho thấy việc thiết kế, xây dựng, hoàn thiện chương trình đào tạo của đội ngũ giảng viên, cán bộ quản lí giáo dục còn nặng về tiếp cận nội dung hơn là tiếp cận năng lực; nặng vì kiến thức hàn lâm hơn là phát triển tư duy, kĩ năng, kĩ xảo chuyên môn nghiệp vụ; thiếu tính khoa học, thực tiễn, truyền thụ kinh nghiệm. Hạ tầng công nghệ

thông tin chưa được đầu tư đồng bộ, phòng điều hành huấn luyện, thư viện mới tích hợp quản lí công tác đào tạo chưa tích hợp kết nối với các khoa, đơn vị; các Khoa chưa được quan tâm đầu tư đúng mức; một số thiết bị phòng học chuyên dùng, chuyên ngành, thí nghiệm còn dần trải, thiếu quy hoạch và đồng bộ; một số giảng viên, cán bộ quản lí giáo dục còn hạn chế trong việc khai thác sử dụng trang thiết bị về công nghệ thông tin, kĩ thuật mô phỏng, sử dụng ngoại ngữ...

II. YÊU CẦU XÂY DỰNG CHƯƠNG TRÌNH ĐÀO TẠO TRONG BỐI CẢNH ĐỔI MỚI SÁNG TẠO, CHUYỂN ĐỔI SỐ HIỆN NAY

Để đáp ứng yêu cầu đổi mới sáng tạo và chuyển đổi số, chương trình đào tạo của Nhà trường cần đảm bảo các tiêu chí sau:

- Tích hợp nội dung số hóa chuyên sâu: Trong điều kiện hiện nay, khi xây dựng các học phần/môn học, đề tài nghiên cứu khoa học hoặc trong khóa luận tốt nghiệp của học viên cần ưu tiên, khuyến khích bổ sung nội dung về công nghệ số như: tin học ứng dụng trong thiết kế, tính toán chuyên ngành; sử dụng trí tuệ nhân tạo (AI); sử dụng phần mềm mô phỏng để thực hiện các tình huống chiến thuật, thiết kế công trình, diễn tập công binh ảo...

- Tăng cường năng lực sáng tạo, giải quyết vấn đề: Tổ chức các hội nghị, hội thảo, dự án có yếu tố sáng tạo, nghiên cứu cải tiến kĩ thuật, giải pháp công nghệ mới ứng dụng đối với bộ đội công binh trong điều kiện tác chiến mới. Ưu tiên, khuyến khích, tạo môi trường nghiên cứu khoa học đối với cán bộ, giảng viên, học viên

trong toàn trường; thúc đẩy phong trào nghiên cứu khoa học chuyên đổi số.

- Đổi mới phương pháp dạy và học: Áp dụng phương pháp dạy học hiện đại nhằm phát huy tính chủ động, sáng tạo của người học, khai thác hiệu quả công nghệ số như phương pháp học theo dự án (Project-based learning), học tập theo tình huống (Case-based learning), học tập kết hợp (Blended learning)... Các phương pháp này thay vì truyền thụ kiến thức một chiều giảng viên đóng vai trò định hướng, hỗ trợ học viên tự khám phá, giải quyết vấn đề. Song song với đó, cần tích cực ứng dụng thành tựu khoa học công nghệ trong giảng dạy như sử dụng các nền tảng trực tuyến, trí tuệ nhân tạo (AI), dữ liệu lớn (Big Data) sẽ giúp nâng cao hiệu quả, cá nhân hóa quá trình học và đáp ứng yêu cầu đào tạo nguồn nhân lực chất lượng cao thời đại 4.0.

- Đa dạng hóa hình thức, đổi mới phương pháp kiểm tra, đánh giá: thay vì chỉ thi viết, có thể tổ chức thuyết trình nhóm, đánh giá qua sản phẩm mô hình, phản biện khoa học... Chuyển từ đánh giá kết quả học tập nhằm mục đích xếp hạng, phân loại sang sử dụng các hình thức đánh giá thường xuyên, đánh giá định kỳ sau từng chủ đề, từng nội dung nhằm mục đích phản hồi điều chỉnh quá trình học tập; từ chủ yếu đánh giá kiến thức, kỹ năng sang đánh giá năng lực của người học; từ đánh giá một hoạt động gần như độc lập với quá trình dạy học sang việc tích hợp đánh giá vào quá trình dạy học, xem đánh giá như một phương pháp dạy học. Bên cạnh đó, cần tăng cường sử dụng công nghệ thông tin trong kiểm tra, đánh giá kết quả.

- Phát triển đội ngũ giảng viên thích ứng với chuyên đổi số: Giảng viên cần được tập huấn về công nghệ giáo dục số, kỹ năng sử dụng phần mềm mô phỏng, thiết kế bài giảng điện tử. Xây dựng đội ngũ giảng viên nòng cốt đổi mới sáng tạo, làm đầu tàu dẫn dắt phong trào chuyên đổi trong toàn trường.

III. MỘT SỐ GIẢI PHÁP CƠ BẢN

Một là, tăng cường sự lãnh đạo, chỉ đạo của cấp ủy, chỉ huy các cấp nhằm phát huy vai trò của đội ngũ nhà giáo, cán bộ quản lý giáo dục trong xây dựng, hoàn thiện chương trình, nội dung đào tạo gắn với xây dựng nhà trường thông minh, hiện đại.

Thực tiễn cho thấy, sự quan tâm lãnh đạo, chỉ đạo, đôn đốc, kiểm tra của Đảng ủy, Ban Giám hiệu, cấp ủy, chỉ huy các cấp là nhân tố quan trọng quyết định đến chất lượng, hiệu quả công tác này. Vì vậy, lãnh đạo, chỉ huy các cấp cần quán triệt, nắm vững các nghị quyết, chỉ thị về công tác giáo dục, đào tạo, đặc biệt là Nghị quyết số 1657-NQ/QUTW của Quân ủy Trung ương về đổi mới công tác giáo dục và đào tạo đáp ứng yêu cầu nhiệm vụ xây dựng Quân đội trong tình hình mới; Đề án về “Đổi mới quy trình, chương trình đào tạo cán bộ các cấp trong Quân đội”, Đề án “Xây dựng đội ngũ nhà giáo, cán bộ quản lý giáo dục trong Quân đội giai đoạn 2023 - 2030 và những năm tiếp theo”,... coi đây là nhiệm vụ chính trị trung tâm, khâu then chốt quyết định đến chất lượng giáo dục, đào tạo. Cấp ủy, chỉ huy các khoa và các cơ quan chức năng làm tốt công tác quán triệt, tạo chuyển biến mạnh mẽ trong nhận thức, xây dựng động cơ, thái độ, trách nhiệm cho đội ngũ

nhà giáo, cán bộ quản lý giáo dục ra sức phấn đấu, chủ động, sáng tạo, khắc phục khó khăn, tích cực nghiên cứu xây dựng, hoàn thiện chương trình, nội dung đào tạo cho các đối tượng bảo đảm logic, khoa học và thống nhất, tránh tình trạng thụ động. Phát huy vai trò của hội đồng khoa học và đào tạo các khoa, cơ quan đào tạo, thực sự là trung tâm phối hợp, hiệp đồng, rà soát, kiểm định, đánh giá bước đầu chất lượng chương trình, nội dung đào tạo trước khi thông qua hội đồng khoa học và đào tạo Nhà trường và báo cáo cấp có thẩm quyền phê duyệt.

Hai là, tập trung đổi mới toàn diện, đồng bộ quy trình, chương trình, nội dung, phương thức đào tạo cho các đối tượng. Xây dựng chương trình đào tạo tích hợp số, cập nhật chuẩn đầu ra theo hướng hiện đại hóa, gắn với công nghệ 4.0.

Tiếp tục quán triệt và triển khai thực hiện đồng bộ, có hiệu quả các chỉ tiêu, giải pháp chủ yếu trong Nghị quyết số 1657-NQ/QUTW của Quân ủy Trung ương, Đề án “Đổi mới quy trình, chương trình đào tạo cán bộ các cấp trong Quân đội” đã xác định: Đến hết năm 2025 có 100% chương trình đào tạo được xây dựng theo tiêu chuẩn kiểm định chất lượng và thường xuyên được rà soát, đánh giá, cập nhật; đến hết năm 2030 có trên 75% chương trình đào tạo trình độ đại học và trên 50% chương trình đào tạo còn lại đạt tiêu chuẩn kiểm định chất lượng. Xây dựng chương trình khung đào tạo tích hợp số, cập nhật chuẩn đầu ra theo hướng hiện đại hóa, gắn với công nghệ 4.0. Phối hợp với các đơn vị trong và ngoài quân đội (Lữ đoàn Công binh, Học viện KTQS,

Tổng cục CNQP...) xây dựng học phần mới mang tính sáng tạo, ứng dụng cao. Để đạt được mục tiêu này, Nhà trường cần tích cực, chủ động phát huy vai trò của đội ngũ nhà giáo, cán bộ quản lý giáo dục trong xây dựng, hoàn thiện quy trình, chương trình đào tạo theo hướng điều chỉnh thời gian phù hợp với từng đối tượng, tăng cường thực hành, thực tập, thực tế, tự học, tạo điều kiện cho cán bộ có nhiều thời gian công tác và trưởng thành từ thực tế đơn vị; bảo đảm logic trong từng môn học, học kì, năm học và khóa học. Chất lọc, tinh chỉnh nội dung các chương trình đào tạo để giảm tải, bảo đảm tính khả thi, cơ bản, thiết thực, hiệu quả, có hệ thống, từng bước hiện đại và cập nhật thường xuyên; coi trọng giáo dục chính trị tư tưởng, truyền thụ kinh nghiệm chiến đấu; rèn luyện phẩm chất, đạo đức, ý thức trách nhiệm; nâng cao trình độ ngoại ngữ, tin học, thể lực, kiến thức thực tiễn, phương pháp công tác và các kỹ năng cần thiết cho học viên.

Ba là, làm tốt công tác quy hoạch, đào tạo, bồi dưỡng đội ngũ nhà giáo, cán bộ quản lý giáo dục đạt chuẩn, đáp ứng yêu cầu, nhiệm vụ

Triển khai đồng bộ Đề án “Xây dựng đội ngũ nhà giáo, cán bộ quản lý giáo dục trong Quân đội giai đoạn 2023 - 2030 và những năm tiếp theo”; tập trung xây dựng đội ngũ nhà giáo, cán bộ quản lý giáo dục đủ về số lượng, bảo đảm chất lượng, hợp lý về cơ cấu, đạt chuẩn theo quy định; đồng thời, phải có lượng dự trữ phù hợp. Trong đó, tập trung xây dựng các nhà khoa học đầu ngành, nhà giáo, cán bộ quản lý giáo dục có trình độ chuyên môn sâu, kinh nghiệm thực tiễn

phong phú... làm nòng cốt trong xây dựng, hoàn thiện chương trình, nội dung, phương thức đào tạo. Quá trình triển khai cần thực hiện tốt quy trình, kế hoạch tạo nguồn, tuyển chọn, đào tạo tại các cơ sở theo quy định; kết hợp chặt chẽ với bồi dưỡng tại chỗ, nâng cao tinh thần tự học, trau dồi phẩm chất, đạo đức nghề nghiệp, trình độ chuyên môn nghiệp vụ, tích lũy kiến thức sâu, rộng,... xây dựng đội ngũ nhà giáo, cán bộ quản lý giáo dục có phẩm chất chính trị, năng lực, kỹ năng chuyên môn cao, đáp ứng yêu cầu nhiệm vụ xây dựng, hoàn thiện chương trình và tổ chức giảng dạy cho các đối tượng.

Bốn là, tổ chức cho đội ngũ giảng viên, cán bộ quản lý giáo dục đi luân chuyển, luân chuyển thực tế; định kỳ tổ chức các đoàn cán bộ, giảng viên đi khảo sát thực tế tại các đơn vị làm căn cứ xây dựng, hoàn thiện chương trình đào tạo

Tiếp tục quán triệt và triển khai thực hiện tốt phương châm “Chất lượng đào tạo của nhà trường là khả năng sẵn sàng chiến đấu của đơn vị”, các cấp ủy, chỉ huy các cấp cần thường xuyên quan tâm, rà soát, xét duyệt, đề nghị cho giảng viên, cán bộ quản lý giáo dục đi luân chuyển, luân chuyển thực tế các chức vụ lãnh đạo, chỉ huy, quản lý ở các đơn vị trong toàn quân, nhằm nâng cao trình độ chuyên môn, kinh nghiệm thực tiễn, đáp ứng tiêu chuẩn chức danh cán bộ và phục vụ trực tiếp cho việc xây dựng, điều chỉnh bổ sung chương trình, nội dung giảng dạy. Định kỳ, tổ chức các đoàn cán bộ, giảng viên đi nghiên cứu, khảo sát thực tế các đơn vị trong toàn quân; đánh giá khách quan, đúng chất lượng cán bộ theo các cương vị đảm nhiệm tại đơn vị sau đào

tạo. Qua đó, nắm nhu cầu cần bổ sung về kiến thức, kinh nghiệm, năng lực, tác phong công tác cho từng đối tượng đào tạo và những phát triển mới về lý luận và thực tiễn trong tổ chức, thực hiện các nhiệm vụ ở các cương vị, đơn vị cụ thể; phát hiện những thuận lợi, khó khăn trong huấn luyện, sẵn sàng chiến đấu, chiến đấu và công tác của bộ đội. Đồng thời, tiếp thu những ý kiến góp ý, đề xuất của lãnh đạo, chỉ huy các đơn vị về công tác đào tạo của nhà trường. Phát huy hiệu quả vai trò, trách nhiệm của hội đồng khoa học và đào tạo các cấp và đội ngũ nhà giáo, cán bộ quản lý giáo dục để cùng đóng góp vào việc xác định khối lượng kiến thức, phương pháp tổ chức đào tạo phù hợp cho từng đối tượng và thiết kế chương trình đào tạo.

Năm là, đẩy mạnh, lan tỏa phong trào nghiên cứu khoa học đến toàn thể cán bộ, giảng viên, học viên.

Xây dựng “trạm học tập số hóa” với các thiết bị mô phỏng chiến trường, công trình, trang thiết bị công binh. Mỗi học viên hoặc nhóm học viên cần thực hiện tối thiểu một đề tài nghiên cứu khoa học hoặc sáng kiến cải tiến kỹ thuật trong quá trình học. Phát động phong trào thi đua trong toàn trường: “Mỗi giảng viên một đề tài nghiên cứu khoa học”, “Mỗi học viên một sáng kiến cải tiến kỹ thuật”. Tổ chức các hội nghị sáng tạo kỹ thuật, ngày hội công nghệ số trong nhà trường nhằm thu hút cán bộ, giảng viên, học viên tham gia, chia sẻ, học hỏi kinh nghiệm, kiến thức.

Sáu là, tập trung mọi nguồn lực, xây dựng hệ thống hạ tầng, cơ sở vật chất, trang thiết bị đồng bộ, hiện đại.

Ứng dụng công nghệ vào quản lý đào tạo như xây dựng hệ thống quản lý học tập số để theo dõi, đánh giá năng lực của học viên. Thực hiện chấm điểm tự động, phản hồi nhanh, lưu trữ kết quả học tập bằng công nghệ số. Đây là giải pháp cơ bản, nhằm chuyển đổi căn bản trong quy trình vận hành và tạo nền tảng vững chắc trong xây dựng Nhà trường thông minh, hiện đại. Vì vậy, cần tập trung huy động, khai thác hiệu quả mọi nguồn lực từng bước đầu tư theo cấu hình cơ bản của mô hình nhà trường thông minh, hiện đại, phù hợp với yêu cầu nhiệm vụ của Nhà trường và khung kiến trúc Chính phủ điện tử trong Bộ Quốc phòng. Ưu tiên đầu tư trước các thành phần chính, cốt lõi của hệ thống, nhất là nâng cấp cơ sở hạ tầng công nghệ thông tin có băng thông đủ lớn, hiện đại; đầu tư, mua sắm các trang thiết bị, phần mềm bảo đảm tính đồng bộ, tiên tiến, hiện đại, chất lượng, hiệu quả và an toàn thông tin. Chú trọng ứng dụng thành tựu của cuộc Cách mạng công nghiệp lần thứ tư, tập trung vào một số hạng mục cơ bản, như: hệ thống quản lý điều hành, quản lý giáo dục, các trung tâm mô phỏng huấn luyện, đào tạo; mô phỏng vũ khí, trang bị kỹ thuật thế hệ mới; hệ thống giảng đường, phòng học chuyên dùng, thao trường, thư viện số; xây dựng hệ thống tự động hóa thông minh, hiện đại trong kiểm soát, quản lý, ... đáp ứng thực tiễn yêu cầu, nhiệm vụ giáo dục và đào tạo, nghiên cứu khoa học và quản lý, chỉ huy bộ đội.

IV. KẾT LUẬN

Đổi mới chương trình đào tạo để đáp ứng yêu cầu đổi mới sáng tạo và chuyển đổi số là nhiệm vụ tất yếu, quan trọng và lâu dài của Trường Sĩ quan Công binh.

Đây không chỉ là yêu cầu khách quan từ thực tiễn phát triển của đất nước và Quân đội, mà còn là động lực nội sinh thúc đẩy Nhà trường nâng cao chất lượng đào tạo, khẳng định vị thế trong hệ thống các trường đại học của Quân đội.

Việc hiện thực hóa mục tiêu này đòi hỏi sự vào cuộc quyết liệt, đồng bộ từ các cấp lãnh đạo, giảng viên, đến học viên, với tinh thần chủ động, sáng tạo, trách nhiệm và cống hiến. Tin tưởng rằng, với truyền thống và nội lực sẵn có, Trường Sĩ quan Công binh sẽ sớm đạt được bước chuyển mạnh mẽ, góp phần xây dựng Quân đội nhân dân Việt Nam cách mạng, chính quy, tinh nhuệ, từng bước hiện đại./.

Tài liệu tham khảo:

1. Đảng Cộng sản Việt Nam, Văn kiện Đại hội XIII, Nxb Chính trị quốc gia Sự thật, 2021.
2. Quyết định 749/QĐ-TTg ngày 3/6/2020 của Thủ tướng Chính phủ phê duyệt Chương trình chuyển đổi số quốc gia.
3. Bộ Giáo dục và Đào tạo, “Hướng dẫn đổi mới chương trình đào tạo theo tiếp cận CDIO,” 2020.
4. Bộ Tổng tham mưu, “Kế hoạch chuyển đổi số trong giáo dục, đào tạo ở các nhà trường Quân đội giai đoạn 2022 - 2025, định hướng đến năm 2030”, số 588/KH-BTTM, ngày 04/3/2022, Hà Nội, 2022.

MỘT SỐ GIẢI PHÁP THỰC HIỆN NHIỆM VỤ XÂY DỰNG ĐIỂM VỀ GIÁO DỤC, ĐÀO TẠO VÀ NGHIÊN CỨU KHOA HỌC CỦA KHOA CÔNG TRÌNH

*Thượng tá, ThS Nguyễn Ngọc Hân
GV - Khoa Công Trình*

Nghiên cứu khoa học (NCKH) là một trong những nhiệm vụ chính trị chủ yếu của Nhà trường cũng như của Khoa Công trình. Những năm gần đây, các đề tài NCKH do khoa Công trình chủ trì thực hiện ngày càng tăng cả về số lượng và chất lượng. Năm 2025, Khoa được Nhà trường chọn để xây dựng điểm về Giáo dục, đào tạo và nghiên cứu khoa học (GD, ĐT&NCKH). Bài viết dưới đây trình bày một số giải pháp mà Khoa Công trình đã triển khai thực hiện.

Trong xu thế phát triển của khoa học công nghệ và hội nhập quốc tế, hoạt động nghiên cứu khoa học thực sự đã trở thành phổ biến và rộng khắp trong mọi lĩnh vực của đời sống xã hội, trong đó có lĩnh vực giáo dục và đào tạo của Nhà trường nói chung cũng như của Khoa Công trình nói riêng... Nội dung của nghiên cứu khoa học không chỉ là việc tìm ra những giải pháp mới về mặt lí luận; những sáng kiến, công trình cao siêu, tốn kém mà nó còn bao hàm cả việc xây dựng, tạo ra những đề tài ứng dụng, những sáng kiến, cải tiến cụ thể và thiết thực trong từng lĩnh vực công tác, góp phần nâng cao chất lượng giáo dục, đào tạo, làm thay đổi tư duy nhận thức và là bước đột phá trong quản lí các mặt công tác của một Nhà trường đào tạo đại học hiện nay.

Nắm vững xu thế đó, đồng thời, để đáp ứng yêu cầu phát triển trong giai đoạn mới, Đảng ủy, Ban Giám hiệu Nhà trường đã có nhiều chủ trương, giải pháp lãnh đạo, chỉ đạo hoạt động nghiên cứu khoa học, xác định đây là một trong những

nhiệm vụ chính trị trọng tâm, đồng thời cũng là mục tiêu xuyên suốt, có ảnh hưởng đến sự phát triển của Nhà trường trong thời gian trước mắt cũng như lâu dài. Chính từ những điều kiện này, năm 2025 Đảng ủy - Ban Giám hiệu Nhà trường đã chọn Khoa Công trình để xây dựng điểm về GD, ĐT&NCKH nhằm góp phần làm chuyển biến mạnh mẽ nhận thức của đội ngũ cán bộ, giảng viên, nhất là các đồng chí giảng viên trẻ trong Nhà trường.

Từ năm 2020 đến nay, Khoa Công trình đã có hơn 40 lượt cán bộ, giảng viên đăng ký hoặc tham gia NCKH các cấp. Ngoài ra, còn có gần 30 lượt các cán bộ, giảng viên có bài viết đăng trên các tạp chí khoa học trong và ngoài ngành. Đây là yếu tố mới tạo điều kiện cho cán bộ, giảng viên nâng cao khả năng, phương pháp nghiên cứu khoa học và hoàn thiện các tiêu chuẩn chức danh nghề nghiệp, đồng thời, giúp tăng cường mối quan hệ phối hợp giữa khoa và các đơn vị trong và ngoài nhà trường.

Kết quả đó cho thấy, hoạt động nghiên cứu khoa học tại Khoa Công trình đã có chuyển biến tích cực so với trước đây. Tuy nhiên, so với yêu cầu đặt ra, hoạt động nghiên cứu khoa học, sáng kiến, cải tiến kĩ thuật của đội ngũ cán bộ, giảng viên khoa Công trình vẫn còn có những hạn chế như: Nghiên cứu khoa học chưa trở thành động lực và đủ sức lan tỏa trong phạm vi Nhà trường, hoạt động này chủ yếu được thực hiện bởi đội ngũ giảng viên có kinh nghiệm, những người có kiến thức về công nghệ thông tin, chưa thu hút

được nhiều học viên chuyên ngành cùng tham gia; số lượng các đề tài NCKH chưa nhiều, nhất là cấp bộ, ngành và chưa có cán bộ, giảng viên tham gia các đề tài khoa học cấp Nhà nước; chưa có nhiều đề tài, sáng kiến, cải tiến nghiên cứu mang tính đột phá mạnh mẽ được ứng dụng vào công tác giáo dục, đào tạo của nhà trường; một số sáng kiến, cải tiến sau khi được nghiệm thu, hiệu quả ứng dụng vào thực tiễn chưa cao, phạm vi áp dụng chỉ ở mức độ cá nhân, đơn vị nhỏ; chưa có cơ chế khuyến khích cá nhân, đơn vị thực hiện NCKH có tính ứng dụng cao, tiến độ thực hiện có đề tài triển khai còn chậm, mang tính chất thời vụ và bất buộc.

Từ thực tế quá trình giáo dục, đào tạo và kết quả NCKH những năm qua, để khắc phục những hạn chế, đồng thời tiếp tục đẩy mạnh, nâng cao hơn nữa chất lượng giáo dục, đào tạo, số lượng và chất lượng các hoạt động nghiên cứu trong thời gian tới, Chi ủy, chỉ bộ khoa đã tổ chức quán triệt và thực hiện tốt một số giải pháp chủ yếu sau:

Một là, quán triệt sâu sắc các nghị quyết, chỉ thị, chương trình, kế hoạch của cấp trên về giáo dục, đào tạo và phát triển khoa học, công nghệ, trọng tâm là: Nghị quyết số 57-NQ/TW ngày 22/12/2024 của Bộ Chính trị về đột phá phát triển khoa học, công nghệ, đổi mới sáng tạo và chuyển đổi số quốc gia; Nghị quyết số 3488-NQ/QUTW ngày 29/1/2025 của Quân uỷ Trung “về đột phá phát triển khoa học, công nghệ, đổi mới, sáng tạo và chuyển đổi số trong Quân đội”; Kết luận số 1205-NQ/ĐU ngày 13 tháng 02 năm 2025 của Đảng ủy Nhà trường về tiếp tục thực hiện nghị quyết chuyên đề lãnh đạo đột phá giáo dục, đào tạo và sẵn sàng chiến đấu năm 2025; Kế hoạch số 322/KH-TSQ ngày 18/02/2025 của Trường Sĩ quan Công binh về đột phá

giáo dục, đào tạo và sẵn sàng chiến đấu năm 2025; Hướng dẫn số 530/HD-TMHC ngày 13/03/2025 của Phòng Tham mưu hành chính “Hướng dẫn xây dựng điểm năm 2025”.

Tiếp tục quan điểm của Đảng coi “khoa học công nghệ là quốc sách hàng đầu”, Đại hội Đảng toàn quốc lần thứ XIII đã khẳng định: “Tiếp tục phát triển toàn diện nguồn nhân lực, khoa học, công nghệ, đổi mới sáng tạo gắn với khơi dậy khát vọng phát triển đất nước, lòng tự hào dân tộc, ý chí tự cường và phát huy giá trị, văn hoá con người Việt Nam”. Quán triệt chủ trương, đường lối, quan điểm của Đảng, chính sách, pháp luật của Nhà nước về đẩy mạnh ứng dụng, phát triển khoa học công nghệ, thúc đẩy đổi mới sáng tạo và chuyển đổi số, khoa Công trình đã có nhiều giải pháp đẩy mạnh đột phá phát triển khoa học, công nghệ quân sự, đổi mới sáng tạo và chuyển đổi số trong lãnh đạo, chỉ huy; trong sẵn sàng chiến đấu, huấn luyện, diễn tập và trong giáo dục, đào tạo. Đồng thời, Khoa cũng luôn thực hiện nghiêm các Nghị quyết và kế hoạch của Đảng ủy, Ban Giám hiệu Nhà trường; tích cực tuyên truyền, phổ biến, động viên, khích lệ việc ứng dụng công nghệ thông tin và chuyển đổi số vào công tác giáo dục, đào tạo; tập trung xây dựng hệ thống học liệu số phục vụ cho quá trình giảng dạy, huấn luyện và nghiên cứu của đội ngũ cán bộ, giảng viên, học viên Nhà trường.

Hai là, ban hành nghị quyết chuyên đề xác định chủ trương, giải pháp tập trung lãnh đạo hoạt động xây dựng điểm về giáo dục, đào tạo và nghiên cứu khoa học.

Nội dung nghị quyết chủ trương đẩy mạnh công tác tuyên truyền, giáo dục nhằm không ngừng nâng cao nhận thức của đội ngũ cán bộ, giảng viên về

vị trí, vai trò của hoạt động nghiên cứu khoa học đối với việc nâng cao chất lượng giáo dục, đào tạo của khoa. Khởi gọi cho cán bộ, giảng viên thấy rõ được đây là một hoạt động có ý nghĩa thiết thực, vừa để góp phần nâng cao trình độ, vừa để hoàn thiện các chức danh công tác; nghiên cứu khoa học chính là hoạt động tự đổi mới, sáng tạo, góp phần không nhỏ vào việc đổi mới phương pháp công tác, nâng cao chất lượng giáo dục, đào tạo và kĩ năng quản lí bộ đội của đội ngũ cán bộ giảng viên.

Một trong các giải pháp quan trọng mà nghị quyết xác định đó là, xây dựng chiến lược và kế hoạch NCKH, biên soạn tài liệu giáo trình một cách rõ ràng, dài hạn; xác định hướng nghiên cứu ưu tiên, gắn với thực tiễn và năng lực của khoa; có kế hoạch dài hạn và ngắn hạn về đề tài, công bố, ứng dụng, chuyển giao; giao chỉ tiêu NCKH cụ thể cho các bộ môn và cá nhân.

Ba là, xây dựng chương trình, kế hoạch hành động để cụ thể để hiện thực hóa chủ trương, nghị quyết của Đảng ủy trường, nghị quyết của Chi bộ về nâng cao chất lượng GD, ĐT và nghiên cứu khoa học.

Ban Chỉ huy khoa đã xây dựng kế hoạch cụ thể về hoạt động nghiên cứu khoa học theo từng năm học và theo giai đoạn, nhiệm kì đại hội; đồng thời xây dựng cơ chế động viên, khuyến khích cán bộ, giảng viên trong khoa tích cực, chủ động đăng ký các nhiệm vụ khoa học công nghệ phù hợp với năng lực, sở trường công tác để không ngừng nâng cao chất lượng công tác và hoàn thiện các tiêu chuẩn chức danh của cá nhân.

Kế hoạch của Khoa tập trung vào định hướng nội dung nghiên cứu khoa học và các lĩnh vực phục vụ trực tiếp nhiệm vụ giáo dục, đào tạo của khoa và Nhà

trường sau đó mới mở rộng phục vụ sự phát triển của ngành và của địa phương. Các sản phẩm khoa học cần được triển khai theo hướng đa dạng, chú trọng nâng cao tính ứng dụng vào thực tiễn công tác, ưu tiên đẩy mạnh các công trình phục vụ hoạt động giảng dạy, huấn luyện, sẵn sàng chiến đấu và quản lí trong các lĩnh vực chuyên môn do khoa đảm nhiệm, qua đó góp phần nâng cao chất lượng hiệu quả công tác của khoa và Nhà trường.

Kế hoạch cũng xác định, cần phải tích cực xây dựng đội ngũ cán bộ khoa học, huy động và phát huy tối đa tiềm năng các nguồn nhân lực trong hoạt động nghiên cứu. Trong đó, có nghiên cứu, đề xuất tuyển chọn về khoa các đồng chí cán bộ có trình độ chuyên môn cao, có uy tín, năng lực nghiên cứu và có đam mê, nhiệt huyết trong nghiên cứu khoa học.

Bốn là, xây dựng và đưa vào hoạt động các nhóm nghiên cứu, đặc biệt là trên các lĩnh vực khoa học thuộc chuyên ngành do khoa đảm nhiệm.

Trước mắt, khoa đang từng bước triển khai xây dựng các nhóm nghiên cứu để tập hợp các đồng chí cán bộ, giảng viên cả trong và ngoài trường có khả năng, có tiềm lực nghiên cứu các lĩnh vực do khoa đảm nhiệm; cung cấp kịp thời cho cán bộ, giảng viên về tầm nhìn, chiến lược phát triển khoa học công nghệ của ngành, của trường trên từng lĩnh vực, đặc biệt là những lĩnh vực then chốt có liên quan đến việc thực hiện nhiệm vụ chính trị của khoa. Tạo điều kiện thuận lợi và cơ chế khuyến khích các đồng chí giảng viên gặp gỡ và tiếp xúc với những chuyên gia đầu ngành để cán bộ, giảng viên của khoa có điều kiện giao lưu, học hỏi kinh nghiệm, phương pháp, cách định hướng, lựa chọn đề tài, cách tìm kiếm, thu thập tài liệu, thông tin có liên quan để thực hiện các đề tài nghiên cứu khoa học.

Năm là, chủ động tổ chức các buổi tọa đàm, hội thảo khoa học thu hút sự tham gia của cán bộ, giảng viên, học viên có trình độ, chuyên môn liên quan trong Nhà trường và các cá nhân, đơn vị có tiềm năng ngoài Nhà trường, để cho cán bộ, giảng viên của khoa có điều kiện cọ xát, học tập, trao đổi kinh nghiệm, cập nhật thông tin trong quá trình nghiên cứu nhằm nâng cao tính chuyên nghiệp và phương pháp làm việc khoa học trong giảng dạy và nghiên cứu.

Đồng thời, thông qua hội thảo, trao đổi để chuyển giao, ứng dụng kết quả nghiên cứu. Khi chuyển giao, ứng dụng các kết quả nghiên cứu thành công, đồng nghĩa với việc có nguồn thu từ NCKH, càng kích thích quá trình nghiên cứu khoa học đi lên.

Sáu là, tăng cường năng lực số, kỹ năng số cho đội ngũ cán bộ, giảng viên của khoa.

Nhằm đào tạo, bồi dưỡng kỹ năng số cho giảng viên, khoa Công trình đã và sẽ tiếp tục tổ chức các buổi tập huấn chuyên sâu về công nghệ thông tin, chuyển đổi số, sử dụng các phần mềm dạy học trực tuyến (LMS, Zoom, MS Teams...); bồi dưỡng kỹ năng thiết kế học liệu số như: làm video bài giảng, mô phỏng, xây dựng phim huấn luyện, tương tác đa phương tiện; khuyến khích các giảng viên tự bồi dưỡng kỹ năng khai thác dữ liệu số và công cụ AI: giúp giảng viên ứng dụng có hiệu quả ChatGPT, Canva, AI hỗ trợ chấm bài, xây dựng ngân hàng đề thi số.

Khoa Công trình cũng chú trọng phát triển văn hóa số trong giảng viên bằng cách: khuyến khích tinh thần tự học, tự bồi dưỡng năng lực số thông qua việc chia sẻ tài liệu, nguồn học liệu mở; xây dựng cộng đồng học tập số nội bộ (CLB, nhóm Zalo/ QiMe nội bộ về kỹ năng số);

tổ chức các buổi hội thảo, tọa đàm về chuyển đổi số trong giảng dạy để nâng cao nhận thức, tạo động lực cho các đồng chí giảng viên.

Mặt khác khoa cũng huy động tối đa và đề nghị Nhà trường từng bước hỗ trợ trang thiết bị, công cụ số; xây dựng thư viện học liệu số phục vụ cho việc giảng dạy, nghiên cứu.

Khoa cũng đưa tiêu chí “ứng dụng CNTT và kỹ năng số” vào đánh giá thi đua, khen thưởng hàng năm; khuyến khích giảng viên đổi mới sáng tạo trong dạy học số; đề xuất ưu tiên tuyển chọn cán bộ giỏi số hóa về làm giảng viên của khoa.

Trên đây là một số nội dung, biện pháp cụ thể mà Khoa Công trình đã triển khai nhằm thực hiện nhiệm vụ xây dựng điểm về giáo dục, đào tạo và nghiên cứu khoa học được Nhà trường giao cho. Để các nội dung giải pháp này đạt kết quả tốt, có thể áp dụng được cho các khoa, đơn vị muốn đẩy mạnh hoạt động NCKH trong Nhà trường, rất cần sự tiếp tục chỉ đạo, theo dõi, giúp đỡ của Đảng ủy, Ban Giám hiệu Nhà trường và các cơ quan liên quan./.

Tài liệu tham khảo:

1. Bộ Chính trị (2024), Nghị quyết số 57-NQ/TW ngày 22/12/2024 về đột phá phát triển khoa học, công nghệ, đổi mới sáng tạo và chuyển đổi số quốc gia.

2. Quân uỷ Trung ương (2025), Nghị quyết số 3488-NQ/QUTW ngày 29/1/2025 “về đột phá phát triển khoa học, công nghệ, đổi mới, sáng tạo và chuyển đổi số trong Quân đội”.

3. Đảng ủy Trường Sĩ quan Công binh (2025), Kết luận số 1205-NQ/ĐU ngày 13 tháng 02 năm 2025 về tiếp tục thực hiện nghị quyết chuyên đề lãnh đạo đột phá giáo dục, đào tạo và sẵn sàng chiến đấu năm 2025.

GIẢI PHÁP NÂNG CAO CHẤT LƯỢNG CÔNG TÁC XÂY DỰNG CHÍNH QUY, QUẢN LÝ KỈ LUẬT Ở TRƯỜNG SĨ QUAN CÔNG BINH

*Thượng tá, ThS Phạm Quang Hưng
Trưởng phòng Tham mưu - Hành chính*

Xây dựng chính quy (XDCQ), quản lý kỉ luật (QLKL) là một trong ba khâu đột phá của Quân đội ta được khẳng định trong Nghị quyết Đại hội Đảng bộ Quân đội lần thứ XI, nhằm không ngừng nâng cao chất lượng tổng hợp, sức mạnh chiến đấu của mỗi đơn vị và toàn quân. Đây là nhiệm vụ chính trị quan trọng, xuyên suốt trong công tác lãnh đạo, chỉ đạo của cấp ủy, chỉ huy các cấp trong các đơn vị. Kết quả của xây dựng chính quy, quản lý kỉ luật là cơ sở, nền tảng sức mạnh để các đơn vị hoàn thành thắng lợi mọi nhiệm vụ được giao, xây dựng đơn vị vững mạnh toàn diện “Mẫu mực, tiêu biểu”, Quân đội Nhân dân Việt Nam chính quy, tinh nhuệ, tiến lên hiện đại, đáp ứng yêu cầu nhiệm vụ xây dựng và bảo vệ Tổ quốc Việt Nam XHCN trong giai đoạn mới.

Nhận thức rõ vị trí, vai trò, tầm quan trọng của công tác XDCQ, QLKL, trong những năm qua, Đảng ủy, Ban Giám hiệu Nhà trường đã tập trung lãnh đạo, chỉ đạo sâu sát, quyết liệt việc quán triệt các chỉ thị, nghị quyết, mệnh lệnh, kế hoạch, hướng dẫn của cấp trên; ban hành các chỉ thị, nghị quyết, kế hoạch thực hiện trong toàn Nhà trường. Tổ chức lãnh đạo, chỉ đạo công tác giáo dục, tuyên truyền nâng cao nhận thức, trách nhiệm cho mọi cán bộ, chiến sĩ; chỉ đạo các cơ quan chức năng xây dựng kế hoạch triển khai thực hiện với nhiều chủ trương, biện pháp, giải pháp tích cực, chủ động, quyết liệt và toàn diện trên tất cả các mặt công tác của đơn vị, Nhà trường. Vì vậy, công tác XDCQ,

QLKL của Nhà trường đã có nhiều chuyển biến tiến bộ, tích cực, đạt được nhiều kết quả rất nổi bật, có nền nếp, dần đi vào chiều sâu, vững chắc, nhất là trong nửa cuối nhiệm kỳ Đại hội đại biểu Đảng bộ Nhà trường 2020 - 2025. Kết quả đó đã tạo không khí phấn khởi, đổi mới, dân chủ, đoàn kết, thống nhất cao trong toàn Nhà trường, nền nếp, chế độ ngày, tuần, LTTP quân nhân ngày càng nền nếp, chính quy hơn. Việc duy trì và chấp hành pháp luật Nhà nước, kỉ luật Quân đội, quy định của Nhà trường, đơn vị được chấn chỉnh, củng cố và dần đi vào ổn định; sức mạnh tổng hợp được nâng lên, Nhà trường hoàn thành tốt mọi nhiệm vụ được giao, dần khẳng định và nâng cao vị thế, uy tín của Nhà trường trước Thủ trưởng BTL Binh chủng và cấp trên.

Tuy nhiên, kết quả XDCQ, QLKL của Nhà trường trong thời gian qua so với nội dung, chỉ tiêu, yêu cầu công tác XDCQ, QLKL, đặc biệt là chỉ tiêu, yêu cầu xây dựng đơn vị VMTD “Mẫu mực, tiêu biểu”, yêu cầu xây dựng Quân đội Nhân dân Việt Nam cách mạng, chính quy, tinh nhuệ, tiến lên hiện đại còn có hạn chế, tồn tại, chưa đi vào chiều sâu, vững chắc và toàn diện, cụ thể ở những nội dung sau:

Một là, công tác quán triệt của lãnh đạo, chỉ huy và một bộ phận cán bộ, chiến sĩ ở cơ quan, khoa, đơn vị chưa sâu kĩ nội dung, chỉ tiêu; nhận thức chưa đầy đủ về vị trí, vai trò của công tác XDCQ, QLKL.

Hai là, việc triển khai XDCQ, QLKL ở các cơ quan, khoa, đơn vị chưa đồng bộ, thống nhất và toàn diện, chưa tạo nên sự chính quy trong các hoạt động, trên các lĩnh vực, mặt công tác; ở các tổ chức cũng như từng quân nhân. Cán bộ, chỉ huy một số cơ quan, đơn vị thực hiện không đúng, không đầy đủ các chế độ công tác theo quy định; tổ chức duy trì đơn vị thực hiện các chế độ công tác, kỉ luật của Quân đội, quy định của Nhà trường chưa nghiêm, chưa thống nhất, chưa thường xuyên nền nếp, bền vững.

Ba là, còn hiện tượng quân nhân chấp hành không nghiêm quy định về chế độ ngày, tuần; thời gian, tác phong làm việc; mang mặc, đi lại, xưng hô, chào hỏi, thực hiện động tác điều lệnh trong học tập, công tác chưa thống nhất, chưa đúng quy định; học viên, HSQ-BS cắt tóc không đúng quy định Chỉ thị 74 của Tổng Tham mưu trưởng; còn có quân nhân vi phạm kỉ luật Quân đội.

Bốn là, việc sắp xếp, quy hoạch, nơi làm việc, nơi ở; hệ thống biên, bảng, dây, giá của các cơ quan, khoa, đơn vị tuy đã được củng cố, trang bị mới, song chưa thực sự đồng bộ, thống nhất.

Những tồn tại, khuyết điểm trong công tác XDCQ, QLKL nêu trên có cả nguyên nhân khách quan và chủ quan, nhưng tập trung vào các nguyên nhân chủ yếu sau:

Một là, việc quán triệt các văn bản của cấp trên về công tác XDCQ, QLKL cũng như văn bản quy định trên các mặt công tác khác chưa sâu, chưa đầy đủ, kịp thời đến mọi cán bộ, chiến sĩ trong toàn Nhà trường. Hiệu quả công tác giáo dục, tuyên truyền ở các cấp còn hạn chế, vì vậy một bộ phận cán bộ, chiến sĩ nắm và nhận thức không đầy đủ về vị trí, vai trò,

nội dung, chỉ tiêu của công tác XDCQ, chấp hành kỉ luật, chưa nêu cao trách nhiệm của bản thân trong thực hiện nhiệm vụ này.

Hai là, công tác lãnh đạo, chỉ đạo của một số cấp ủy, chỉ huy cơ quan, khoa, đơn vị chưa được coi trọng, chưa chặt chẽ, nghiêm túc; trách nhiệm lãnh đạo, chỉ huy đơn vị thực hiện XDCQ, QLKL chưa cao.

Ba là, các cơ quan chức năng của Nhà trường chưa nghiên cứu, tham mưu, đề xuất ban hành đầy đủ hệ thống văn bản chỉ đạo, hướng dẫn; việc chỉ đạo, hướng dẫn, tổ chức triển khai thực hiện chưa khoa học, thống nhất và toàn diện.

Bốn là, một số cán bộ, chỉ huy chưa gương mẫu thực hiện đầy đủ các chế độ công tác quy định, như: chế độ trách nhiệm, tự phê bình và phê bình, hội họp, kiểm tra... Năng lực, trình độ, kỹ năng của một số cán bộ trong quản lí bộ đội, chỉ huy đơn vị còn hạn chế do không nắm chắc các quy định.

Năm là, công tác tập huấn, bồi dưỡng, thống nhất cho cán bộ trong cơ quan, khoa, đơn vị về phương pháp, kỹ năng, kinh nghiệm trong quản lí bộ đội, chỉ huy đơn vị, xử trí tình huống phát sinh; phương pháp duy trì thực hiện chế độ ngày, tuần, 23 đầu công việc trong ngày... chưa được tổ chức hoặc duy trì thường xuyên.

Sáu là, hệ thống chỉ huy hoạt động chưa nhịp nhàng, thống nhất; công tác kiểm tra của chỉ huy các cấp chưa chặt chẽ, thường xuyên; nhắc nhở, chấn chỉnh những sai sót, vi phạm không kịp thời, kiên quyết gây tác động xấu đến môi trường chung.

Bảy là, công tác nhận xét, đánh giá tập thể, cá nhân tiêu biểu hay yếu kém

trong công tác XDCQ, QLKL thời gian qua tuy đã được coi trọng, song chưa đồng bộ, nền nếp, toàn diện.

Trong thời gian tới, yêu cầu nhiệm vụ đặt ra cho Nhà trường ngày càng cao, vì vậy công tác XDCQ, QLKL vẫn luôn là một yêu cầu tất yếu, khách quan, nhiệm vụ chính trị quan trọng, xuyên suốt để nâng cao sức mạnh chiến đấu, chất lượng tổng hợp của Nhà trường. Để nâng cao chất lượng công tác XDCQ, QLKL của Nhà trường trong thời gian tới, chúng ta cần thực hiện tốt một số giải pháp sau:

Một là, tăng cường và phát huy sự lãnh đạo, chỉ đạo của cấp ủy, người chỉ huy các cấp về công tác XDCQ, QLKL. Đây được xác định là nhiệm vụ chính trị thường xuyên rất quan trọng. Vì vậy, các cấp ủy, chỉ huy các cơ quan, khoa, đơn vị cần tập trung quán triệt, thực hiện hiệu quả các nghị quyết, chỉ thị, chương trình, kế hoạch, hướng dẫn của các cấp về XDCQ, QLKL. Đồng thời, cụ thể hóa thành nội dung, yêu cầu, chỉ tiêu, biện pháp trong nghị quyết lãnh đạo của cấp ủy cấp mình; kế hoạch công tác của người chỉ huy sát với đặc điểm, nhiệm vụ, đối tượng của đơn vị mình. Giải pháp này đòi hỏi cấp ủy, chỉ huy các cấp cần nắm chắc và thực hiện nghiêm túc chức trách, nhiệm vụ, mối quan hệ công tác theo quy định làm cơ sở cho việc thực hiện: Cơ quan làm gương cho đơn vị; cấp trên gương mẫu trước cấp dưới, chỉ huy gương mẫu trước đơn vị, cán bộ gương mẫu trước chiến sĩ.

Hai là, nâng cao hiệu quả công tác giáo dục chính trị, tư tưởng, tuyên truyền phổ biến pháp luật cho mọi quân nhân, CN&VCQP trong Nhà trường. Từng cơ quan, đơn vị căn cứ vào đặc điểm tình hình, chức năng, nhiệm vụ được giao, đối

tượng quản lý để tiến hành đồng bộ, toàn diện các biện pháp, nội dung và hình thức giáo dục nhận thức tư tưởng, nhằm làm cho mọi cán bộ, chiến sĩ, CN&VCQP hiểu rõ ý nghĩa, tầm quan trọng, sự cần thiết, trách nhiệm của tập thể, cá nhân trong thực hiện nhiệm vụ XDCQ, chấp hành kỉ luật. Từ đó, xây dựng ý thức, trách nhiệm, quyết tâm tạo nên sự tự giác cao ở mỗi quân nhân. Kết hợp chặt chẽ giữa giáo dục chính trị, pháp luật với huấn luyện điều lệnh quản lý bộ đội, gắn với rèn luyện điều lệnh đội ngũ và chấp hành kỉ luật, quy định. Đặc biệt, phải phát huy cao hiệu quả giáo dục từ sự gương mẫu, đi đầu của người cán bộ chủ trì đối với tập thể và cán bộ, chiến sĩ trong cơ quan, khoa, đơn vị.

Ba là, phát huy vai trò, hiệu quả công tác tham mưu, đề xuất, hướng dẫn, triển khai thực hiện, kiểm tra, giám sát của các cơ quan. Các cơ quan phải nghiên cứu, nắm chắc các văn bản hướng dẫn của các cấp; chủ động tham mưu, đề xuất với Đảng ủy, BGH Nhà trường các nội dung, biện pháp, giải pháp triển khai thực hiện. Nâng cao hiệu quả công tác kiểm tra, giám sát của cơ quan đối với các cơ quan, khoa, đơn vị trong tổ chức thực hiện, tích cực, chủ động ngăn ngừa, ngăn chặn, loại bỏ biểu hiện về tư tưởng, nhận thức, hành vi vi phạm pháp luật, kỉ luật, quy định; biểu hiện “tự chuyên hóa”, “tự diễn biến”, lạm dụng chức vụ, quyền hạn, làm việc sai nguyên tắc, thiếu trách nhiệm, buông lỏng quản lý, chỉ huy đơn vị; duy trì thực hiện chức trách, nhiệm vụ, chế độ công tác lỏng lẻo, tùy tiện.

Bốn là, nâng cao chất lượng đội ngũ cán bộ. Các cơ quan, khoa, đơn vị phải coi trọng công tác tập huấn, bồi dưỡng cán bộ các cấp trong cơ quan, đơn vị, nhất là đối với các đơn vị quản lý học

viên nhằm nâng cao trình độ, năng lực, kỹ năng quản lý, chỉ huy đơn vị cho đội ngũ cán bộ, đồng thời tạo sự thống nhất trong nhận thức, hành động của từng quân nhân. Trên cơ sở điều lệnh, điều lệ và các văn bản khác của cấp trên, yêu cầu nhiệm vụ được giao, căn cứ tình hình đơn vị, người chỉ huy xác định nội dung, thời gian, phương pháp tập huấn phù hợp. Tập huấn, bồi dưỡng cán bộ cả về phẩm chất chính trị, tư tưởng, đạo đức, lối sống, năng lực, phương pháp, tác phong công tác, nhất là đội ngũ cán bộ trung đội, đại đội. Quan tâm tạo điều kiện, môi trường cho cán bộ học tập, rèn luyện, tu dưỡng, cống hiến, phát huy năng lực, tâm huyết theo tinh thần “7 dám” của cố Tổng Bí thư Nguyễn Phú Trọng.

Năm là, thực hiện đồng bộ các biện pháp quản lý bộ đội; xử lý nghiêm minh, dân chủ, công bằng, chính xác các trường hợp vi phạm kỉ luật. Chỉ huy đơn vị phải duy trì chặt chẽ, hiệu quả, nền nếp kế hoạch, chế độ, thời gian công tác; duy trì nghiêm điều lệnh, LTTP quân nhân, kỉ luật, quy định, chế độ quản lý quân số... Kết hợp chặt chẽ giữa đơn vị - gia đình (cả bạn bè) - địa phương nắm chắc tư tưởng, mối quan hệ của quân nhân. Trên cơ sở đó, có biện pháp theo dõi, động viên, ngăn ngừa, ngăn chặn, xử lý kịp thời, triệt để các biểu hiện sai sót, lệch lạc, vi phạm thông thường, không để vụ việc nhỏ thành lớn, đơn giản thành khó khăn, phức tạp, âm ỉ, kéo dài, lan rộng thành xu hướng trong đơn vị. Kết hợp chặt chẽ, giữa xây và chống, lấy xây là chính; giữa giáo dục, thuyết phục với biện pháp hành chính, lấy giáo dục, thuyết phục, cảm hóa là chính; đồng thời xử lý nghiêm minh, dân chủ, công bằng, công khai, minh bạch các vụ việc vi phạm; thông báo kịp các vụ việc vi phạm đến mọi quân nhân theo quy

định, tổ chức rút kinh nghiệm, định hướng nhận thức, tư tưởng, hành động cho bộ đội. Đồng thời, cấp ủy, chỉ huy các cấp phải luôn quan tâm chăm lo tốt đời sống vật chất, tinh thần của bộ đội; đẩy mạnh phong trào thi đua gắn với hoạt động văn hóa, văn nghệ, thể dục, thể thao, xây dựng Nhà trường có môi trường văn hóa, sư phạm lành mạnh, văn minh, mẫu mực, làm cho mọi quân nhân luôn thấy vinh dự, tự hào, gắn bó và nêu cao trách nhiệm xây dựng Nhà trường, đơn vị.

Sáu là, thường xuyên kiểm tra, đánh giá kết quả tổ chức thực hiện; sơ, tổng kết rút kinh nghiệm. Đây là giải pháp nhằm đánh giá kết quả lãnh đạo, chỉ đạo của cấp ủy, chỉ huy các cấp trong thực hiện nhiệm vụ XDCQ, QLKL ở mỗi cơ quan, đơn vị nói riêng và Nhà trường nói chung, nhằm kịp thời phát huy kết quả, khắc phục tồn tại, khuyết điểm; động viên, khen thưởng đối với tập thể, cá nhân tiêu biểu trong Nhà trường.

Từ những kết quả đạt được trong thời gian qua, những khuyết điểm, tồn tại, nguyên nhân đã được xác định; trước yêu cầu ngày càng cao về nhiệm vụ của Quân đội, Binh chủng, Nhà trường, đòi hỏi cấp ủy, chỉ huy các cấp, mọi cán bộ, chiến sĩ trong Nhà trường phải nhận thức đúng đắn, đầy đủ về vị trí, vai trò; nội dung, chỉ tiêu XDCQ, QLKL; phải có trách nhiệm, quyết tâm cao trong lãnh đạo, chỉ đạo, thực hiện đồng bộ, linh hoạt các biện pháp, giải pháp trong thực hiện XDCQ, QLKL. Có như vậy, công tác XDCQ, QLKL mới đạt được kết quả, đáp ứng yêu cầu nhiệm vụ trong tình hình mới, làm cơ sở, nền tảng vững chắc để xây dựng Nhà trường thông minh, hiện đại, vững mạnh toàn diện “Mẫu mực, tiêu biểu”, hoàn thành xuất sắc mọi nhiệm vụ được giao, trở thành trung tâm đào tạo có uy tín của Quân đội./.

MỘT SỐ GIẢI PHÁP NÂNG CAO CHẤT LƯỢNG DIỄN TẬP CHIẾN THUẬT VÒNG TỔNG HỢP CHO HỌC VIÊN CUỐI KHÓA

*Thượng tá, ThS Nguyễn Đại Phong - CNBM Khoa Chiến thuật
Trung tá, ThS Mai Văn Ruấn - TĐT Tiểu đoàn 4*

D diễn tập chiến thuật vòng tổng hợp cuối khóa đối với học viên đào tạo sĩ quan cấp phân đội, trình độ đại học ở Trường Sĩ quan Công binh (SQCB), có vị trí rất quan trọng trong việc đào tạo nguồn cán bộ sĩ quan Công binh cho toàn quân. Diễn tập là nhiệm vụ quan trọng trong chương trình đào tạo, được tổ chức thường xuyên, hàng năm. Thành phần tham gia gồm cán bộ, giảng viên và học viên cuối khóa, sau khi người học đã hoàn thành cơ bản các nội dung theo chương trình đào tạo, nhằm nâng cao năng lực vận dụng nguyên tắc, lí luận vào làm công tác tổ chức chuẩn bị và thực hành chỉ huy đơn vị (phân đội) công binh thực hiện các nhiệm vụ chiến đấu, bảo đảm chiến đấu, sát điều kiện thực tế; kết hợp rèn luyện thể lực, sức khỏe cho cán bộ, giảng viên, học viên; nâng cao năng lực tổ chức, chỉ huy, hiệp đồng; bản lĩnh, tác phong công tác đáp ứng yêu cầu nhiệm vụ được giao. Thông qua diễn tập, hoàn thiện nội dung, chương trình đào tạo, đáp ứng mục tiêu của chương trình đào tạo đó là “Đào tạo nam quân nhân, công nhân, viên chức quốc phòng và nam thanh niên có đủ tiêu chuẩn theo quy định của Bộ Quốc phòng trở thành Sĩ quan Chỉ huy - Kỹ thuật Công binh cấp phân đội, trình độ đại học, Đảng viên Đảng Cộng sản Việt Nam; có phẩm chất chính trị, đạo đức, sức khỏe và năng lực đảm nhiệm chức vụ ban đầu là Trung đội trưởng Công binh, có khả năng phát triển đến Tiểu đoàn trưởng Công binh”.

Nhận thức rõ vị trí, vai trò và tầm quan trọng của diễn tập trong nội dung,

chương trình đào tạo của các khóa đào tạo, Đảng ủy, Ban giám hiệu Nhà trường đã chú trọng tập trung lãnh đạo, chỉ đạo và coi đó là nhiệm vụ chính trị trọng tâm. Trên cơ sở lấy người học làm trung tâm của cấp tập bài, từ việc lãnh đạo, chỉ đạo cơ quan giúp việc chủ động sớm ban hành chỉ thị diễn tập, ra các quyết định thành lập Ban Chỉ đạo, Cơ quan Tham mưu Ban Chỉ đạo, bộ phận đạo diễn, các khung diễn tập..., nghiên cứu đánh giá tình hình, bám sát tài liệu hướng dẫn của Cục Quân huấn - Nhà trường Bộ Tổng Tham mưu để xây dựng kế hoạch diễn tập phù hợp với mục tiêu, yêu cầu đào tạo; phù hợp với điều kiện thực tế và khả năng công tác đào tạo của Nhà trường. Đến việc lãnh đạo, chỉ đạo chặt chẽ các cơ quan, các khoa giáo viên, tiểu đoàn quản lí học viên triển khai đồng bộ các nội dung công tác chuẩn bị và thực hành luyện tập, diễn tập; bảo đảm an toàn tuyệt đối trong quá trình thực hiện nhiệm vụ. Chất lượng trong việc tổ chức triển khai làm công tác chuẩn bị và thực hành diễn tập ngày một nâng lên, được Thủ trưởng Bộ Tư lệnh và các cơ quan của Binh chủng theo dõi, đánh giá cao.

Tuy nhiên, việc tiến hành chuẩn bị còn bộc lộ một số hạn chế. Đó là nhận thức trách nhiệm của một số giảng viên, học viên còn chưa cao. Cá biệt có học viên chưa xác định tốt vị trí, vai trò, mục tiêu, yêu cầu của vai tập trên cương vị tập bài. Công tác chuẩn bị các nội dung có thời điểm chưa tỉ mỉ, nội dung còn chung chung... Để nâng cao chất lượng diễn tập chiến thuật vòng tổng hợp cho học viên cuối khóa cần tiếp tục thực hiện tốt một số giải pháp sau:

Một là, các cơ quan, khoa giáo viên, tiểu đoàn quản lý học viên tiếp tục quán triệt sâu sắc nghị quyết, chỉ thị diễn tập chiến thuật vòng tổng hợp của Đảng ủy, Ban Giám hiệu Nhà trường về nhiệm vụ diễn tập. Trên cơ sở đó, cấp ủy, chỉ huy các cấp đẩy mạnh công tác giáo dục chính trị, định hướng tư tưởng, tạo sự chuyển biến mạnh mẽ về nhận thức, hành động, nhất là trách nhiệm của cán bộ chủ trì các cơ quan, khoa, tiểu đoàn quản lý học viên đối với công tác huấn luyện, diễn tập. Xác định rõ đây là nhiệm vụ chính trị trung tâm, thường xuyên trong thời bình, cơ sở để nâng cao trình độ, khả năng sẵn sàng chiến đấu, sức mạnh chiến đấu cũng như thực hiện mục tiêu đào tạo - nhiệm vụ chính trị trung tâm của Nhà trường. Để đạt được hiệu quả, quá trình triển khai các cơ quan, khoa, đơn vị chú trọng công tác giáo dục, quán triệt với duy trì, thực hiện nghiêm chế độ, nề nếp sẵn sàng chiến đấu, tăng cường huấn luyện, luyện tập theo các phương án đã được phê duyệt. Nâng cao chất lượng hoạt động công tác Đảng, công tác chính trị trong huấn luyện, tạo động lực phấn đấu thực hiện tốt các mục tiêu, chỉ tiêu đề ra.

Hai là, tăng cường bồi dưỡng nâng cao năng lực cho đội ngũ cán bộ, giảng viên, học viên. Thực hiện nội dung này, cấp ủy, chỉ huy các cấp cần làm tốt công tác quán triệt, phổ biến, nâng cao nhận thức, trách nhiệm cho các đối tượng về mục đích, yêu cầu, nhiệm vụ diễn tập; chỉ đạo các bộ phận rà soát, xác định những nội dung trọng tâm, khâu yếu để có biện pháp lãnh đạo, chỉ đạo thiết thực, hiệu quả, bảo đảm công tác chuẩn bị chu đáo, chặt chẽ, cụ thể. Trong đó, cần chú trọng việc lựa chọn cán bộ, giảng viên tham gia diễn tập, thành lập Ban chỉ đạo diễn tập, các khung đạo diễn, các tổ giúp việc; tiến hành xây dựng kế hoạch diễn tập, kế hoạch điều hành diễn tập, kế hoạch tiến

hành đạo diễn, xây dựng tường định, đầu bài, đáp án, các kế hoạch bảo đảm cho diễn tập... Theo chức năng, nhiệm vụ, các khoa chủ động làm tốt công tác chuẩn bị, chú trọng bồi dưỡng, củng cố lý luận, phương pháp tổ chức diễn tập cho các khung đạo diễn (cán bộ, giảng viên), khung diễn (học viên). Yêu cầu đạo diễn phải nắm chắc quy trình, ý định diễn tập, kế hoạch điều hành, các vấn đề huấn luyện trong diễn tập; phương pháp đạo diễn của người tập, dự kiến các tình huống và cách xử lý theo từng nhiệm vụ chiến đấu, bảo đảm chiến đấu trong các hình thức chiến thuật...

Để diễn tập đạt kết quả cao, Nhà trường cần tiếp tục chủ động tổ chức bồi dưỡng, huấn luyện bổ sung cho học viên những nội dung quan trọng, như: Công tác tham mưu tác chiến trong chuyển trạng thái sẵn sàng chiến đấu, trong tổ chức hành, trú quân dã ngoại, trong tổ chức chuẩn bị và thực hành bảo đảm công binh thực hiện các hình thức chiến thuật (tập trung vào các nội dung có thực binh, sử dụng phương tiện, khí tài công binh trong diễn tập). Trong xây dựng tường định (đầu bài) chiến thuật, chú trọng việc thiết kế, lựa chọn các tình huống diễn tập sát với thực tế chiến đấu và cập nhật những vấn đề mới trong các hình thức chiến thuật, phù hợp với trình độ của cán bộ, giảng viên, học viên. Trong điều kiện khó khăn về bảo đảm thao trường, Nhà trường chủ động liên hệ với cấp ủy, chính quyền, địa phương và các tổ chức, cá nhân thực hiện tốt việc phối hợp, hiệp đồng để lựa chọn các cung đường cơ động, các khu vực tập trung, tập kết lực lượng. Đến nay, Nhà trường đã xây dựng được hệ thống văn kiện đồng bộ, với đầu bài tường định ở tất cả các hình thức chiến thuật, bảo đảm nội dung diễn tập hằng năm luôn đổi mới, sáng tạo, sát với thực tế ở các khóa học.

Ba là, tăng cường ứng dụng các trang thiết bị, phương tiện hiện đại vào diễn tập. Ứng dụng công nghệ thông tin, công nghệ mô phỏng là một trong những biện pháp cơ bản đưa huấn luyện sát thực tế chiến đấu, góp phần đẩy nhanh quá trình ra quyết định, phù hợp với điều kiện tác chiến hiện đại. Đây là yêu cầu không thể thiếu trong chiến tranh công nghệ cao, nhất là trong điều kiện Cuộc cách mạng 4.0 đang phát triển mạnh mẽ. Đẩy mạnh việc chuyển đổi số, đẩy mạnh ứng dụng công nghệ thông tin trong giảng dạy, diễn tập là điều kiện không thể thiếu đối với một Nhà trường thông minh, hiện đại (trung tâm đào tạo nguồn cán bộ Công binh và nghiên cứu khoa học trong quân đội). Trong điều kiện hiện tại, nghiên cứu ứng dụng công nghệ thông tin, công nghệ mô phỏng có thể tập trung vào: Xây dựng hệ thống thu thập và xử lý đánh giá phân loại thông tin, kết luận tình hình các mặt có liên quan trực tiếp đến các nhiệm vụ bảo đảm công binh trong chiến đấu; lưu trữ thông tin phục vụ cho người chỉ huy hạ quyết tâm chiến đấu; từng bước ứng dụng lập phương án tác chiến trên bản đồ kỹ thuật số và sa bàn ảo 3D, nghiên cứu địa hình theo bản đồ 3D, viết vẽ bản đồ trên máy tính; xây dựng phần mềm ứng dụng cho chỉ huy, hiệp đồng, phối hợp và trao đổi dữ liệu trên mạng LAN giữa trung tâm xử lý tin, người chỉ huy với các cơ quan và biện pháp duy trì trong điều kiện địch áp dụng chiến tranh công nghệ cao...

Bốn là, làm tốt công tác sơ, tổng kết rút kinh nghiệm ở các cấp, để kịp thời hoàn chỉnh nội dung, phương pháp diễn tập cho phù hợp với tình hình thực tiễn huấn luyện của Nhà trường, phù hợp với điều kiện tác chiến mới. Vì vậy, trong công tác sơ, tổng kết, rút kinh nghiệm, cần có thái độ khách quan, khoa học và

ng nghiêm túc đối với những ưu điểm, khuyết điểm trong tổ chức chuẩn bị và thực hành diễn tập. Từ đó, kịp thời rút ra kinh nghiệm cho tổ chức và hoạt động của Ban chỉ đạo, tổ nội dung và đạo diễn trong những lần diễn tập tiếp theo. Theo đó, Nhà trường tập trung bồi dưỡng, nâng cao trình độ cho cán bộ trong việc tổ chức huấn luyện, tham gia đạo diễn và chỉ huy đơn vị thực hiện các nội dung diễn tập; chú trọng bồi dưỡng phương pháp, tác phong huấn luyện đội ngũ chiến thuật, công tác tham mưu tác chiến của phân đội công binh, trình độ chỉ huy trong điều kiện dã ngoại và thực hành chỉ huy diễn tập theo từng nội dung đảm nhiệm. Mục tiêu là mỗi cán bộ trực tiếp tham gia diễn tập phải chắc lý thuyết, giỏi thực hành, chỉ huy linh hoạt, sát thực tế chiến đấu.

Diễn tập chiến thuật vòng tổng hợp cấp phân đội là hình thức huấn luyện cao nhất, tổng hợp và sát thực tế chiến đấu; nhằm rèn luyện nâng cao năng lực cho người chỉ huy, đồng thời rèn luyện sức khỏe, nâng cao bản lĩnh, trình độ hiệp đồng, hành động chiến đấu của phân đội sát với yêu cầu nhiệm vụ, mang lại hiệu quả thiết thực, toàn diện trong công tác giáo dục - đào tạo của Nhà trường. Để diễn tập đạt hiệu quả, cán bộ, giảng viên trong Nhà trường tiếp tục nghiên cứu, học tập nắm chắc đối tượng tác chiến, nguyên tắc chiến thuật; tổ chức phương pháp diễn tập chiến thuật và các nội dung liên quan. Đồng thời, nắm chắc chỉ thị, kế hoạch diễn tập của cấp trên, làm tốt mọi công tác chuẩn bị. Thực hiện nghiêm túc kế hoạch diễn tập, điều hành chặt chẽ, khoa học, đúng quy định bảo đảm an toàn; vận dụng linh hoạt phương pháp đạo diễn, ứng dụng công nghệ hiện đại vào diễn tập, đưa người tập vào trạng thái sát thực tế chiến đấu. Kịp thời rút kinh nghiệm và đánh giá đúng kết quả cuộc diễn tập./.

TỪ MÙA THU LỊCH SỬ ĐẾN KHÁT VỌNG KỈ NGUYÊN VƯỜN MÌNH CỦA DÂN TỘC

*Thượng tá, ThS Nguyễn Duy Hiền - CNBM Khoa Quân sự chung
Thiếu tá QNCN Thân Văn Quyết - NV Ban Khoa học quân sự*

Mùa thu năm ấy, mùa thu 1945 không chỉ là một thời khắc lịch sử thiêng liêng dân tộc Việt Nam, mà còn là một dấu ấn chói lọi trong tiến trình giải phóng các dân tộc bị áp bức trên toàn thế giới. Trong tiếng reo h vang vọng từ Bắc chí Nam, dưới lá cờ đỏ sao vàng phấp phới tung bay, một dân tộc nhỏ bé đã đứng thẳng dậy, tuyên bố với toàn thể thế giới về sự ra đời của một quốc gia độc lập, nước Việt Nam Dân chủ Cộng hòa. Tám mươi năm đã trôi qua kể từ mùa thu lịch sử ấy. Tám mươi năm không dài so với chiều sâu hàng ngàn năm dựng nước, nhưng đủ để chúng ta chứng kiến một hành trình phi thường: Từ đồng tro tàn chiến tranh vươn lên mạnh mẽ, từ đói nghèo lạc hậu vươn tới phát triển, từ bị cô lập đến hội nhập sâu rộng và khẳng định vị thế trên trường quốc tế. Đó là hành trình của một dân tộc chưa bao giờ đánh mất lòng tin, ý chí và khát vọng vươn lên, hành trình từ quá khứ hào hùng đến một tương lai tươi sáng.

Mùa thu ấy, khúc tráng ca mở đầu cho hành trình độc lập

Ngày 02 tháng 9 năm 1945, Chủ tịch Hồ Chí Minh, vị lãnh tụ thiên tài, người anh hùng giải phóng dân tộc vĩ đại, đã trình trọng đọc Bản Tuyên ngôn Độc lập tại Quảng trường Ba Đình, khai sinh nước Việt Nam Dân chủ Cộng hòa. Bản tuyên ngôn ấy không chỉ là lời tuyên bố hùng hồn, lời khẳng định quyền sống, quyền tự do và mưu cầu hạnh phúc của dân tộc

Việt Nam, mà còn là tiếng nói đầy khí phách gửi đến toàn thể nhân loại về quyền tồn tại và phát triển của các dân tộc bị áp bức.

Từ một đất nước bị đô hộ, bị chiến tranh tàn phá, nhân dân ta đã anh dũng đứng lên, viết nên khúc tráng ca bất diệt của Cách mạng Tháng Tám. Với sức mạnh đại đoàn kết toàn dân, với khát vọng được làm chủ vận mệnh của chính mình, dân tộc ta đã làm nên một cuộc cách mạng “long trời lở đất”, đập tan xiềng xích của thực dân, phong kiến, mở ra kỉ nguyên mới, kỉ nguyên của độc lập dân tộc gắn liền với chủ nghĩa xã hội.

Bản lĩnh Việt Nam trong lửa đạn chiến tranh và gian nan hậu chiến

Hạnh phúc của ngày độc lập chưa kịp trọn vẹn thì đất nước lại phải bước vào cuộc kháng chiến chống thực dân Pháp và sau đó là đế quốc Mỹ xâm lược. Hai cuộc kháng chiến ấy là hai bản anh hùng ca bất diệt, là phép thử của lòng yêu nước, của sức mạnh đại đoàn kết toàn dân, của tinh thần “không có gì quý hơn độc lập, tự do”.

Cuộc kháng chiến chống Mỹ kết thúc bằng Đại thắng mùa Xuân năm 1975, khi lá cờ cách mạng tung bay trên nóc Dinh Độc Lập, cũng là lúc non sông thu về một mối. Một dân tộc trải qua hơn ba mươi năm chiến tranh liên miên vẫn không khuất phục, vẫn kiên cường tiến

bước, chính là minh chứng hùng hồn cho bản lĩnh Việt Nam.

Nhưng chiến tranh kết thúc không đồng nghĩa với hoà bình dễ dàng. Hậu quả của chiến tranh để lại vô cùng nặng nề: Đất nước bị tàn phá, kinh tế kiệt quệ, đời sống nhân dân vô cùng khó khăn, và quan hệ đối ngoại gần như bị cô lập. Ngay sau ngày thống nhất, dân tộc ta tiếp tục phải đối mặt với những thử thách mới: Chiến tranh biên giới Tây Nam, cuộc chiến chống lại chế độ diệt chủng Khmer Đỏ để bảo vệ chủ quyền lãnh thổ thiêng liêng của Tổ quốc và thực hiện nghĩa vụ quốc tế cao cả giúp nhân dân Campuchia thoát khỏi họa diệt chủng; tiếp đó là chiến tranh biên giới phía Bắc để bảo vệ từng tấc đất nơi địa đầu Tổ quốc. Những năm tháng ấy là giai đoạn thử thách không kém phần khốc liệt, vừa xây dựng đất nước trong điều kiện cực kì khó khăn, vừa chiến đấu bảo vệ nền độc lập vừa giành được.

Trong hoàn cảnh ấy, một lần nữa, dân tộc Việt Nam lại lựa chọn con đường vươn lên bằng chính sức mình, bằng trí tuệ, bằng lòng quả cảm, bằng niềm tin vào tương lai. Chính trong gian khó, ý chí Việt Nam lại càng sáng rõ, khối đại đoàn kết toàn dân tộc tiếp tục là điểm tựa vững chắc, giúp đất nước từng bước vượt qua thử thách, khơi mở lối đi cho một giai đoạn phát triển mới.

Công cuộc đổi mới, bước ngoặt lịch sử, mở ra kỉ nguyên phát triển

Năm 1986, Đại hội Đảng toàn quốc lần thứ VI đã đánh dấu bước ngoặt lịch sử với việc khởi xướng công cuộc Đổi mới. Từ đó, Việt Nam từng bước chuyển mình từ một nền kinh tế kế hoạch hóa tập trung

sang nền kinh tế thị trường định hướng xã hội chủ nghĩa.

Đổi mới không chỉ là sự điều chỉnh kinh tế, mà là một cuộc chuyển hóa sâu sắc toàn diện trên tất cả các lĩnh vực: chính trị, văn hóa, xã hội, quốc phòng - an ninh và đối ngoại. Tư duy lãnh đạo được đổi mới, con người được đặt vào vị trí trung tâm, và mục tiêu phát triển trở nên rõ ràng hơn: Dân giàu, nước mạnh, dân chủ, công bằng, văn minh.

Những con số biết nói đã chứng minh thành quả của đổi mới: Tăng trưởng kinh tế nhiều năm liền ở mức cao; đời sống nhân dân cải thiện rõ rệt; tỉ lệ đói nghèo giảm mạnh; hệ thống hạ tầng, giao thông, đô thị phát triển nhanh chóng; các lĩnh vực như y tế, giáo dục, công nghệ thông tin... đều đạt được những bước tiến vượt bậc.

Những thành tựu nổi bật sau 80 năm xây dựng đất nước

Sau tám thập kỉ, Việt Nam đã vươn lên trở thành quốc gia có thu nhập trung bình, là một trong những nền kinh tế phát triển nhanh nhất khu vực châu Á - Thái Bình Dương. Từ một nước nhập khẩu lương thực, nay Việt Nam là cường quốc xuất khẩu nông sản hàng đầu thế giới.

Cùng với kinh tế, sự nghiệp văn hóa - xã hội cũng phát triển không ngừng. Giáo dục phổ cập được thực hiện hiệu quả; y tế ngày càng hiện đại; chỉ số phát triển con người (HDI) liên tục được cải thiện. Hàng triệu người dân đã thoát khỏi đói nghèo nhờ các chính sách an sinh xã hội hợp lí.

Về quốc phòng - an ninh, Việt Nam kiên quyết bảo vệ chủ quyền lãnh thổ, xây

dựng thế trận quốc phòng toàn dân gắn với thế trận an ninh nhân dân vững chắc. Lực lượng vũ trang được hiện đại hóa, đủ sức đáp ứng yêu cầu bảo vệ Tổ quốc trong tình hình mới.

Về đối ngoại, Việt Nam từ chỗ bị cô lập đã thiết lập quan hệ với hầu hết các quốc gia và vùng lãnh thổ trên thế giới. Là thành viên tích cực trong ASEAN, Liên Hợp Quốc và nhiều tổ chức quốc tế, Việt Nam đã chủ động, tích cực hội nhập và khẳng định vai trò vị thế trong khu vực và toàn cầu.

Tầm nhìn chiến lược và khát vọng phát triển trong kỉ nguyên mới

Chặng đường phía trước không ít thách thức: Biến đổi khí hậu, già hóa dân số, cạnh tranh địa chính trị, chuyển đổi số, an ninh phi truyền thống... Tuy nhiên, những khó khăn đó cũng chính là cơ hội để đất nước vươn mạnh, bứt phá nếu biết phát huy nội lực và nắm bắt thời cơ.

Đại hội XIII của Đảng đã xác định mục tiêu đến năm 2045, đứng vào dịp kỉ niệm 100 năm thành lập nước, Việt Nam sẽ trở thành một quốc gia phát triển, thu nhập cao. Để đạt được khát vọng đó, cần khơi dậy mạnh mẽ tinh thần yêu nước, trí tuệ, ý chí và khát vọng vươn lên của toàn dân tộc. Cần đặt con người làm trung tâm của mọi chính sách phát triển; xây dựng một nền kinh tế tự chủ, sáng tạo, xanh và bền vững; phát triển mạnh khoa học - công nghệ và đổi mới sáng tạo; xây dựng nền văn hóa Việt Nam tiên tiến, đậm đà bản sắc dân tộc; tiếp tục đổi mới hệ thống chính trị, bảo đảm quyền dân chủ, công bằng và hạnh phúc cho nhân dân.

Tám mươi năm sau mùa thu lịch sử 1945, niềm tự hào về một dân tộc kiên

cường, bất khuất vẫn cháy mãi trong trái tim mỗi người Việt Nam. Từ quá khứ hào hùng, hôm nay, toàn Đảng, toàn quân, toàn dân ta tiếp tục thể hiện bản lĩnh, trí tuệ và ý chí vươn lên mạnh mẽ để đưa đất nước phát triển nhanh, bền vững, hội nhập sâu rộng. Trong hành trình mới, chúng ta giữ vững thái độ kiên định, nuôi dưỡng niềm tin vững chắc vào con đường đã chọn, và khơi dậy mạnh mẽ khát vọng phát triển đất nước phồn vinh, hạnh phúc. Đó là lời hứa thiêng liêng với cha ông, là sứ mệnh cao cả của thế hệ hôm nay và một tương lai Việt Nam rạng ngời trong kỉ nguyên mới./.

Tài liệu tham khảo:

- [1] Hồ Chí Minh (1945). *Tuyên ngôn Độc lập*, Văn kiện Đảng Toàn tập, tập 6, Nxb Chính trị quốc gia Sự thật.
- [2] Phan Huy Lê (2005). *Lịch sử và văn hóa Việt Nam*, Nxb Giáo dục.
- [3] Tổng cục Thống kê (2024). Báo cáo tình hình kinh tế - xã hội năm 2024.
- [4] Bộ Lao động - Thương binh và Xã hội (2023). *Báo cáo tổng kết chương trình giảm nghèo bền vững 2016-2020, định hướng đến 2025*.
- [5] Chương trình Phát triển Liên Hợp Quốc (UNDP) Việt Nam (2023). *Báo cáo Chỉ số phát triển con người (HDI)*.
- [6] Đảng Cộng sản Việt Nam (2021). *Văn kiện Đại hội đại biểu toàn quốc lần thứ XIII*, Tập I, II, Nxb Chính trị quốc gia Sự thật.
- [7] Hồ Chí Minh (1955). *Thư gửi thanh niên và nhi đồng toàn quốc nhân dịp Tết Trung thu*, Hồ Chí Minh Toàn tập, Tập 10, Nxb Chính trị quốc gia Sự thật.

NGHIÊN CỨU MỘT SỐ GIẢI PHÁP NÂNG CAO CHẤT LƯỢNG BẢO ĐẢM VƯỢT SÔNG NHÌN TỪ CUỘC XUNG ĐỘT QUÂN SỰ NGA - UKRAINE

*Thượng tá, ThS Hoàng Anh Tuấn
Phụ trách Khoa - Khoa Cầu đường, Vượt sông*

1. Mở đầu

Bảo đảm vượt sông (BĐVS) là nhiệm vụ then chốt của lực lượng Công binh, nhằm hỗ trợ các đơn vị chủ lực cơ động vượt sông an toàn, đúng thời cơ, tạo điều kiện triển khai lực lượng, chuyển hóa thế trận và phát huy sức mạnh tổng hợp trong tác chiến. Khu vực bến vượt sông thường là mục tiêu trọng điểm bị địch tập trung đánh phá, đặc biệt trong bối cảnh chiến tranh hiện đại với sự hiện diện của vũ khí công nghệ cao (VKCNC) như tên lửa dẫn đường, máy bay không người lái (UAV) có mang theo vũ khí sát thương, hệ thống trinh sát tiên tiến kết hợp với trí tuệ nhân tạo phản ánh và phân tích chiến trường giúp cho hỏa lực có độ chính xác gần như tuyệt đối. Đặc biệt trong bối cảnh xung đột quân sự Nga - Ukraine (bắt đầu từ tháng 2/2022). Xung đột này cho thấy vai trò then chốt của công tác bảo đảm vượt sông trong việc duy trì khả năng cơ động, triển khai lực lượng và bảo toàn sức mạnh chiến đấu. Với sự phát triển của vũ khí công nghệ cao có tích hợp AI và các phương thức tác chiến hiện đại, việc nghiên cứu các giải pháp nâng cao hiệu quả BĐVS, rút ra từ kinh nghiệm thực tiễn của xung đột Nga - Ukraine, là nhiệm vụ cấp thiết, mang ý nghĩa chiến lược đối với nhiệm vụ huấn luyện vượt sông trong giai đoạn hiện nay.

2. Cơ sở lý luận và thực tiễn đối với nhiệm vụ bảo đảm vượt sông

2.1. Cơ sở lý luận

Bảo đảm vượt sông là một nhiệm vụ phức tạp, gồm nhiều nội dung, từ công tác chuẩn bị, trinh sát bến, thiết kế các công trình trong khu vực bến và tổ chức quản lý điều hành BĐVS đến công tác nguy trang, nghi binh... Lý luận về BĐVS bắt nguồn từ nghệ thuật quân sự, trong đó chướng ngại nước là vật cản tự nhiên, ảnh hưởng rất lớn đến quá trình cơ động và triển khai lực lượng. Theo quan điểm quân sự, vượt sông thành công đòi hỏi sự kết hợp giữa trang bị kỹ thuật Công binh, năng lực hiệp đồng tác chiến, nguy trang, nghi binh và khả năng ứng phó linh hoạt với các mối đe dọa từ địch, đặc biệt là vũ khí công nghệ cao như tên lửa dẫn đường, máy bay không người lái và hệ thống trinh sát hiện đại.

Do đó, yêu cầu của công tác bảo đảm vượt sông phải đáp ứng tốt các yêu cầu sau: “Chuẩn bị chu đáo; hiệp đồng chặt chẽ; cơ động khẩn trương; mưu trí, sáng tạo; kiên quyết, linh hoạt; bí mật và đúng thời cơ”; trong đó, công tác hiệp đồng, phối hợp giữa

các lực lượng BĐVS phải chặt chẽ, kết hợp giữa phương tiện, khí tài vượt sông hiện đại với các loại tự tạo, thô sơ... và công tác chuẩn bị phải thực hiện ngay từ thời bình.

2.2. Cơ sở thực tiễn của công tác bảo đảm vượt sông

Cùng với sự lớn mạnh và phát triển ngày càng chính quy, hiện đại của quân đội ta. Bộ đội Công binh nói chung, bộ đội Công binh vượt sông nói riêng cũng ngày càng phát triển, được trang bị các phương tiện khí tài mới để đáp ứng yêu cầu ngày càng cao của nhiệm vụ bảo đảm công trình trong chiến đấu.

Trong giai đoạn kháng chiến chống Pháp, phương tiện vượt sông của ta còn rất thô sơ, tiêu biểu như trong Chiến dịch Điện Biên Phủ (1954), bộ đội Công binh đã xây dựng các bến vượt sông Hồng và sông Nậm Na, sử dụng bè mảng, thuyền và cầu gỗ để vận chuyển pháo binh và lực lượng qua sông, đảm bảo hậu cần cho chiến dịch. Sự bí mật và hiệp đồng chặt chẽ giữa Công binh, bộ binh và dân công đã góp phần làm nên chiến thắng lịch sử lừng lẫy năm châu chấn động địa cầu.



Hình 1. Sử dụng bè mảng chở lương thực và hàng hóa vượt sông Mã
(Thanh Hóa) tiếp vận chiến dịch Điện Biên Phủ, năm 1954

Trong kháng chiến chống Mỹ, bộ đội vượt sông tiếp tục được trang bị một số phương tiện vượt sông ngày càng hiện đại hơn như: DLP, LPP, TPP, xe lội nước K61, PTS... và để bảo đảm cơ động cho lực lượng trong chiến đấu, ta đã nghiên cứu và sử dụng rất có hiệu quả các phương tiện vượt sông ứng dụng và tự chế tạo như: bè mảng bằng tre nứa, thuyền dân, sà lan... đã triển khai hiệu quả cầu phao và bến vượt trên các sông lớn như sông Đồng Nai, sông Sài Gòn, hỗ trợ các Binh đoàn cơ động nhanh chóng vào Sài Gòn. Việc tận dụng phương tiện tại chỗ (thuyền, bè) và phối hợp với dân quân địa phương là yếu tố then chốt, góp phần tạo nên chiến thắng lịch sử của Chiến dịch Hồ Chí Minh (1975).

Sau giải phóng miền Nam 1975, bộ đội Công binh được trang bị các phương tiện vượt sông hiện đại hơn như: Bộ PMP, phà tự hành GSP... Đồng thời, ta đã nghiên cứu, chế tạo và đã đưa vào sử dụng ban đầu bộ cầu nổi CN-01; Bộ khí tài VSN-1500. [3]



Hình 2. Cầu phao qua sông Bến Hải do Trung đoàn công binh 249 bắc, năm 1972

Những kinh nghiệm này cho thấy BĐVS không chỉ đòi hỏi kỹ thuật mà còn cần sự sáng tạo, tận dụng địa hình và nguồn lực địa phương. Tuy nhiên, trong bối cảnh chiến tranh hiện đại, các bài học lịch sử cần được điều chỉnh để phù hợp với sự phát triển của VKCNC và các phương thức tác chiến mới.

2.3. Bài học rút ra từ xung đột Nga - Ukraine

Cuộc xung đột Nga-Ukraine từ năm 2022 đến nay, đã cung cấp nhiều bài học thực tiễn về công tác BĐVS trong chiến tranh hiện đại, đặc biệt trong điều kiện đối mặt với VKCNC và các phương thức tác chiến hiện đại.

a) Thất bại của Nga trong bảo đảm vượt sông

Một là, nguy trang và nghi binh kém. Hoạt động triển khai cầu phao của Nga tại Bilohorivka (tháng 5/2022) bị trinh sát UAV và vệ tinh của Ukraine phát hiện kịp thời, dẫn đến tổn thất lớn ngay khi vừa vượt sông [1][2]. Đến năm 2025, Nga tiếp tục thất bại do khả năng nguy trang kém và bị gây nhiễu bởi trinh sát của đối phương, dẫn đến thất bại liên tục trong các nỗ lực vượt sông như tại Oskil River trong chiến dịch mùa hè 2025.

Hai là, không chế áp hỏa lực hiệu quả trước khi vượt sông. Nga không sử dụng hiệu quả pháo binh tầm xa hay không quân để tiêu diệt hỏa lực đối phương trước khi vượt sông, khiến lực lượng đổ bộ lên bờ đối diện dễ dàng bị tiêu diệt.

Ba là, không chuẩn bị bến vượt dự bị và tận dụng tốt nguồn lực địa phương. Việc dựa vào các cây cầu cố định như cầu Antonivka tại Kherson (bị phá hủy cuối 2022) khiến Nga mất khả năng tiếp vận và chuyển quân qua sông Dnipro. Thiếu hệ thống cầu

pháo và phương tiện vượt sông cơ động làm giảm năng lực triển khai nhanh, linh hoạt, đặc biệt trong các chiến dịch từ 2023-2025.

Bốn là, công tác phối hợp hiệp đồng giữa các lực lượng còn yếu kém. Việc phối hợp kém giữa công binh, pháo binh và phòng không, khiến lực lượng vượt sông thiếu bảo vệ toàn diện trước các đòn phản công của đối phương.

Kết quả cho thấy những thất bại nặng nề trong các đợt vượt sông đã khiến Nga phải điều chỉnh chiến thuật, giảm quy mô các đợt vượt và tập trung củng cố tuyến phòng thủ ở hậu phương. Từ 2022-2025, Nga chưa thực hiện thành công vượt sông quy mô lớn qua Dnipro kể từ khi rút lui.

b) Thành công của Ukraine trong bảo đảm vượt sông

Ngược lại, Ukraine đã thể hiện khả năng BDVS linh hoạt và hiệu quả trong các chiến dịch phản công, Ukraine đã thực hiện tốt các yêu cầu trong BDVS như sau:

Một là, tổ chức trinh sát hiệu quả và lựa chọn thời cơ vượt sông phù hợp. Ukraine sử dụng hiệu quả UAV, tình báo điện tử và trinh sát để chọn thời điểm vượt vào ban đêm hoặc lúc thời tiết gây hạn chế tầm nhìn đối phương.

Hai là, ưu tiên chế áp hỏa lực trước khi vượt sông. Ukraine sử dụng tổ hợp HIMARS, MLRS và pháo binh tầm xa để bắn phá cầu phao và các cứ điểm phòng thủ của đối phương, tạo không gian an toàn cho lực lượng vượt sông.

Ba là, làm tốt công tác nghi binh. Triển khai nhiều điểm đồ bộ nhỏ, sử dụng cầu phao giả và nghi binh phân tán giúp phân tán hỏa lực đối phương, giảm tổn thất.

Bốn là, tận dụng tốt thời cơ. Sau vụ vỡ đập Kakhovka (2023), gây ngập lụt nghiêm trọng, Ukraine nhanh chóng khai thác tình huống có lợi để thiết lập đầu cầu trên bờ đông sông Dnipro, tạo thế chủ động về mặt chiến thuật.

Kết quả cho thấy Ukraine đã thành công thiết lập và mở rộng các đầu cầu chiến thuật như tại Krynky (2023), tăng cường sức mạnh phản công tại khu vực Kherson, dù phải rút lui một phần vào năm 2024 do áp lực từ phía Nga.

3. Đề xuất một số giải pháp nâng cao hiệu quả bảo đảm vượt sông

Dựa trên yêu cầu tác chiến trong chiến tranh BVTQ và kinh nghiệm thực tiễn từ xung đột Nga-Ukraine, các giải pháp sau được đề xuất để nâng cao hiệu quả BDVS như sau:

Một là, tiếp tục quán triệt sâu sắc và triển khai thực hiện tốt các Kết luận của Ban bí thư, Chỉ thị của Thủ tướng chính phủ; các nghị quyết của Quân ủy trung ương, của Đảng ủy Binh chủng và Nhà trường về công tác giáo dục, đào tạo. Triển khai có hiệu quả các đề án, khâu đột phá; thúc đẩy tinh thần tự nghiên cứu, tự học tập đề đổi mới hình thức, phương pháp dạy học, nội dung, phương pháp thi, kiểm tra đánh giá kết quả học tập theo chuẩn đầu ra, thực hiện “*dạy thực chất, học thực chất*,”

đánh giá thực chất”; phát huy tính tích cực, tự giác, tư duy sáng tạo của người học; bồi dưỡng cho người học năng lực tự học, khả năng thực hành, lòng say mê, ý chí vươn lên và ý thức học tập suốt đời.

Hai là, xây dựng kế hoạch huấn luyện bảo đảm vượt sông khoa học, sát thực tế. Kế hoạch huấn luyện cần được xây dựng sát với yêu cầu, nhiệm vụ và tình hình thực tế, cập nhật liên tục các bài học từ thực tiễn chiến trường, đặc biệt là bài học kinh nghiệm từ cuộc xung đột Nga-Ukraine. Thời gian huấn luyện phải được phân bổ hợp lý giữa lý thuyết, thực hành, diễn tập xử trí các tình huống và đánh giá kết quả, đảm bảo học viên không chỉ nắm chắc kiến thức mà còn thành thạo kỹ năng và có khả năng xử lý tình huống sát yêu cầu thực tế chiến đấu. Việc tổ chức các bài kiểm tra, đánh giá định kỳ, đánh giá mô phỏng kết hợp với thực hành trên thực địa sẽ giúp phát hiện kịp thời những tồn tại, hạn chế để điều chỉnh kịp thời kế hoạch huấn luyện, nâng cao chất lượng đào tạo.

Ba là, tiếp tục bồi dưỡng nâng cao chất lượng đội ngũ giảng viên theo Khung năng lực giảng dạy (QĐ 212/QĐ-TM của Bộ Tổng tham mưu), coi đây là nhiệm vụ trọng tâm, xuyên suốt. Mỗi giảng viên cần chủ động tiếp cận và ứng dụng công nghệ số trong giảng dạy và nghiên cứu, xem đây là công cụ nâng cao hiệu quả công tác. Tiếp tục đẩy mạnh số hóa nội dung bài giảng, ngân hàng câu hỏi, mô hình mô phỏng, học liệu điện tử, nền tảng học tập trực tuyến... bảo đảm tính tương tác, trực quan, dễ tiếp cận. Kết hợp chặt chẽ giữa chuyển đổi số và thực tiễn huấn luyện - NCKH, khuyến khích đề tài ứng dụng công nghệ số trong thiết kế, mô phỏng nội dung huấn luyện thực hành chuyên ngành.

Bốn là, nâng cao năng lực tổ chức, hiệp đồng và soạn thảo văn kiện tác chiến. Chỉ huy cần thành thạo trong việc lập kế hoạch BDVS, phối hợp với các lực lượng khác (phòng không, thông tin) và xử lý tình huống dưới áp lực VKCNC. Đào tạo sử dụng thành thạo các khí tài vượt sông như cầu phao PMP, phà GSP, xe xích lội nước PTS. Tổ chức các lớp bồi dưỡng, tập huấn nâng cao năng lực chỉ huy, tổ chức huấn luyện và xử lý tình huống cho cán bộ giáo viên, bảo đảm cán bộ huấn luyện có đầy đủ kiến thức, kỹ năng và kinh nghiệm thực tiễn. Đặc biệt, cán bộ huấn luyện phải nắm vững các chiến kỹ thuật mới, hiểu rõ yêu cầu phối hợp hiệp đồng đa lực lượng, có khả năng vận dụng linh hoạt phương tiện và khí tài trong các tình huống phức tạp. Nội dung huấn luyện cần chú trọng thực hành trên địa hình thực tế. Tổ chức các buổi diễn tập vượt sông mô phỏng điều kiện chiến tranh hiện đại, bao gồm việc đối phó với trinh sát UAV, hỏa lực chính xác và các cuộc tấn công bất ngờ. Các biện pháp nguy trang, nghi binh và phân tán lực lượng cần được tích hợp vào diễn tập. Tổ chức huấn luyện, mô phỏng các kịch bản tác chiến tương tự xung đột Nga-Ukraine, như xử lý các tình huống địch sử dụng VKCNC, với trọng tâm là nguy trang, nghi binh và xử lý tình huống khi bên vượt bị phá hủy.



Hình 3. Huấn luyện bảo đảm vượt sông tại Trường Sĩ quan Công binh

Năm là, bảo đảm cơ sở vật chất phục vụ huấn luyện. Tiếp tục tu sửa, củng cố và hiện đại hóa hệ thống thao trường Tân Uyên, đảm bảo phù hợp và đủ điều kiện phục vụ các nội dung huấn luyện vượt sông theo yêu cầu thực tế. Đồng thời, nâng cấp các giảng đường chuyên dùng, bảo đảm trang thiết bị hỗ trợ đào tạo, nhằm tạo môi trường học tập, huấn luyện chất lượng, hiệu quả. Song song với đó, việc mua sắm và nâng cấp các phương tiện vượt sông hiện đại như cầu phao PMP, xe phà GSP, xe xích lội nước PTS... cần được đẩy mạnh, tạo điều kiện thuận lợi cho công tác huấn luyện sát thực tế, góp phần nâng cao trình độ kỹ thuật, kỹ năng vận hành và khả năng cơ động của lực lượng Công binh.

4. Kết luận

Trong chiến tranh bảo vệ Tổ quốc, với đặc điểm vũ khí, trang bị hiện đại, chủ yếu là vũ khí công nghệ cao, có ưu thế về khả năng trinh sát, phát hiện mục tiêu, hỏa lực mạnh, độ chính xác cao, tầm hoạt động rộng... thì việc bảo đảm an toàn trong quá trình vượt sông càng có ý nghĩa quan trọng. Các giải pháp quy hoạch, huấn luyện, hiệp đồng và hiện đại hóa cần được triển khai đồng bộ từ thời bình để đảm bảo khả năng cơ động nhanh, an toàn và hiệu quả. Xung đột Nga - Ukraine cung cấp bài học quý giá về tầm quan trọng của việc chuẩn bị chu đáo, phối hợp đa lực lượng, ứng phó linh hoạt với VKCNC và tận dụng nguồn lực địa phương. Nghiên cứu các giải pháp nâng cao hiệu quả BĐVS là một nội dung hết sức quan trọng, thiết thực. Vì vậy, người chỉ huy, cơ quan và đơn vị Công binh các cấp cần nắm chắc những yếu tố chi phối nhiệm vụ, phát huy sức mạnh tổng hợp để không ngừng nâng cao khả năng BĐVS, đáp ứng yêu cầu, nhiệm vụ trong chiến đấu hiệp đồng quân binh chủng, góp phần bảo đảm thắng lợi trong chiến tranh bảo vệ Tổ quốc trong tình hình mới./.

Tài liệu tham khảo:

- [1]. Bộ Quốc phòng Việt Nam (2020). *Hướng dẫn công tác Công binh trong chiến tranh bảo vệ Tổ quốc*.
- [2]. Đỗ Lê Chi (2023). *Cục diện thế giới nhìn từ cuộc xung đột Nga - Ukraine*.
- [3]. Trần Văn Hiến (2022). *Giáo trình Vượt sông II - Trường SQ Công binh*
- [4]. Chu Văn Lộc (2024). *Chiến dịch quân sự đặc biệt Nga - Ukraine - những tác động, ảnh hưởng đến xây dựng và bảo vệ Tổ quốc trong tình hình mới*.

BỘ ĐỘI CÔNG BINH THI CÔNG ĐƯỜNG HÀM CÁT

*Thượng tá, ThS Trần Hữu Chung
GV - Khoa Cầu Đường - Vượt sông*

Xây dựng các đường hầm Quân sự là một nhiệm vụ quan trọng của Bộ đội Công binh. Trong thế trận bố trí công trình, có nhiều đường hầm Quân sự được xây dựng trong những đồi cát ở khu vực ven biển nhằm đáp ứng các yêu cầu về mặt chiến thuật. Vậy đường hầm cát được thi công như thế nào? Bài viết sau đây sẽ giới thiệu về phương pháp thi công đường hầm cát của Lữ đoàn 293 - Binh chủng Công binh.

1. NHỮNG VẤN ĐỀ CHUNG

Các đường hầm cát thường có khẩu độ nhỏ, như hầm pháo 85, đường hầm phân đội Bộ binh. Việc thi công các đường hầm cát gặp rất nhiều khó khăn do tính chất cơ lý đặc biệt của cát. Nếu thi công hờ thì khối lượng đào đắp cát rất lớn, đồng thời không đảm bảo được tính bí mật của công trình. Nếu thi công kiểu đào chui thông thường như hầm đá thì cát sẽ sạt lở, lấp kín phần vừa đào chui xong. Để tìm phương án thi công khả thi nhất, trước khi thực hiện nhiệm vụ xây dựng các đường hầm cát, Lữ đoàn 293 đã có nhiều cuộc hội thảo do Cục Công trình - Binh chủng Công binh chủ trì với các nhà khoa học, các chuyên gia về công trình, đường hầm của Viện Kỹ thuật Công trình đặc biệt - HVKTQS và của Đại học Xây dựng Hà Nội. Về cơ bản, thi công đường hầm trong cát khác biệt rất nhiều so với thi công đường hầm qua các vùng địa chất khác, thể hiện qua các yếu tố sau:

a. Điều kiện địa hình, địa chất

Các đồi cát thường có độ cao thấp so với núi đá, tương đối thoải, cây cối chủ yếu là cây nhỏ lúp xúp nên thuận tiện mở đường công vụ nhưng ảnh hưởng đến công tác nguy trang giữ bí mật.

Các đồi núi phủ cát (roi cát) cũng có thể là địa chất đồng nhất cát, hoặc là bản thân là núi đá, đất, đất đá lẫn lộn. Trong quá trình phong hoá, cát phủ kín bề mặt nên nó có dạng ngoài là cát tiếp đó là đất đá rời rạc hoặc cát lẫn đá cuội và cuối cùng là đá liền khối (tính theo mặt cắt dọc trục hầm thi công), điều đó sẽ ảnh hưởng trực tiếp đến kỹ thuật thi công và tổ chức thi công.

b. Nguyên tắc thi công đường hầm cát

Về phương pháp thi công: Do tính chất đặc biệt của cát nên thi công hầm trong cát phải **thực hiện chống tụt trước rồi đào hầm sau** (ngược lại so với hầm đá, hầm đá thì khoan, đào hầm trước rồi chống tụt sau).



Hình 1: Đồi cát ở khu vực thi công

Về phương tiện thi công: Thi công thủ công là chủ yếu, máy được sử dụng ít, thường là máy phục vụ thi công như máy phát điện, thông gió, đầm trộn bê tông, ...

Về sử dụng nhân lực: Do hầm có khẩu độ nhỏ, thi công trong môi trường cát nên việc tổ chức ca kíp cần phải bố trí rất khoa học, lực lượng tham gia một kíp làm việc ít hơn so với thi công đường hầm đá. Tính đặc thù riêng của phương án đào chui cũng như đổ bê tông trong cát thể hiện qua các yếu tố, như: Công việc nhỏ lẻ nhiều, tỷ mỹ, đòi hỏi kỹ thuật đào cao; Khoảng không thi công chật hẹp nên thao tác làm việc cần nhanh gọn chính xác; Khả năng sạt lở của cát cao nên cần hạn chế tạo va chạm mạnh vào môi trường cát;

Về phương án thi công đường hầm trong cát: Đối với hầm cát, mặt cắt ngang vỏ hầm sẽ ảnh hưởng nhiều đến phương án thi công, vì khi thi công đào chui trong cát bằng thủ công thì không thể đào gương với kích thước quá lớn mà phải chia nhỏ theo phương pháp đào lần. Trong thực tế, phải đào gương thành nhiều phần nhỏ. Cụ thể, Lữ đoàn 293 thi công hầm trong cát theo quy trình chung sau đây: Chia gương thành 3 phần, thi công theo các bước: Phần ①, đào liên tục đến thông hầm; Phần ②, đào phân đoạn, đào đến đâu đổ bê tông giai đoạn 1 (vòm và thành trên) đến đó; Phần ③, đào phân đoạn như phần ②, đào đến đâu đổ bê tông giai đoạn 2 (đáy và thành dưới) đến đó.

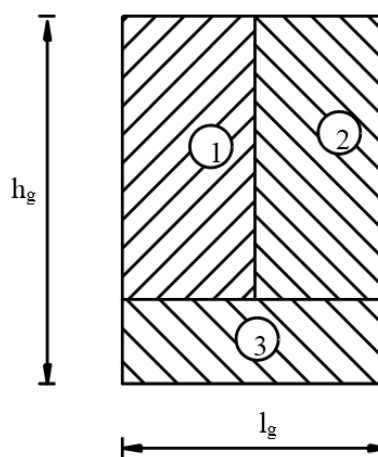

Hình 2: Phương án thi công gương đào

2. TRÌNH TỰ THI CÔNG

Bước 1. Đào lò dẫn thi công và đào bạt đầu hầm

a. Đào lò dẫn thi công

Lò dẫn thi công là đoạn nối từ đường công vụ nội bộ đến cửa hầm. Tùy theo độ dốc dọc tự nhiên mà lò dẫn có thể dài hay ngắn. Để thi công lò dẫn, ta dùng phương pháp đào lộ thiên, vừa đào vừa kè. Lò dẫn thi công thường được làm thẳng hướng với trục hầm. Lò dẫn có tác dụng: Hạn chế tối đa việc bạt phá rộng cửa hầm; Xử lý cát sạt lở trên bề mặt khi mà chiều dày lớp cát phủ chưa đảm bảo để đào chui; Làm đường chuyển vật liệu từ bãi vật liệu vào thân hầm và ngược lại.

b. Đào bạt đầu hầm

Đào bạt đầu hầm là quá trình đào lộ thiên, được tiến hành ngay sau khi đào xong lò dẫn. Từ công tác đào lò dẫn ta sẽ xác định vị trí đào bạt đầu hầm, tùy vào địa chất. Đào bạt đầu hầm được gồm các công việc sau:

- *Dựng khung chống tạm*: Khung chống tạm làm bằng gỗ tròn, hình chữ nhật, các khung đặt sát nhau, sau đó dùng tre nứa nhỏ lát kín các khoảng hở để ngăn cát sạt lở hai bên. Do thi công trên cát, nên dựng khung chống tạm phải tiến hành theo thứ tự:

1- Tưới nước trên bề mặt làm cho cát có độ ẩm và chặt lại.

2- Đặt 2 thanh thép chữ I song song với nhau sao cho khoảng cách giữa chúng đúng bằng chiều rộng của hang dẫn làm cũ cho quá trình đào.

3- Gia công xẻng công bình và lắp cán dài (dài thêm 50cm), lưỡi xẻng được uốn hình ruột gà để khi đào lỗ chân cột ta xoay xẻng theo phương thẳng đứng moi lấy cát.

4- Tiến hành moi hố thả cột, vùng cát được moi lên theo nguyên tắc vụn nút chai, xoay cán xẻng, xẻng sẽ chuyển động theo phương thẳng đứng. Cát đào ra được đựng ở phần đã đập cong lưỡi xẻng, sau đó từ từ nhấc xẻng lên thành rồi đổ cát. Hố đào đảm bảo hình tròn và phải thẳng đứng. Quá trình moi gặp phải rễ cây thì dùng xẻng công bình chặt. Khi đào xong phải dùng xẻng để sửa thành hố cân đều từ trên xuống dưới. Trong trường hợp đang đào hoặc đã đào xong nhưng chưa thả cột mà bị sụt thành hố đào thì dùng cát lấp hố đào và tiến hành xả nước với áp lực cao sau đó tiến hành thi công lại từ đầu. Trong quá trình đào tuyệt đối không được dùng nước xả vào hố vì sẽ làm sụt lở thành hố đào.

5- Thả cột: Cột được gia công theo quy định sẽ được dựng lắp thẳng đứng tại vị trí hố đào sao cho khi buông cột ra thì cột sẽ rơi vào. Sau khi thả cột, cân chỉnh cột vào đúng vị trí theo yêu cầu sau đó xả nước áp lực cao đồng thời xả cát vào hố cố định cột đã thả.

Mỗi lần đào thả cột phải đào 2 cột của cùng một bộ khung. Thả cột xong lắp đặt xà ngang và liên kết xà ngang với cột bằng đinh đĩa.

Tiếp tục thi công bộ khung tiếp theo cho đến hết, sau đó làm đỉnh đĩa liên kết các xà ngang lại với nhau.

- Lao xà nóc: Xà nóc có tác dụng chống đỡ phần cát phía trên hang dẫn. Xà nóc được làm bằng cây luồng đặc, thẳng, dài khoảng 4m, đường kính gốc từ 8÷10cm. Sau khi đã thi công thả cột ở đầu hầm ta tiến hành lao xà nóc (duy trì lao 3 lớp) và kê hông đối với các khung đã dựng.

Để đào các hố lao xà phải dùng thuổng cán dài, thuổng được mài sắc, cán thuổng bằng tre đặc không đập. Tư thế ngồi đào hố lao xà phải song song hướng lao, mắt luôn quan sát theo hướng lao và phải giữ đúng tư thế, không được để đổi hướng lỗ lao. Dùng thuổng xoay tròn để lưỡi thuổng ăn sâu vào cát với tốc độ đều thẳng hướng đã định. Cát đào ra sẽ nằm trong lưỡi thuổng, từ từ kéo thuổng ra ngược với phương đưa thuổng vào, chiều sâu lỗ moi bằng chiều dài phần xà nóc đặt trong cát. Moi cát phải đều, không quá rộng so với đường kính xà. Hạn chế để cán xuống va chạm vào thành lỗ moi, hạn chế việc để khoảng trống tránh lỗ moi bị sập làm dịch chuyển cát. Khi được moi đồng thời 2 lỗ, thì khoảng cách hai lỗ nên $\geq 30\text{cm}$ (phải để một dải cát đủ rộng thì lỗ mới không bị sập).

Khi đã đủ chiều sâu lỗ moi thì tiến hành đưa xà nóc vào lỗ đã đào. Người ngồi lao xà có tư thế ngồi song song hướng lao, mắt luôn quan sát theo hướng lao, không được để đổi hướng lao. Khi đưa xà nóc vào lỗ moi cần đưa từ từ không được thúc mạnh. Khi thấy

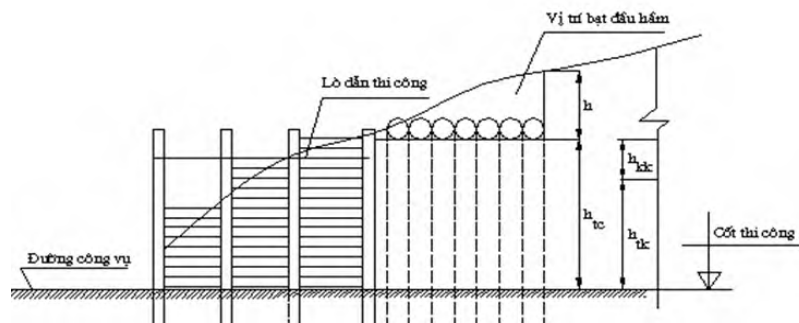

Hình 3: Đào lò dẫn thi công và đào bắt đầu hầm

tức cần xoay xà nhẹ nhàng tránh hiện tượng làm sập lỗ moi. Lao hết chiều dài thì liên kết chặt dầm xà nóc vào xà ngang khung chống tạm.

Tiến hành lao từng lớp xà nóc, tại mỗi lớp, các xà nóc nằm trên cùng một mặt phẳng và đều nhau. Khe hở giữa lớp xà nóc và xà ngang được chèn chặt bằng gỗ.

Lao từ 2 đến 3 lớp xà nóc, mỗi lớp cách nhau 1m tùy theo độ chặt của cát.

Độ dốc lao xà nóc khoảng 15%, nó phụ thuộc vào độ dốc dốc thi công hàng dẫn, đồng thời phải tính đến khoảng hở của lớp xà nóc đã lao so với xà ngang khung chống tạm đảm bảo để lao lớp xà nóc tiếp theo. Thường dựng từ 4 đến 5 khung chống tạm tương đương với việc đào từ 0,8÷1m chiều dài hàng dẫn ta tiến hành lao lớp xà nóc tiếp theo.

Một số sự cố thường gặp khi lao xà nóc và biện pháp xử lí:

+ Khi moi lỗ mà gặp rễ cây (thường chỉ gặp khi moi cát dưới lớp phủ mỏng ở đầu hầm), cần dùng sắc đầu thuổng ấn mạnh để cắt đứt, nhưng tránh để sập lỗ moi. Nếu không thể cắt đứt được thì đo chiều sâu lỗ moi để cắt ngắn xà nóc cho vừa lỗ moi.

+ Khi moi lỗ mà gặp sỏi sạn đất cứng (chỉ gặp khi địa chất chuyển từ cát sang đất đá), cần tăng lực xoay cán thuổng theo 2 chiều xoay và khi không thể moi tiếp ta cũng tiến hành cắt ngắn xà nóc theo chiều sâu lỗ moi.

+ Khi đưa xà nóc vào lỗ moi bị sập (do cát trong lỗ moi không được vét sạch, do lỗ moi gặp khúc, do cây xà nóc không thẳng) thì cần moi lại lỗ và vệ sinh sạch lỗ moi hoặc phải moi rộng lỗ moi. Khi lỗ moi bị sập mà nguyên nhân chính do cát quá khô rời, moi không đúng yêu cầu kĩ thuật dẫn đến thời gian chỉnh sửa nhiều trong khi thời gian giữ ổn định của cát sau khi moi lỗ là ngắn, khi đó phải để sập hoàn toàn lỗ moi sau một thời gian nhất định tiến hành moi lại từ đầu.

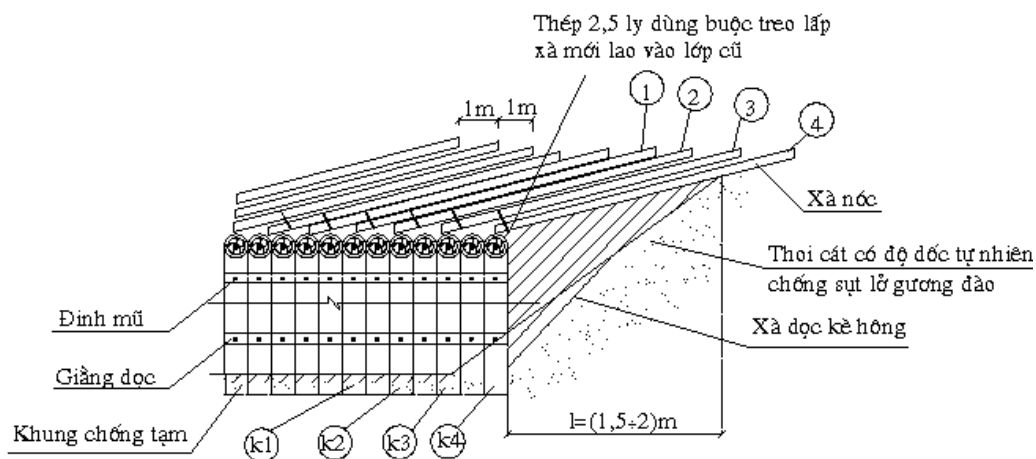

Hình 4: Kỹ thuật đào hàng dẫn

- **Chống tạm đầu hầm:** Mục đích của chống tạm đầu hầm nhằm chống sự sụt lở của phần cát trên đầu hầm và khả năng dịch chuyển khung chống tạm đã được thi công phần đầu hầm. Sau khi lao xong xà nóc phân đầu hầm, tiến hành xếp bao cát kín toàn bộ phần cát đã được đào bạt. Phía ngoài cùng dựng một lớp gỗ $\phi 16\div 18\text{cm}$ vuông góc với trục hầm.

Bước 2. Đào chui hang dẫn

Sau khi bạt đầu hầm xong thì đào chui hang dẫn. Kích thước hang dẫn phụ thuộc vào kích thước công trình, đồng thời xét đến sự khả thi và tính an toàn trong thi công. Thông thường hang dẫn rộng $1,7 \div 2,1\text{m}$ và cao $2,4 \div 2,8\text{m}$.

Khung chống tạm của hang dẫn cấu tạo tương tự như khung chống tạm khi thi công lò dẫn. Gỗ để làm khung chống tạm thường dùng gỗ tròn (bạch đàn hoặc phi lao) có đường kính $18 \div 22\text{cm}$. Chú ý khung chống tạm bị tác động bởi xâm thực của môi trường cát khô nóng và ẩm ướt thường xuyên thay đổi làm giảm khả năng chịu lực của khung chống tạm. Thực tế thi công khung chống tạm chịu được trong môi trường cát từ $10 \div 12$ tháng.

a. Đào hang dẫn

Biện pháp kỹ thuật để thi công hang dẫn là đào lán bằng thủ công và bán thủ công, phần nóc cũng như phân thành hai bên thì đã được chống tạm trước, tạm thời bằng xà nóc và xà dọc hông.

Sau đó đào đến đâu thì lắp khung chống tạm đến đó và lao xà nóc, xà dọc hông tịnh tiến lên phía trước. Đào cát và chống tạm là hai quy trình đồng thời trong biện pháp đào lán. Nguyên tắc chỉ đạo của biện pháp này là cát được đào ra đến đâu thì phải có khung chống tạm đưa vào vị trí đó để thế chỗ. Khi đào cát, lượng cát còn lại tại mặt gương luôn luôn phải đảm bảo duy trì sự ổn định của mái dốc ta luy (hình cánh bướm).

b. Lao xà nóc hang dẫn

Về kỹ thuật lao xà nóc trong hang dẫn tương tự như lao xà nóc phần đào bạt đường hầm. Về kết cấu xà nóc như một dầm một nhịp, có rui dựa vào khung chống tạm và phần cát chưa đào. Thực tế thi công, tại một mặt cắt ngang bất kỳ của hang dẫn đều phải có 3 lớp xà, và để có thể lao xà nóc thuận tiện phù hợp với quá trình thi công dựng khung chống tạm và tổ chức ca kíp, bảo đảm vật liệu thì chiều dài xà nóc bằng 4m là tối ưu nhất. Kể từ khi lao xà, dựng khung chống tạm (thường là 5 khung) có chiều dài là 1m ta tiếp tục lao lớp tiếp theo. Lớp xà mới được liên kết với lớp xà cũ bằng dây thép $2,5\text{li}$, buộc có gổ đầu.

c. Kè hông hang dẫn

Kè hông được tiến hành ngay sau khi lao xong xà nóc và được tiến hành đồng thời với các công việc “đào cát mặt gương, đào hố chôn cột chống tạm và vận chuyển cát”. Vật liệu dùng để kè hông là gỗ hoặc tre có đường kính từ $4 \div 6\text{cm}$. Dụng cụ để tiến hành kè hông là xẻng công binh và thuổng cán ngắn lưỡi ngắn (chiều dài lưỡi từ $15 \div 20\text{cm}$). Kè hông được tiến hành đồng thời 2 bên thành gương đào.

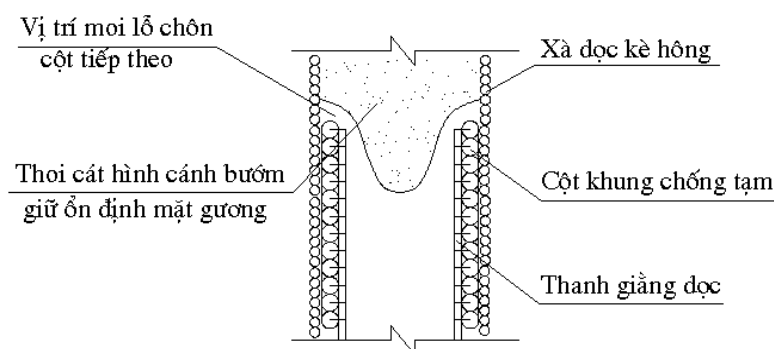

Hình 5: Mặt bằng thi công hang dẫn

d. Đào hố chôn cột khung chống tạm

Như đã nói ở phần kè hông, đào lỗ chôn cột chống tạm được tiến hành khi thực hiện kè hông. Kè hông đến độ cao nhất định thì tiến hành đào lỗ chôn cột, thường tới độ cao cách cốt nền hang dẫn 1 khung (30÷50 cm), độ cao này phụ thuộc chủ yếu vào độ chặt của cát, cát càng chặt thì hố chôn cột càng sâu (thì công sẽ nhanh hơn). Khi cần thiết, ta kè hông tới sát cốt nền hang dẫn mới tổ chức đào lỗ.



Hình 6: Lắp đặt khung chống tạm bạt đầu hầm và hang dẫn

e. Dựng khung chống tạm

- *Lắp xà ngang và dựng cột*: Khi đào xong hố chôn cột, đưa cột vào vị trí, lắp xà ngang vào và liên kết tạm thời bằng đinh đĩa. Dùng 2 quả dọi thả thẳng đứng để chỉnh vị trí của 2 cột. Tại độ cao cách chân cột từ 30÷40cm, đóng 2 đinh đĩa làm cữ và đặt 2 đòn bẩy vào 2 vị trí đã đóng đinh. Dùng lực đều 2 bên bẩy toàn bộ khung lên tới chạm xà nóc (hoặc không chạm thì khoảng hở này phải chèn bằng gỗ) và bảo đảm được cao độ của khung dẫn thi công. Khi cân chỉnh khung theo đúng vị trí thì lấp cát vào hố chôn cột, đồng thời xả nước áp lực cao, đầm tới khi chặt cát. Sau đó tiến hành liên kết và cố định khung.

- *Lắp xà đế*: Dựng khung phần đầu của khung chống tạm (gồm cột và xà ngang) rồi tiếp tục thi công đào lần hang dẫn. Khi bước dịch chuyển gương đào được từ 3÷5m (mục đích là để moi cát giữ cố định mặt gương cách xa khung vừa dựng và đảm bảo cho quy trình thi công không chòng chéo) thì tiến hành moi cát tại vị trí khung chống tạm để tiến hành lắp đặt xà đế. Ấn định xà đế bằng các con nôm, sau đó tiến hành lấp cát vào hố đào theo lối thi công hang dẫn.

Tiến độ thi công hang dẫn phụ thuộc rất nhiều vào địa chất (lượng rễ cây, độ chặt của cát). Theo kinh nghiệm nếu như địa chất tốt, cát chặt đồng nhất và không có rễ cây thì trong 2 ca thi công (mỗi ca 6 giờ) có thể thi công được từ 1÷1,2m chiều dài với công việc hoàn chỉnh mặt gương đào đúng theo yêu cầu kỹ thuật, (thường tương đương với việc dựng từ 4÷6 khung chống tạm). Trong trường hợp cát chảy rời, rễ cây nhiều một kíp làm việc chỉ thi công được từ 0,4÷0,6m (dựng từ 2÷3 khung chống tạm).

Bước 3. Đào mở rộng và đổ bê tông giai đoạn 1 (bê tông vòm và thành trên)

Sau khi thông hầm (hang dẫn) thì tiến hành đào mở rộng và đổ bê tông giai đoạn 1.

a. Đào mở rộng

Đào mở rộng (hình 7, hình 8) gồm các công tác: 1. Chống tạm; 2. Lao xà nóc; 3. Lao xà dọc kê hông; 4. Thung gương; 5. Vận chuyển cát đào và lấp phủ phần bê tông đã đổ (đốt trước đó) đảm bảo chèn chặt khoảng không vô hàm và khung chống tạm; 6. Dọn vệ sinh để lắp dựng cốppha.

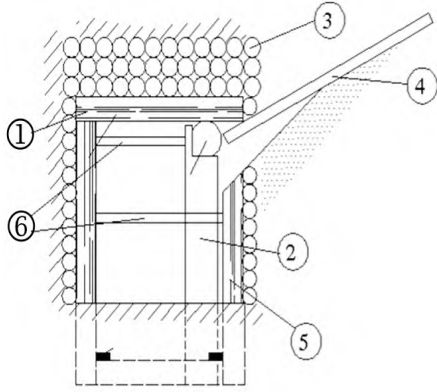

Hình 7: Lao xà nóc mở rộng

- ① Khung chống tạm hang dẫn;
- ② Khung chống đỡ;
- ③ Xà nóc hang dẫn;
- ④ Xà nóc mở rộng;

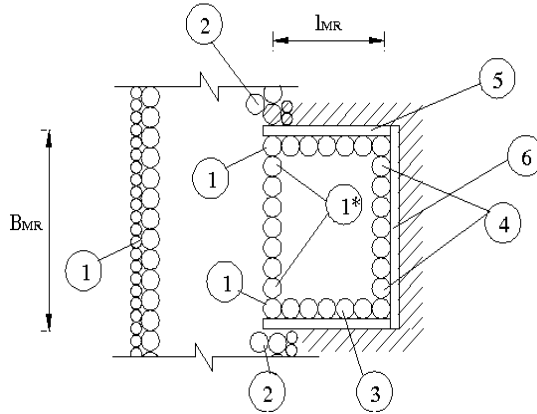

Hình 8: Mặt bằng mở rộng

- 1* Cột khung chống tạm hang dẫn sẽ dỡ;
- ① Cột khung chống tạm hang dẫn;
- ② Cột khung chống đỡ;
- ③ Cột khung chống tạm buồng mở rộng;
- ④ Cột thung tạo bít hồi (dựng sau khi đã

Đổ bê tông giai đoạn 1 (đốt đầu tiên, hình 9):

Sau khi đào mở rộng được khoảng 3m (dọc theo trục hầm và phù hợp với việc ghép cốp pha một khoang) và đưa gương về trạng thái an toàn (không sạt lở) thì tiến hành các công tác để đổ bê tông giai đoạn 1 (đổ bê tông vòm và thành trên). Đổ bê tông giai đoạn 1 gồm các công việc sau: 1. Dựng cốt pha ngoài; 2. Đặt thép chờ của giai đoạn 2; 3. Dựng cốt pha trong; 4. Lắp dựng cốt thép giai đoạn 1; 5. Đổ bê tông và bảo dưỡng bê tông.

c. Đào mở rộng và đổ bê tông đốt tiếp theo

Đào mở rộng đổ bê tông đốt tiếp theo cũng được tiến hành bao gồm các công việc như đào mở rộng đổ bê tông đốt thứ nhất, tuy nhiên có những công việc khác như sau:

- Khung chống đỡ một đầu xà được góí trên phần bê tông đã đổ, để đảm bảo khi moi mở rộng xong ta có thể tháo đi một cột tạo khoảng không thi công bê tông.
- Khi lao xà dọc kê hông, chỉ cần lao một bên. Khi thung gương xong thì tiến hành tháo các cột của khung chống đỡ đốt mở rộng trước.

Bước 4. Đào moi và đổ bê tông giai đoạn 2 (bê tông nền và thành dưới)

Công việc này được tiến hành sau khi thi công xong bê tông giai đoạn 1 và đã tháo dỡ cốt pha giai đoạn 1, hình 10. Đổ bê tông giai đoạn 2 cũng được phân đoạn như giai đoạn 1 và các phân đoạn này cần bố trí so le với giai đoạn 1 để đảm bảo tính liên kết chắc chắn giữa các giai đoạn. cần lưu ý đến việc xử lý mối nối phải đảm bảo đúng yêu cầu kỹ thuật (về chịu lực và chống thấm). Đồng thời khi đã lắp dựng xong cốt thép thì phải tiến

hành đổ bê tông ngay sau tránh gãy nứt bê tông giai đoạn 1. Quy trình thi công bước này gồm các công việc: 1. Chống tạm (nếu cần); 2. Đào cát, vệ sinh mỗi nôi; 3. Lắp dựng cốt pha ngoài, cốt thép, vệ sinh; 4. Đổ bê tông theo thứ tự: Đổ bê tông đáy; Lắp dựng cốt pha tường phần còn lại; Đổ bê tông tường; Xử lý khe nối hình phiểu, bảo dưỡng.

Bước 5. Thi công các hạng mục khác

Các hạng mục khác của đường hầm cát cũng được thi công tương tự như các công trình đường hầm đá.

3. NHỮNG NỘI DUNG CẦN CHÚ Ý KHI XÂY DỰNG ĐƯỜNG HẦM CÁT

Xây dựng đường hầm trong cát có nhiều điểm khác biệt so với xây dựng đường hầm đá, do vậy đội ngũ cán bộ, sĩ quan chỉ huy thi công cần chú ý một số nội dung sau:

Mặt bằng thi công chật hẹp, điều kiện thi công khó khăn, nên bố trí công việc cũng như tổ chức thi công phải hết sức khoa học. Công việc xây dựng hầm cát hầu như phải làm thủ công, nặng nhọc, nguy hiểm, do vậy cần quan tâm đặc biệt tới công tác an toàn.

Thi công hầm cát chia thành nhiều giai đoạn (hầm dẫn, mở rộng từng khoang, đổ bê tông giai đoạn 1 từng khoang, moi và đổ bê tông giai đoạn 2), trong mỗi giai đoạn thi công lại bao gồm nhiều hạng mục nhỏ, đòi hỏi chỉ huy phải sâu sát, nắm chắc công việc. Tổ chức điều hành thi công phải đúng nguyên tắc nhưng cũng phải hết sức linh hoạt. Đề xuất được các giải pháp khi thực hiện nhiệm vụ, như cải tiến dụng cụ cho phù hợp với điều kiện thi công.

Với Nhà trường, cần kịp thời cập nhật kiến thức về xây dựng công trình trong các điều kiện địa chất khác nhau, đề học viên tốt nghiệp ra trường về đơn vị mới sẽ nhanh chóng tiếp cận, hòa nhập, nắm bắt được công việc, hoàn thành tốt nhiệm vụ.

Có thể nói, nhiệm vụ xây dựng công trình quốc phòng nói chung và nhiệm vụ xây dựng đường hầm cát nói riêng là nhiệm vụ nặng nề, nhiều khó khăn. Nhưng với bản lĩnh, phẩm chất “Bộ đội Cụ Hồ”, lớp lớp cán bộ, chiến sỹ Công binh sẽ luôn hoàn thành tốt và xuất sắc nhiệm vụ, tô thắm thêm truyền thống vẻ vang “Mở đường thắng lợi” của Binh chủng Công binh Anh hùng./.

Tài liệu tham khảo:

1. Tài liệu “Thi công đường hầm cát”, Ban Thi công - Lữ đoàn 293, BCCB.
2. Hình ảnh, tư liệu cá nhân của một số Sĩ quan Công binh - Lữ đoàn 293, BCCB.

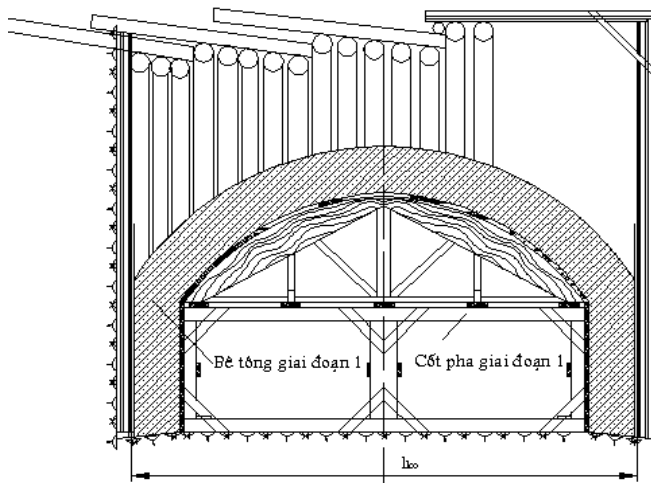

Hình 9: Đổ bê tông giai đoạn 1

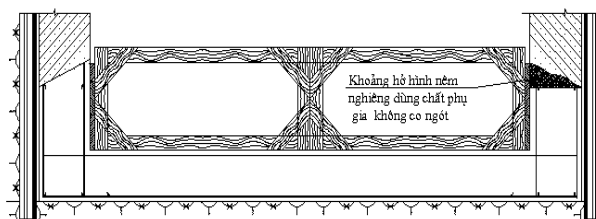

Hình 10: Đổ bê tông giai đoạn 2

GIẢI PHÁP NÂNG CAO NĂNG LỰC NGHIÊN CỨU SÁNG KIẾN CẢI TIẾN KỸ THUẬT PHỤC VỤ TRÊN XE MÁY CÔNG BINH CỦA ĐỘI NGŨ NHÂN VIÊN CHUYÊN MÔN KỸ THUẬT

*Thiếu tá, ThS Nguyễn Văn Dũng - Phó TĐT Tiểu đoàn 8
Trung tá, ThS Nguyễn Duy Thái - TĐT Tiểu đoàn 8*

Nghiên cứu sáng kiến cải tiến kỹ thuật (SKCTKT) là một trong những nhiệm vụ then chốt có ý nghĩa đặc biệt quan trọng trong công tác bảo đảm kỹ thuật, nhất là đối với các loại phương tiện đặc thù như xe máy công binh (XMCB). Trong điều kiện thực tiễn của Trường Sĩ quan Công binh, nơi đào tạo và huấn luyện đội ngũ cán bộ kỹ thuật cho toàn quân, yêu cầu nâng cao hiệu quả sử dụng, bảo đảm và cải tiến trang bị kỹ thuật (TBKT) không chỉ nhằm phục vụ nhiệm vụ trước mắt mà còn hướng tới sự phát triển bền vững, lâu dài. Bối cảnh hiện nay đòi hỏi nghiên cứu SKCTKT cần được triển khai mạnh mẽ hơn bao giờ hết, đặc biệt gắn với lộ trình xây dựng Nhà trường thông minh, hiện đại, chính quy.



Hình 1. Nhân viên chuyên môn kỹ thuật Tiểu đoàn 8 thử nghiệm sáng kiến

Trên cơ sở đó, bài viết tập trung phân tích thực trạng và nguyên nhân những tồn tại trong nghiên cứu SKCTKT, đồng thời đề xuất các giải pháp trọng tâm nhằm nâng cao năng lực nghiên cứu sáng kiến trong đội ngũ nhân viên chuyên môn kỹ thuật (NVCMKT). Các nội dung được trình bày hướng tới mục tiêu phát triển năng lực chuyên môn, tư duy đổi mới, năng động và hội nhập công nghệ mới của đội ngũ NVCMKT, đáp ứng yêu cầu xây dựng Nhà trường thông minh, nơi mọi hoạt động huấn luyện, nghiên cứu, quản lý kỹ thuật đều được chuẩn hóa, số hóa và hiện đại hóa. Đây cũng là một phần đóng góp thiết thực trong tiến trình xây dựng Nhà trường vững mạnh toàn diện “Mẫu mực, tiêu biểu”, xứng đáng là trung tâm đào tạo cán bộ kỹ thuật ưu tú cho toàn quân trong giai đoạn mới.

1. ĐẶT VẤN ĐỀ

Xe máy công binh là phương tiện chuyên dụng đặc thù, đóng vai trò hết sức quan trọng trong công tác huấn luyện, diễn tập và sẵn sàng chiến đấu của lực lượng công binh. Khác với các loại phương tiện cơ giới thông thường, xe máy công binh có cấu tạo kỹ thuật phức tạp, đảm nhiệm nhiều chức năng như thi công công trình dã chiến, vượt vật cản, phục vụ bảo đảm kỹ thuật tại thực địa... Do đó, yêu cầu đặt ra là phương tiện này phải luôn trong tình trạng sẵn sàng cơ động cao, linh hoạt, an toàn, chính xác và bền bỉ trong mọi điều kiện địa hình, thời tiết khắc nghiệt.

Trong bối cảnh toàn quân đang đẩy mạnh hiện đại hóa trang bị, đổi mới mô hình huấn luyện và triển khai xây dựng Nhà trường thông minh, thì nghiên cứu SKCTKT trên phương tiện chuyên dụng như xe máy công binh cần được xem là một tiêu chí trọng yếu phản ánh trình độ, chất lượng của đội ngũ NVCMKT. Việc chủ động phát hiện những bất cập trong khai thác, bảo dưỡng, vận hành xe máy công binh và từ đó đề xuất các giải pháp cải tiến hiệu quả sẽ góp phần trực tiếp nâng cao chất lượng huấn luyện, bảo đảm kỹ thuật, tiết kiệm chi phí bảo trì và nâng cao tuổi thọ trang bị.

Tuy nhiên, thực tế hiện nay cho thấy đội ngũ NVCMKT vẫn còn nhiều hạn chế trong nghiên cứu, triển khai SKCTKT. Khó khăn chủ yếu xuất phát từ việc thiếu kiến thức nền về phương pháp nghiên cứu khoa học kỹ thuật, hạn chế trong tiếp cận công nghệ số, chưa được trang bị đầy đủ công cụ hỗ trợ, thiết kế. Ngoài ra, nhiều ý tưởng sáng tạo chưa được thử nghiệm, thẩm định đúng quy trình hoặc không có điều kiện thực tế để triển khai khiến cho tính ứng dụng chưa cao, chưa lan tỏa sâu rộng trong toàn đơn vị.

2. THỰC TRẠNG VÀ NGUYÊN NHÂN

Công tác triển khai nghiên cứu, áp dụng SKCTKT phục vụ trên xe máy công binh tuy đã có bước khởi động nhưng vẫn tồn tại nhiều bất cập cả về nhận thức lẫn tổ chức thực hiện trong toàn đơn vị. Các sáng kiến vẫn chủ yếu dừng lại ở mức độ cá nhân, chưa có tính hệ thống, chưa được định hướng thành hoạt động trọng tâm trong kế hoạch huấn luyện, bảo đảm kỹ thuật của đơn vị. Không ít nơi xem sáng kiến như một phần công việc hành chính, mang tính đối phó nhằm hoàn thành chỉ tiêu thi đua, chưa thực sự chú trọng đến chất lượng, tính mới và khả năng ứng dụng thực tiễn lâu dài.

Hiện nay, trong công tác triển khai các hoạt động chính quy kỹ thuật, nghiên cứu khoa học và cải tiến kỹ thuật tại các đơn vị trực thuộc Trường Sĩ quan Công binh, vẫn còn tồn tại sự thiếu đồng đều về tiến độ, chất lượng cũng như chiều sâu nội dung. Một số đơn vị đã chủ động thực hiện SKCTKT với tinh thần tích cực, tuy nhiên vẫn còn hiện tượng mang tính hình thức, đối phó, thiếu gắn bó với thực tiễn huấn luyện, khai thác phương tiện kỹ thuật. Nhiều sáng kiến được đề xuất mang tính sao chép, thiếu tính sáng tạo và không phù hợp với đặc thù của xe máy công binh, dẫn đến hiệu quả ứng dụng thấp hoặc không khả thi.

Một bộ phận không nhỏ NVCMKT còn lúng túng trong cách thức tiếp cận vấn đề, thiếu kiến thức nền tảng về thiết kế cải tiến, chưa quen với việc áp dụng công nghệ mới để mô phỏng và kiểm chứng ý tưởng. Đặc biệt, họ thiếu tài liệu hướng dẫn cụ thể và chưa được bồi dưỡng kiến thức về nghiên cứu nghiên cứu SKCTKT một cách hệ thống. Trong khi đó, việc bố trí thời gian, điều kiện để thử nghiệm, kiểm tra và hoàn thiện sáng kiến tại đơn vị còn nhiều hạn chế. Cơ sở vật chất phục vụ thử nghiệm kỹ thuật còn thiếu,

các dụng cụ, thiết bị hỗ trợ cho thiết kế và kiểm tra còn lạc hậu, khiến quá trình hiện thực hóa ý tưởng gặp khó khăn lớn.

Ngoài ra, môi trường làm việc và tinh thần sáng tạo trong đơn vị chưa thực sự được khơi dậy. Việc phát hiện, lựa chọn và nhân rộng các sáng kiến chưa có tiêu chí cụ thể, thiếu minh bạch trong đánh giá hiệu quả. Điều này dẫn đến tâm lí e dè, ngại va chạm khi triển khai ý tưởng mới. Chính những rào cản đó khiến cho hoạt động SKCTKT chưa trở thành phong trào lan tỏa mạnh mẽ trong đội ngũ NVCMKT, ảnh hưởng đến tiến trình xây dựng lực lượng kĩ thuật vững mạnh, đủ khả năng đáp ứng yêu cầu hiện đại hóa và chuyển đổi số trong xây dựng Nhà trường thông minh, vững mạnh toàn diện.

3. MỤC TIÊU

Mục tiêu trước hết là nâng cao toàn diện năng lực tư duy sáng tạo, năng lực phát hiện vấn đề, phân tích và đề xuất giải pháp kĩ thuật có tính khả thi cho đội ngũ nhân viên kĩ thuật. Đây không chỉ là yêu cầu về mặt chuyên môn mà còn là đòi hỏi của thực tiễn hiện nay trong bối cảnh hiện đại hóa quân đội. Xe máy công binh là phương tiện đặc thù, đòi hỏi kĩ năng khai thác, bảo dưỡng và cải tiến rất sâu về chuyên môn, do vậy cán bộ, nhân viên kĩ thuật cần được trang bị kiến thức cập nhật, khả năng vận dụng linh hoạt để đáp ứng nhiệm vụ được giao.

Đồng thời, cần tạo dựng một môi trường thuận lợi về cơ sở vật chất, thiết bị kĩ thuật, công cụ hỗ trợ nghiên cứu và không khí sáng tạo trong toàn đơn vị. Các sáng kiến cần được khuyến khích nảy sinh từ thực tiễn công việc, có điều kiện để thử nghiệm, đánh giá và hoàn thiện. Bên cạnh đó, cần bảo đảm có sự hỗ trợ từ cấp ủy, chỉ huy và các cơ quan chuyên môn nhằm tạo hành lang pháp lí, chế độ khen thưởng, đánh giá minh bạch, góp phần khuyến khích nhân viên kĩ thuật mạnh dạn đề xuất, triển khai ý tưởng mới.

Hoạt động nghiên cứu SKCTKT không thể tách rời tiến trình chuyển đổi số. Vì vậy, các sáng kiến cần định hướng rõ ràng vào mục tiêu số hóa quy trình bảo đảm kĩ thuật, áp dụng công nghệ hiện đại vào kiểm tra, theo dõi, giám sát phương tiện; từng bước xây dựng hệ thống dữ liệu kĩ thuật số, phần mềm quản lí bảo trì thiết bị, mô phỏng cấu trúc phương tiện và tự động hóa khâu kiểm định. Đây chính là nền tảng quan trọng để tiến tới xây dựng Nhà trường thông minh nơi mọi hoạt động kĩ thuật được vận hành trên cơ sở dữ liệu, kết nối và hiệu quả.

Gắn nghiên cứu SKCTKT với mục tiêu xây dựng Nhà trường thông minh, vững mạnh toàn diện “Mẫu mực, tiêu biểu” không chỉ là yêu cầu về lí luận mà còn là nhiệm vụ thực tiễn cấp thiết. Qua đó, mỗi cán bộ, NVCMKT trở thành một chủ thể đổi mới, góp phần đưa Trường Sĩ quan Công binh trở thành điểm sáng trong toàn quân về ứng dụng công nghệ, đổi mới mô hình quản lí và phát triển kĩ thuật hiện đại.

4. CÁC GIẢI PHÁP TRỌNG TÂM

4.1. Xây dựng phòng kĩ thuật số hỗ trợ sáng kiến và thực hành kĩ thuật

Thay vì chỉ mô phỏng lí thuyết, cần đầu tư xây dựng phòng kĩ thuật số thông minh với trang bị các thiết bị cơ khí cơ bản như máy hàn, tiện, phay mini... nhằm phục vụ trực tiếp cho nghiên cứu và chế thử sáng kiến. Việc tiếp cận thiết bị thực, đặc biệt là thiết bị có tích hợp công nghệ số, giúp đội ngũ nhân viên kĩ thuật hiểu sâu hơn về cấu tạo, tính khả thi, vật liệu và chi phí sản phẩm. Song song, cần tạo điều kiện để các sáng kiến được thử nghiệm thực tế ngay trên trang bị kĩ thuật đang sử dụng tại đơn vị, với sự hỗ trợ số

hóa trong thu thập số liệu, phân tích dữ liệu thử nghiệm. Mỗi sáng kiến thành công cần được số hóa hồ sơ, mã hóa dữ liệu, tạo thành ngân hàng sáng kiến kỹ thuật số, dùng chung trong toàn Trường Sĩ quan Công binh.

4.2. Nâng cao năng lực nghiên cứu kỹ thuật theo hướng số hóa

Tổ chức các khóa đào tạo chuyên sâu về nghiên cứu kỹ thuật kết hợp chuyển đổi số cho đội ngũ NVCMKT, đặc biệt chú trọng các nội dung: phát hiện vấn đề từ dữ liệu thực tế, thiết kế mô hình cải tiến bằng phần mềm CAD và lập hồ sơ sáng kiến trên nền tảng số. Khuyến khích hợp tác với các trường đại học kỹ thuật, viện nghiên cứu hoặc chuyên gia có kinh nghiệm chuyển đổi số trong lĩnh vực kỹ thuật quân sự nhằm nâng cao tư duy và kỹ năng tích hợp công nghệ cho cán bộ, nhân viên kỹ thuật.

4.3. Đổi mới cơ chế đánh giá và khuyến khích sáng kiến theo hướng số hóa

Xây dựng hệ thống đánh giá sáng kiến kỹ thuật với các tiêu chí định lượng rõ ràng như: hiệu quả ứng dụng, mức độ số hóa, khả năng kết nối dữ liệu, tính thông minh trong vận hành kỹ thuật. Việc tổ chức đánh giá cần ứng dụng công nghệ như phần mềm chấm điểm tự động, cơ sở dữ liệu so sánh để bảo đảm khách quan, minh bạch, đồng thời tiết kiệm thời gian và nhân lực. Những sáng kiến mang tính đột phá trong chuyển đổi số kỹ thuật cần được biểu dương, khen thưởng và nhân rộng như mô hình mẫu của tiểu đoàn kỹ thuật số điển hình trong Nhà trường.

4.4. Gắn sáng kiến kỹ thuật với chuyển đổi số trong quản lý vật tư - kho tàng - trang bị

Chuyển đổi số trong quản lý vật tư kỹ thuật là khâu đột phá cần ưu tiên. Các sáng kiến nên tập trung vào số hóa quy trình bảo quản, cấp phát, kiểm kê, thống kê vật tư thông qua ứng dụng mã QR, phần mềm quản lý kho hiện đại, tích hợp cơ sở dữ liệu đám mây giúp truy xuất nguồn gốc nhanh chóng, chính xác. Xây dựng hệ thống dữ liệu kỹ thuật số về linh kiện, phụ tùng xe máy công binh đang sử dụng trong đơn vị, kết nối với cơ quan cấp trên nhằm tạo ra mạng lưới quản lý vật tư – trang bị thống nhất, minh bạch, đồng bộ toàn Trường. Đây chính là nền tảng hướng đến hình thành hệ thống kỹ thuật thông minh, nơi mọi hoạt động đều được giám sát, phân tích và điều hành trên nền tảng số, góp phần nâng cao chất lượng huấn luyện, bảo đảm kỹ thuật và xây dựng Nhà trường theo mô hình "Trường Sĩ quan Công binh chính quy, hiện đại, thông minh"

5. KẾT LUẬN

Nâng cao năng lực nghiên cứu SKCTKT là nhiệm vụ thiết yếu và có ý nghĩa chiến lược đối với việc phát triển lực lượng NVCMKT trong quân đội hiện nay. Đây không chỉ là yêu cầu cấp thiết để nâng cao chất lượng khai thác, sử dụng hiệu quả phương tiện, trang bị kỹ thuật, đặc biệt là xe máy công binh, mà còn là động lực để hình thành tư duy sáng tạo, tinh thần đổi mới và khả năng tự lực tự cường trong mỗi cán bộ, nhân viên kỹ thuật.

Quá trình nghiên cứu SKCTKT chính là hành trình phát hiện và giải quyết vấn đề thực tiễn bằng tri thức và kinh nghiệm tích lũy, đòi hỏi sự nỗ lực không ngừng nghỉ từ cá nhân đến tập thể. Khi được tổ chức bài bản, có định hướng rõ ràng, có cơ chế đánh giá khách quan và môi trường thực hành phù hợp, các sáng kiến không chỉ góp phần tiết kiệm vật tư, giảm chi phí, tăng độ tin cậy cho trang bị mà còn tạo nên một hệ sinh thái đổi mới sáng tạo ngay trong chính các đơn vị kỹ thuật./.

MỘT SỐ KINH NGHIỆM TỪ HỘI THAO PHÒNG CHÁY, CHỮA CHÁY VÀ HỘI THI “ĐƠN VỊ NUÔI QUÂN GIỎI - QUẢN LÝ QUÂN NHU TỐT” NĂM 2025

*Thượng tá, ThS Bùi Quang Cảnh, Chủ nhiệm Hậu cần - Kỹ thuật
Thiếu tá QNCN Nguyễn Văn Dũng, Nhân viên Phòng Hậu cần - Kỹ thuật*

Hội thao, hội thi là một trong những biện pháp rèn luyện cán bộ, nhân viên, học viên, chiến sĩ Nhà trường nâng cao trình độ, chất lượng bảo đảm, chất lượng huấn luyện, khả năng sẵn sàng chiến đấu, có ý nghĩa rất quan trọng trong việc tổng kết, đánh giá, rút kinh nghiệm công tác bảo đảm, huấn luyện chiến đấu của cơ quan, khoa giảng viên, tiểu đoàn trong Nhà trường, khơi dậy tiềm năng, thể mạnh của các tập thể, cá nhân tham gia; rèn luyện bản lĩnh, năng lực, bổ sung kiến thức, kinh nghiệm cho cán bộ, chiến sĩ, nâng cao chất lượng bảo đảm, chất lượng huấn luyện, khả năng sẵn sàng chiến đấu và thực hiện nhiệm vụ cho cá nhân và đơn vị liên quan.

Thực hiện các Chỉ thị của Tư lệnh Binh chủng, Kế hoạch của Ban Tổ chức Hội thao phòng cháy chữa cháy (PCCC), Hội thi “Đơn vị nuôi quân giỏi, quản lý quân nhu tốt” Binh chủng Công binh, năm 2025; ngay từ đầu Nhà trường đã nghiên cứu toàn diện các văn bản chỉ đạo của hội thao, hội thi của Binh chủng; cơ quan chủ trì đã tham mưu cho Thường vụ Đảng ủy, Ban Giám hiệu ban hành các nghị quyết, chỉ thị, kế hoạch, quy chế, hướng dẫn, triển khai cho các cơ quan, khoa giảng viên, tiểu đoàn tổ chức thực hiện; thành lập đội tuyển PCCC của Nhà trường luyện tập và tham gia thi đấu tại Hội thao PCCC cấp Binh chủng năm 2025; xây dựng, bổ sung, củng cố toàn diện các mặt công tác hậu cần, kỹ thuật, tổ chức Hội thi “Đơn vị nuôi quân giỏi, quản lý quân nhu tốt” cấp Trường và tham gia Hội thi Hội thi cấp Binh chủng năm 2025 đúng kế hoạch, quy chế, bảo đảm an toàn tuyệt đối cả về lực lượng và phương tiện.

Quá trình tổ chức chuẩn bị hội thao, hội thi các cấp, các đội tuyển, các cơ quan, đơn vị đã quản lý chặt chẽ lực lượng, phương tiện, cơ sở bảo đảm; tổ chức luyện tập, củng cố bổ sung các nội dung bám sát quy chế, chỉ đạo, hướng dẫn, văn bản rút kinh nghiệm của Thủ trưởng, Ban Tổ chức hội thao, hội thi Binh chủng; đã duy trì tập luyện toàn diện 04 nội dung của Hội thao PCCC, 07 nội dung của Hội thi “Đơn vị nuôi quân giỏi, quản lý quân nhu tốt” năm 2025. Kết quả cụ thể được Ban Giám khảo, Ban Tổ chức hội thao, hội thi cấp Binh chủng đánh giá như sau:

1. Hội thao phòng cháy chữa cháy

1.1. Nội dung thi lý thuyết: Nhận thức PCCC, điểm trung bình đạt 9.72, đứng thứ 3/11 đội nhóm I. Các cá nhân đạt giải thi nhận thức gồm: 01 Giải Nhất đồng chí Bùi Văn Phong; 01 Giải Nhì đồng chí Nguyễn Hoài Nam; 01 Giải Ba đồng chí Nguyễn Xuân Hoàng, đồng chí Đàm Duy Minh Hiếu.

1.2. Nội dung thực hành: Đội hình xe chữa cháy 02 lăng B có vòi hút, điểm trung bình đạt 6.00, đứng thứ 9/11 đội nhóm I.

1.3. Nội dung thực hành: Đội hình thi thể thao chữa cháy kết hợp di chuyển tài sản, điểm trung bình đạt 8.00, đứng thứ 9/11 đội nhóm I.

1.4. Nội dung thực hành: Đội hình thi thể thao chữa cháy phối hợp, cứu người ra khỏi đám cháy, không hoàn thành bài thi.

* Kết quả hội thi của các đơn vị trong Binh chủng như sau (Do có 01 nội dung không hoàn thành bài thi nên Nhà trường và một số đơn vị không được xếp loại toàn đoàn):

TT	Đơn vị	Nhận thức	Thực hành							Toàn đoàn	
		Điểm TB	Đội hình xe chữa cháy 02 lăng B có vòi hút		Đội hình thi thể thao chữa cháy kết hợp di chuyển tài sản		Đội hình thi thể thao chữa cháy phối hợp, cứu người ra khỏi đám cháy		Điểm TB	Điểm TB	XH
			XH	Điểm	XH	Điểm	XH	Điểm			
1	Lữ đoàn 229	9.91	5	8.00	7	8.50	Nhì	9.75	8.94	9.33	Nhất
2	Lữ đoàn 239	9.89	Nhì	9.50	Ba	9.00	7	8.50	8.89	9.29	Nhì
3	Lữ đoàn 249	9.66	Nhất	10.00	Nhất	10.00	Không hoàn thành bài thi				
4	Lữ đoàn 72	9.34	7	7.00	14	6.75	Không hoàn thành bài thi				
5	Lữ đoàn 279	8.72	11	5.00	10	7.75	15	6.50	6.58	7.44	5
6	Lữ đoàn 293	9.09	6	7.50	Không hoàn thành bài thi		Nhất	10.00	6.11		
7	Trường SQCB	9.72	9	6.00	9	8.00	Không hoàn thành bài thi				
8	Trường TCKTCB	8.18	10	5.50	15	6.50	Không hoàn thành bài thi				
9	Tiểu đoàn 93	9.55	Ba	8.50	8	8.25	Ba	9.25	8.75	9.07	Ba
10	Kho K820	8.63	8	6.50	Ba	9.25	Không hoàn thành bài thi				
11	Kho K84	9.31	Ba	9.00	13	7.00	14	6.75	7.33	8.12	4

2. Hội thi “Đơn vị nuôi quân giỏi, quản lí quân nhu tốt”

TT	Đơn vị	Điểm trần	Công tác lãnh đạo	Công tác SSCD	Công tác nuôi dưỡng bộ đội	Công tác tăng gia SX	Công tác quản lí QN	Công tác HL và XDN	Công tác chuẩn bị	Tổng điểm chấm	Quy thang điểm 10	Điểm thưởng	Tổng điểm đạt	Xếp thứ tự	Ghi chú
1	Lữ đoàn 249	100	7.24	7.22	22.24	17.18	13.24	12.26	8.20	87.58	8.76	0.10	8.86	1	Nhất
2	Lữ đoàn 279	100	7.06	6.95	21.06	17.20	12.64	12.40	8.22	85.53	8.55	0.15	8.70	2	Nhi
3	Lữ đoàn 229	100	7.08	7.26	21.04	16.92	12.86	12.36	7.86	85.38	8.54	0.10	8.64	3	
4	Trường SQCB	100	7.02	6.84	21.20	17.12	12.62	12.05	7.72	84.57	8.46	0.10	8.56	4	Ba
5	Lữ đoàn 239	100	7.14	7.20	21.08	16.28	12.60	12.38	7.64	84.32	8.43		8.43	5	
6	Lữ đoàn 72	95	7.04	6.86	17.14	17.16	12.14	12.06	7.46	79.86	8.41		8.41	6	
7	Tiểu đoàn 93	90	7.12	7.20	16.68	12.46	12.22	12.24	7.42	75.34	8.37		8.37	7	
8	Lữ đoàn 293	100	7.08	7.12	21.06	16.32	12.20	12.32	7.54	83.64	8.36		8.36	8	
9	Kho K820	90	7.06	6.84	16.58	12.68	12.24	12.30	7.38	75.08	8.34		8.34	9	
10	TTCNXLB	90	6.80	7.08	16.24	12.18	12.22	12.26	7.32	74.10	8.23		8.23	10	
11	Kho K84	90	6.82	6.58	16.22	12.16	12.64	12.22	7.28	73.92	8.21		8.21	11	
12	Trường TCKT	100	6.80	6.60	20.80	17.14	12.44	11.12	7.12	83.02	8.20		8.20	12	

* Cả 40 tiêu chí thuộc 07 nội dung thi đều được Ban Giám khảo chấm, đánh giá đạt loại Giỏi. Chung cuộc quy theo thang điểm 10 đạt 8.56 điểm, xếp thứ 4/12 đơn vị dự thi, đạt Giải ba toàn đoàn. Được Thủ trưởng Bộ Tư lệnh Binh chủng tặng Giấy khen.

3. Phân tích một số nguyên nhân thành công, hạn chế

a) Nguyên nhân thành công

(1). Có sự chỉ đạo quyết liệt của Thường vụ Đảng ủy, Ban Giám hiệu Nhà trường, hướng dẫn cụ thể của cơ quan tham mưu, sự vào cuộc đồng bộ, trách nhiệm của các cơ quan, khoa giảng viên, tiểu đoàn; đặc biệt là giai đoạn cuối hội thi, sau tham dự Khai mạc và thăm quan đơn vị điểm, Lữ đoàn 229.

(2). Phát huy được thế mạnh của Nhà trường là cơ sở giáo dục đào tạo; các nội dung thi nhận thức đều đạt giỏi; trong đó 9/10 đồng chí thi nhận thức về công tác hậu cần, kĩ thuật đạt điểm tuyệt đối; 5/13 đồng chí thi nhận thức PCCC đạt điểm tuyệt đối.

(3). Phối hợp chặt chẽ giữa các cơ quan, khoa giảng viên, tiểu đoàn trong tổ chức thực hiện; sử dụng hiệu quả nguồn kinh phí bảo đảm với phát huy nội lực của các cơ quan, tiểu đoàn trong xây dựng, củng cố, bổ sung các hạng mục tham gia dự thi.

(4). *Làm tốt công tác quán triệt, giáo dục mục đích, ý nghĩa, yêu cầu, nội dung, phương pháp hội thi, xây dựng ý chí quyết tâm cao cho cán bộ, nhân viên, học viên, chiến sĩ Nhà trường trong tổ chức thực hiện.*

b) Nguyên nhân hạn chế: có cả nguyên nhân chủ quan và nguyên nhân khách quan, trong đó Nhà trường xác định những nguyên nhân chủ quan chủ yếu, đó là:

(1). *Công tác quán triệt chỉ thị, kế hoạch, quy chế hội thao, tham mưu đề xuất tổ chức triển khai của cơ quan tham mưu chưa sâu kỹ, ban hành nghị quyết chuyên đề lãnh đạo tổ chức chuẩn bị và tham gia Hội thi chưa kịp thời; quá trình thực hiện ở đơn vị còn có yếu tố chủ quan, thiếu chủ chủ động, trông chờ cấp trên, cơ quan bảo đảm.*

(2). *Chưa xây dựng được ý chí quyết tâm cao cho các lực lượng, các đơn vị ngay từ đầu hội thi, có tư tưởng coi nhẹ, coi hội thi là nhiệm vụ của cơ quan tham mưu; chưa thấy được công tác PCCC, công tác bảo đảm hậu cần, kỹ thuật là chức trách, nhiệm vụ của mọi cấp chỉ huy, nhất là chỉ huy đơn vị cơ sở.*

(3). *Kinh nghiệm tham gia hội thao, hội thi chuyên môn còn ít, công tác điều tra, khảo sát các điều kiện liên quan hạn chế; chưa xác định được các chỉ tiêu trong điều kiện phát huy tối đa cường độ sức mạnh tinh thần và thể lực của bộ đội để thi đấu với yêu cầu đạt thành tích cao nhất; một số nội dung công việc trong quá trình luyện tập đã đạt được chỉ tiêu thời gian theo quy chế là thỏa mãn dừng lại, coi đó là đã đạt được mục đích, yêu cầu của hội thi; thực tế thi đấu, nhiều nội dung thi đấu đơn vị bạn đã hoàn thành chỉ tiêu với thời gian chỉ bằng 1/2 thời gian của chúng ta, như nội dung Đội hình xe chữa cháy 02 lăng B có vòi hút: Đội tuyển Nhà trường với kết quả 2'26'' xếp thứ 9/11 so với đơn vị cao nhất là Lữ đoàn 249, kết quả 1'17'' trong Hội thao PCCC và trong thiết bị khu vực trú quân dã ngoại, Hội thi “Đơn vị nuôi quân giỏi, quản lý quân nhu tốt” cũng có tư tưởng chủ quan như vậy.*

(4). *Điều kiện luyện tập các nội dung hội thao, hội thi còn hạn chế do kinh phí hạn hẹp, lực lượng Nhà trường đông nhưng quân số huy động phụ thuộc vào kế hoạch huấn luyện, đào tạo; trang thiết bị phục vụ cho luyện tập còn nội dung còn thiếu, ảnh hưởng rất lớn kỹ năng, kỹ xảo trong tác nghiệp của bộ đội.*

(5). *Ngay từ đầu chưa xây dựng được mô hình chuẩn để cơ quan, khoa giảng viên, tiểu đoàn học tập và làm theo, chưa lựa chọn được những hạt nhân xuất sắc nhất tham gia vào quá trình luyện tập, thi đấu.*

4. Bài học rút ra sau Hội thao PCCC, Hội thi “Đơn vị nuôi quân giỏi, quản lý quân nhu tốt”

Từ những kết quả đạt được trong quá trình chuẩn bị và tham gia Hội thi “Đơn vị nuôi quân giỏi, quản lý quân nhu tốt”, Nhà trường đã rút ra một số bài học kinh nghiệm quý báu như sau:

Một là, tăng cường sự lãnh đạo, chỉ đạo sâu sát, toàn diện ngay từ sớm, từ đầu là yếu tố then chốt: Thành công của công tác chuẩn bị và tham gia hội thảo, hội thi bắt nguồn từ sự quan tâm chỉ đạo kịp thời, sâu sát của Thủ trưởng Ban Giám hiệu, đặc biệt cao nhất của Hiệu trưởng, Chính ủy Nhà trường.

Hai là, tham mưu đúng, trúng, đầy đủ thủ tục, quy trình triển khai ngay từ đầu; đối với các nội dung quan trọng phải ban hành đầy đủ nghị quyết chuyên đề, chỉ thị, kế hoạch, quy chế, hướng dẫn, phát động thi đua tổ chức thực hiện; phổ biến chi tiết, cụ thể tới các lực lượng tạo nền tảng nhận thức thống nhất trong triển khai thực hiện.

Ba là, xây dựng các mô hình điểm, tổ chức tham quan học tập cách làm hay, hiệu quả làm cơ sở lan tỏa đến các cơ quan, khoa giảng viên, tiểu đoàn; kịp thời rút kinh nghiệm, phổ biến trong tổ chức thực hiện.

Bốn là, quá trình luyện tập, chuẩn bị phải đặt ra những yêu cầu ngày càng cao theo lộ trình chuẩn bị, đúng, đủ, đẹp, tỉ mỉ, rút ngắn các chỉ tiêu thời gian đi đôi với nâng cao chất lượng luyện tập, chuẩn bị; muốn vậy người chỉ huy phải theo dõi kết quả chuẩn bị theo từng lộ trình tiến độ, đặt ra yêu cầu cao hơn cho các lộ trình sau, từng bước cải thiện, nâng cao thành tích công tác chuẩn bị.

Năm là, phát huy vai trò chỉ đạo, hướng dẫn, bảo đảm của cơ quan chuyên môn cấp trên với với bảo đảm của Nhà trường, với nội lực vật chất, tinh thần và sức lực của bộ đội; tự lực, tự cường, chủ động sáng tạo làm tốt công tác chuẩn bị.

Sáu là, phối hợp chặt chẽ giữa cơ quan, khoa giảng viên, tiểu đoàn quản lí chặt chẽ, công khai, minh bạch tài chính; đột phá đổi mới sáng tạo, chuyển đổi số gắn với đổi mới phương pháp lãnh đạo, chỉ huy sâu sát, cụ thể, tỉ mỉ với tinh thần "chính quy, bài bản trong từng việc nhỏ"; phân công, phân nhiệm rõ ràng "rõ việc, rõ thời gian, rõ người, rõ kết quả, rõ trách nhiệm" trong tổ chức thực hiện.

5. Kết luận

Hội thảo PCCC, Hội thi "Đơn vị nuôi quân giỏi, quản lí quân nhu tốt" năm 2025 là dịp để Nhà trường nỗ lực, quyết tâm khẳng định sự trưởng thành về công tác lãnh đạo, chỉ đạo, tổ chức thực hiện các nhiệm vụ giáo dục đào tạo, bảo đảm an toàn, bảo đảm đời sống bộ đội; tạo khí thế thi đua sôi nổi giữa các cơ quan, khoa giảng viên, tiểu đoàn góp phần hoàn thành xuất sắc nhiệm vụ chính trị trung tâm của Nhà trường trong giai đoạn mới, giai đoạn xây dựng Nhà trường thông minh, chuyển đổi số theo Nghị quyết Đại hội Nhà trường lần thứ XXV. Những bài học kinh nghiệm rút ra từ Hội thảo, Hội thi là kim chỉ nam để Nhà trường tiếp tục phát huy những ưu điểm, khắc phục hạn chế, không ngừng nâng cao chất lượng công tác, tạo nền tảng vững chắc thực hiện tốt nhiệm vụ giáo dục, đào tạo, SSCĐ trong tình hình mới, xây dựng Nhà trường vững mạnh toàn diện "mẫu mực, tiêu biểu", hoàn thành xuất sắc mọi nhiệm vụ được giao./.

CHIẾN SĨ NUÔI QUÂN - NHỮNG NGƯỜI LÍNH THẦM LẶNG

*Đại úy QNCN Nguyễn Thị Liên - Nhân viên nấu ăn Tiểu đoàn 2
Binh nhất Lê Đình Vỹ - Học viên Tiểu đoàn 2*

Khi nhắc đến người lính, chúng ta thường hình dung ra hình ảnh những chiến sĩ áo xanh, tay súng vững vàng, kiên cường trên thao trường nắng gió, hay nơi biên cương, hải đảo xa xôi, hay tận tâm giúp đỡ nhân dân. Nhưng có một lực lượng thầm lặng, ngày đêm đóng góp vào sức mạnh tổng hợp của quân đội mà ít khi được nhắc đến, đó chính là các chiến sĩ nuôi quân. Họ là những người lính không trực tiếp cầm súng, không đứng gác đêm khuya, mà họ gắn bó với bếp ăn, với nồi niêu, xoong chảo, đảm bảo bữa ăn ngon, đủ chất cho đồng đội, góp phần trực tiếp vào việc duy trì sức khỏe, nâng cao thể lực và tinh thần chiến đấu của cán bộ, chiến sĩ. Đó là hình ảnh những chiến sĩ nuôi quân ở Tiểu đoàn 2, Trường Sĩ quan Công binh, họ thực sự là những người lặng lẽ phía sau đóng góp vào những kết quả chung của toàn đơn vị.

Một ngày làm việc không tiếng súng, nhưng thấm đẫm mồ hôi. Mỗi ngày làm việc của chiến sĩ nuôi quân là một chuỗi hoạt động liên tục, gần như không có thời gian nghỉ ngơi đúng nghĩa. Mỗi suất ăn không chỉ đơn thuần là “cơm và thức ăn”, mà là cả tấm lòng, sự tận tụy và thấu hiểu tâm lý người chiến sĩ. Vai trò của chiến sĩ nuôi quân ở đây không chỉ đơn thuần là nấu chín thức ăn, mà còn là cả một quy trình khoa học và đầy trách nhiệm.

Thức dậy trước bình minh, làm việc khi mọi người yên giấc. Công việc của chiến sĩ nuôi quân bắt đầu từ khi bình minh chưa ló rạng. Trong khi toàn đơn vị còn chìm trong giấc ngủ, những gian bếp đã đỏ lửa. Mỗi ngày, họ phải thức dậy từ 3 - 4 giờ sáng để chuẩn bị bữa ăn sáng cho toàn đơn vị. Đó là công việc tỉ mỉ và nặng nhọc: từ nhặt rau, vo gạo, nhóm bếp, nêm nếm, chế biến đủ món ăn đảm bảo dinh dưỡng theo tiêu chuẩn - tất cả đều phải đúng giờ, đúng lượng, đúng chất.

Công việc tưởng như quen thuộc trong cuộc sống dân sự như nấu ăn, dọn dẹp nhưng khi đưa vào môi trường quân đội lại đòi hỏi một kĩ thuật cao, tính tổ chức chặt chẽ và ý thức trách nhiệm vượt bậc. Bởi chỉ cần một sơ suất nhỏ trong khâu bảo quản thực phẩm, xử lý nguyên liệu, hay nấu nướng không đảm bảo vệ sinh... đều có thể ảnh hưởng tới sức khỏe hàng trăm cán bộ, học viên.

Với tinh thần “hậu cần đi trước, bước chân người lính theo sau” và “Quân dĩ thực vi tiên” (Quân lấy ăn làm đầu) - tinh thần ấy càng thể hiện rõ tầm quan trọng của lực lượng nuôi quân. Không có những bữa ăn đảm bảo dinh dưỡng, hợp khẩu vị và an toàn thực phẩm, thì khó có thể nói đến hiệu quả huấn luyện, rèn luyện. Những chiến sĩ nuôi quân dù không hiện diện trên giảng đường, thao trường nhưng lại góp phần không nhỏ tạo nên “năng lượng” cho bộ đội hoàn thành nhiệm vụ.



Đồng chí quản lí bếp lên thực đơn hằng ngày

Trong mùa nắng, cái nóng hầm hập từ bếp lửa khiến những giọt mồ hôi như chảy thành dòng. Mùa mưa, phải lặn lội để vận chuyển nguyên liệu. Thế nhưng, dù điều kiện thế nào, bữa ăn của cán bộ, học viên vẫn luôn được bảo đảm đúng giờ, đúng tiêu chuẩn. “Không để bộ đội đói, không để học viên ăn uống qua loa” - đó là mệnh lệnh từ trái tim của mỗi người làm công tác nuôi quân.

Không chỉ đảm đang, những “anh nuôi, chị nuôi” còn khéo léo biến những món ăn đơn giản trở nên hấp dẫn, góp phần cải thiện đời sống tinh thần cho bộ đội. Họ cũng là những người sẵn sàng hi sinh phần mình để nhường cho đồng đội: miếng thịt ngon, phần cơm nóng, bát canh đầy... Thiếu tá QNCN Lê Như Bình, nhân viên quản lí bếp ăn Tiểu đoàn chia sẻ: “Công việc của những chiến sĩ nuôi quân vất vả là thế, nhưng mỗi bữa ăn, thấy cán bộ, học viên ăn hết khẩu phần, khen ngon miệng là tôi cảm thấy vui. Vì vậy bản thân tôi luôn làm hết lương tâm và trách nhiệm nâng cao chất lượng bữa ăn để đảm bảo cho cán bộ, học viên có một sức khỏe tốt”.

Đều đặn như vậy, mỗi ngày ba bữa với gần 800 suất ăn. Vì vậy, một ngày làm việc của tổ nuôi quân thường kết thúc khi chiều muộn, thậm chí những hôm có nhiệm vụ đột xuất, thời gian sau 21 giờ mới kết thúc công việc. Thiếu tá QNCN Lê Thị Hoa, nhân viên nấu ăn với nụ cười tươi như hoa, đang thoăn thoắt chia khẩu phần ăn vui vẻ chia sẻ: “Công việc của bộ phận nuôi quân khá vất vả, mặc dù các chị em cũng đều lớn tuổi, có chị nhà cách đơn vị gần chục km, nhưng chúng tôi ai cũng cố gắng hết sức phục vụ với tinh thần trách nhiệm chu đáo. Nhiều hôm, đơn vị có nhiệm vụ đột xuất, học viên ăn muộn, khi xong việc cũng đã khá muộn, tuy nhiên bộ phận chúng tôi ai nấy đều vui vẻ với công việc của mình”.

Có thể thấy, chiến sĩ nuôi quân không ồn ào, không xuất hiện trên sân khấu, nhưng hình ảnh người lính nuôi quân luôn là một dấu ấn đặc biệt trong lòng mỗi cán bộ, học viên. Đằng sau mỗi phần cơm là cả một tấm lòng. Sau mỗi bữa ăn ngon là một lời cảm ơn thắm lặng. Nhiều học viên khóa 31 sĩ quan phân đội của Tiểu đoàn đã xúc động chia sẻ: “Những ngày mới nhập học với bao cảm giác mới lạ, hình ảnh lần đầu tiên xếp hàng xuống nhà ăn đơn vị, hình ảnh các cô nấu ăn, các anh chiến sĩ phục vụ với nụ cười thân

thiện, tận tình, chu đáo và bữa cơm đầu tiên của người lính sẽ là kí ức khó quên trong đời người học viên...”



Học viên khóa 31 với nụ cười rạng rỡ bên mâm cơm

Chiến sĩ nuôi quân không đơn thuần là người phục vụ, họ là người đồng chí, đồng đội, người cô, người anh, là bạn đồng hành của lớp lớp thế hệ học viên. Họ góp phần lan tỏa tình đồng đội, sự yêu thương và gắn bó - những giá trị thiêng liêng của môi trường quân đội.

Trong guồng quay hiện đại hóa quân đội, công tác hậu cần, trong đó có công tác nuôi quân, ngày càng được chú trọng và chuyên nghiệp hóa. Nhưng dù ở bất kì giai đoạn nào, hình ảnh người chiến sĩ nuôi quân vẫn luôn đẹp một cách giản dị và chân thực. Nói về những chiến sĩ nuôi quân, Trung tá Phan Văn Báu, Phó Tiểu đoàn trưởng khẳng định: “Những chiến sĩ nuôi quân luôn đề cao trách nhiệm, cùng tinh thần phục vụ tận tâm, chu đáo, bữa ăn của cán bộ, học viên ngày càng được cải thiện, góp phần đảm bảo quân số khỏe đơn vị thường xuyên đạt 99,6% trở lên, thực hiện thắng lợi mọi nhiệm vụ, góp phần xây dựng đơn vị vững mạnh toàn diện “Mẫu mực, tiêu biểu””.

Như vậy, có thể thấy dù ở bất kì cương vị công tác nào, những người lính luôn phát huy được phẩm chất “Bộ đội Cụ Hồ”, nghiêm túc, trách nhiệm cao, không ngại khó, ngại khổ, có nhiệt huyết, yêu và gắn bó với công việc. Hằng ngày, những chiến sĩ nuôi quân sẽ tiếp tục miệt mài với nồi niêu, xoong chảo và vẫn âm thầm lặng lẽ khắc phục mọi khó khăn, vất vả để bảo đảm sức khỏe cho cán bộ, học viên. Họ xứng đáng được tôn vinh là những "chiến sĩ nuôi quân - những người lính thầm lặng", bởi chính sự hi sinh và cống hiến không ngừng nghỉ của họ đã góp phần nhỏ bé để viết nên những trang sử vẻ vang 70 xây dựng, trưởng thành và phát triển của Trường Sĩ quan Công binh Anh hùng./.

**MỘT SỐ BIỆN PHÁP NÂNG CAO CHẤT LƯỢNG NUÔI QUÂN
SAU HỘI THI “ĐƠN VỊ NUÔI QUÂN GIỎI, QUẢN LÝ QUÂN NHU TỐT”
NĂM 2025 CỦA TIỂU ĐOÀN 5**

*Thiếu tá QNCN Trần Thị Thủy Tiên - NV nấu ăn Tiểu đoàn 5
Hạ sĩ Hoàng Văn Cao - Học viên Tiểu đoàn 5*

Thấm nhuần sâu sắc lời dạy của Chủ tịch Hồ Chí Minh: “Thi đua là yêu nước, yêu nước thì phải thi đua và những người thi đua là những người yêu nước nhất”, những năm qua Đảng ủy, Ban Giám hiệu Nhà trường đã lãnh đạo, triển khai thực hiện toàn diện các chỉ tiêu Phong trào Thi đua (PTTĐ) Quyết thắng gắn với PTTĐ “Ngành hậu cần quân đội làm theo lời Bác Hồ dạy”, trong đó, công tác nuôi quân và quản lý quân nhu là những nhiệm vụ thiết yếu, tác động trực tiếp đến sức khỏe, đời sống, tinh thần và khả năng hoàn thành nhiệm vụ của bộ đội, giữ vai trò quan trọng, góp phần trực tiếp vào việc nâng cao chất lượng huấn luyện, xây dựng chính quy, rèn luyện kỉ luật, xây dựng đơn vị vững mạnh toàn diện, mẫu mực, tiêu biểu.

Căn cứ chỉ thị số 204/CT-BCCB ngày 21/01/2025 của Tư lệnh Binh chủng về việc tổ chức Hội thi “Đơn vị nuôi quân giỏi, quản lý quân nhu tốt” năm 2025; Kế hoạch số 321/KH-BTC ngày 23/01/2025 của Ban Tổ chức về tổ chức Hội thi “Đơn vị nuôi quân giỏi, quản lý quân nhu tốt” cấp Binh chủng năm 2025, Đảng ủy, Ban Chỉ huy tiểu đoàn đã triển khai toàn diện, đồng bộ và quyết liệt các nội dung, chỉ tiêu của hội thi, đặc biệt đã tích cực, chủ động triển khai nhiều biện pháp để khắc phục khâu yếu, mặt yếu, giải quyết việc mới, việc khó; chú trọng phát hiện, bồi dưỡng, nhân rộng điển hình tiên tiến, tạo sức lan tỏa sâu rộng trong công tác nuôi quân, đồng thời đưa công tác nuôi dưỡng bộ đội vào nề nếp với mục tiêu công tác nuôi dưỡng bộ đội hôm nay phải tốt hơn hôm qua và không bằng ngày mai, lấy sức khỏe bộ đội làm nội dung quan trọng để tập trung lãnh đạo, chỉ đạo xuyên suốt, thống nhất về nhận thức, tư tưởng và hành động từ trên xuống dưới, từ trong ra ngoài bảo đảm công tác nuôi dưỡng bộ đội ngày càng đi vào chiều sâu vững chắc.

Để thực hiện tốt nhiệm vụ trên, cấp ủy, chỉ huy các cấp trong tiểu đoàn đã phối hợp chặt chẽ với Phòng Hậu cần, kĩ thuật tham mưu, đề xuất triển khai nhiều nội dung công việc mang lại những hiệu quả quan trọng trong công tác chuẩn bị tham gia hội thi và nâng cao chất lượng nuôi dưỡng bộ đội.

Trên cơ sở các quyết định điều động của BGH, đảng ủy tiểu đoàn đã tổ chức gặp gỡ, giao nhiệm vụ và động viên đội ngũ nhân viên, chiến sỹ nuôi quân, giúp họ vượt qua những khó khăn ban đầu; phối hợp với Phòng Hậu cần, kĩ thuật tập huấn, huấn luyện nâng cao kiến thức về kĩ thuật cải tiến, chế biến nấu ăn, sử dụng các dụng cụ nhà bếp,

cấp dưỡng, qua đó góp phần quan trọng để đội ngũ nhân viên phục vụ tại các bếp ăn đều yên tâm, phấn khởi và đáp ứng tốt yêu cầu nhiệm vụ.

Thực phẩm chế biến được cấp đều được khai thác và mua tại các cơ sở kinh doanh có uy tín, thương hiệu, đủ điều kiện vệ sinh an toàn thực phẩm, giá mua phù hợp theo quy định của Hội đồng giá Nhà trường. Không sử dụng thực phẩm chế biến sẵn, không rõ nguồn gốc và không đảm bảo chất lượng. Tiếp tục đẩy mạnh tăng gia sản xuất để chủ động cung cấp rau xanh, có chất lượng tốt để cải thiện bữa ăn của bộ đội.

Quản lý chặt chẽ tiêu chuẩn, chế độ tiền ăn của các đối tượng, luôn có hệ thống sổ sách, mẫu biểu thực hiện ghi chép đầy đủ, chính xác nội dung theo quy định; thực hiện tốt chế độ công khai tài chính hàng ngày và dân chủ kinh tế hàng tháng, phổ biến tiêu chuẩn, chế độ cho người ăn theo đúng quy định của ngành; duy trì nghiêm các chế độ, nền nếp trong nhà ăn, nhà bếp.

Thường xuyên duy trì vệ sinh khu vực nhà ăn, nhà bếp, nhất là khu vực chế biến và chia thức ăn chín. Thực hiện nghiêm chế độ kiểm thực 3 bước, chế độ lưu nghiệm thức ăn của từng bữa trong ngày theo quy định. Chế biến thức ăn tuân thủ nghiêm túc “10 điều quy định về vệ sinh an toàn thực phẩm trong Quân đội”, đội ngũ nhân viên nấu ăn nắm chắc và thực hiện đúng “10 nguyên tắc vàng trong chế biến thực phẩm”.

Qua hội thi cho thấy, các đơn vị đã chấp hành nghiêm kế hoạch nấu đối chứng, bảo đảm đủ tiêu chuẩn định lượng, dinh dưỡng bữa ăn cho bộ đội; quản lý chặt chẽ tiêu chuẩn, chế độ tiền ăn của các đối tượng, không có hiện tượng thất thoát, lãng phí; thực hiện tốt chế độ công khai tài chính hàng ngày, duy trì nghiêm chế độ, nền nếp trong nhà ăn, nhà bếp; cải tiến chế biến món ăn, phù hợp với cường độ huấn luyện, học tập, công tác và khẩu vị của bộ đội, nhất là trong điều kiện thời tiết nắng nóng. Cùng với đó, Ban Giám khảo hội thi đã kịp thời rút kinh nghiệm, chỉ rõ khâu yếu, mặt yếu; thống nhất nội dung, biện pháp nhằm nâng cao hơn nữa chất lượng công tác bảo đảm quân nhu nói chung và công tác nuôi dưỡng nói riêng tại các bếp ăn trong toàn Trường.

Để nâng cao chất lượng nuôi quân sau hội thi “Đơn vị nuôi quân giỏi, quản lý quân nhu tốt” năm 2025, tiểu đoàn xác định cần tiếp tục làm tốt một số biện pháp sau:

Một là, phát huy tốt vai trò lãnh đạo, chỉ đạo của cấp ủy, chỉ huy các cấp và nâng cao nhận thức, trách nhiệm của đội ngũ cán bộ, nhân viên, chiến sĩ nuôi quân. Cấp ủy, chỉ huy các cấp lãnh đạo, chỉ đạo quán triệt, triển khai chặt chẽ, nghiêm túc đến cán bộ, QNCSN, học viên trong toàn Tiểu đoàn các văn bản, chỉ thị về công tác hậu cần, kỹ thuật; tiêu chuẩn, chế độ và ý nghĩa, tầm quan trọng của việc nuôi dưỡng bộ đội; động viên toàn đơn vị phát huy tinh thần trách nhiệm, đoàn kết, quyết tâm thực hiện thắng lợi nhiệm vụ, xác định rõ công tác nuôi quân, quản lý quân nhu là một nhiệm vụ chính trị

quan trọng, ảnh hưởng trực tiếp đến sức khỏe, tinh thần và khả năng hoàn thành nhiệm vụ của bộ đội, góp phần xây dựng đơn vị vững mạnh toàn diện, mẫu mực tiêu biểu.

Nâng cao nhận thức, trách nhiệm đội ngũ cán bộ, nhân viên làm công tác nuôi dưỡng, xây dựng phẩm chất đạo đức tốt, tinh thần trách nhiệm cao, ý thức tiết kiệm và chống lãng phí trong sử dụng vật chất. Chủ động nghiên cứu, học tập, sáng tạo, linh hoạt trong chế biến lương thực, thực phẩm, bảo đảm ăn chín, uống sôi cho toàn đơn vị.

Hai là, phối hợp với Phòng Hậu cần lập kế hoạch tổ chức bảo đảm ăn uống, phân công trách nhiệm đến từng tổ chức, từng cá nhân, báo cáo người chỉ huy phê duyệt. Chỉ đạo xây dựng thực đơn ăn theo tuần thống nhất, có cơ cấu bữa ăn hợp lí, định lượng cân đối. Chú trọng công tác kiểm tra, giám sát nhà ăn, nhà bếp, thường xuyên tham khảo ý kiến của chỉ huy đơn vị và bộ đội để điều chỉnh thực đơn, cơ cấu bữa ăn hợp lí giúp bộ đội ăn ngon, ăn hết tiêu chuẩn.

Ba là, xây dựng thực đơn ăn theo tuần thống nhất, có cơ cấu bữa ăn hợp lí, định lượng cân đối; thực hiện chia ăn theo định suất. Không ngừng cải tiến nâng cao kĩ thuật chế biến các món ăn, bữa chính phải có ít nhất ba món giàu đạm. Thường xuyên thay đổi món ăn phù hợp với khí hậu thời tiết, cường độ huấn luyện và khẩu vị của học viên. Chú trọng kiểm tra nhà ăn, nhà bếp nắm tình hình kết quả bảo đảm ăn, uống hàng ngày, định kỳ lấy ý kiến của học viên để điều chỉnh thực đơn, cơ cấu bữa ăn hợp lí để học viên ăn ngon, ăn hết tiêu chuẩn.

Bốn là, thường xuyên duy trì vệ sinh khu vực nhà ăn, nhà bếp, tổ chức tốt nguyên tắc riêng rẽ, một chiều, nhất là khu vực chế biến và chia thức ăn chín. Trang bị dụng cụ cấp dưỡng sử dụng xong từng bữa luôn luôn rửa bằng dung dịch nước rửa và được nhúng lại trong nước sôi trước khi sử dụng. Phối hợp với quân y có biện pháp diệt ruồi, nhặng để bảo đảm vệ sinh môi trường. Thực hiện nghiêm chế độ kiểm thực 3 bước, chế độ lưu nghiệm thức ăn của từng bữa trong ngày theo quy định.

Chăm lo công tác hậu cần, bảo đảm chất lượng bữa ăn của học viên không chỉ là trách nhiệm mà còn thể hiện tình cảm của lãnh đạo, chỉ huy các cấp với học viên. Chính vì vậy, lãnh đạo, chỉ huy và đội ngũ cán bộ các cấp cũng như bộ phận phục vụ cần thực hiện tốt những biện pháp trên để nâng cao hơn nữa chất lượng nuôi dưỡng học viên, góp phần nâng cao sức khỏe bền bỉ, dẻo dai, đáp ứng yêu cầu nhiệm vụ học tập, công tác, huấn luyện của bộ đội./.

**SAY NẮNG - SAY NÓNG TRONG HOẠT ĐỘNG QUÂN SỰ:
 TRIỆU CHỨNG VÀ CHẨN ĐOÁN, CÁCH XỬ TRÍ,
 PHÒNG NGỪA THEO TUYẾN**

*Trung úy QNCN Phan Thị Cẩm Thủy - Nhân viên Bệnh xá
 Thiếu úy QNCN Nguyễn Minh Xa - Nhân viên Ban quân y*

Trong điều kiện huấn luyện, hành quân, lao động dã ngoại cường độ cao dưới thời tiết nắng nóng, đặc biệt tại khu vực miền Nam - nguy cơ xảy ra SNSN là phổ biến, đe dọa sức khỏe chiến sĩ và hiệu lực chiến đấu của đơn vị. Chẩn đoán sớm, xử trí đúng, dự phòng hiệu quả là những yêu cầu then chốt đặt ra cho các đơn vị quân y hiện nay.

I. KHÁI NIỆM VÀ NGUYÊN NHÂN

1. Khái niệm:

Khái niệm	Đặc điểm	Triệu chứng điển hình
Say nắng	Ảnh hưởng trực tiếp ánh nắng, tác động lên trung tâm điều hòa thân nhiệt.	Đột ngột, thân nhiệt >40°C, tổn thương thần kinh nặng và có thể gây tử vong.
Say nóng	Hoạt động với cường độ cao, thái nhiệt kém, nhiệt/ẩm cao, thông khí kém làm tăng thân nhiệt cùng với mất nước và điện giải.	Tiến triển từ từ, dễ nhận biết dấu hiệu sớm, thân nhiệt <40°C, gây ra các rối loạn của cơ thể.
Sốc nhiệt	Hậu quả của say nắng - say nóng mức độ nặng, cơ thể không thể kiểm soát được nhiệt độ.	Hôn mê, sốc, nguy hiểm tính mạng.

2. Nguyên nhân:

– Từ cơ thể: Mất nước, rối loạn điện giải; người chưa thích nghi với môi trường nắng nóng; bệnh mạn tính (tim mạch, hô hấp); dùng thuốc lợi tiểu, chẹn β, kháng cholinergic, chống trầm cảm...; thừa cân, béo phì.

– Từ môi trường và hoạt động quân sự: Nhiệt độ, độ ẩm cao; môi trường kín, thông khí kém; mặc trang phục hoặc thiết bị cách nhiệt; lao động hoặc huấn luyện cường độ cao.

II. TRIỆU CHỨNG VÀ CHẨN ĐOÁN

1. Dấu hiệu sớm cần cảnh giác:



Hình 1: Các dấu hiệu say nắng say nóng

– Biểu hiện về vận động: Mất thăng bằng, loạng choạng, dễ ngã, động tác không chính xác, không theo kịp đội hình, không theo kịp giáo án; có những cơn cơ co cơ đột ngột, đau cơ không thể tiếp tục vận động được bình thường.

– Biểu hiện về ý thức: Lờ mờ, chậm chạp, nhìn không rõ, nghe không rõ, đáp ứng mệnh lệnh, động tác của người chỉ huy chậm, không chính xác.

– Da đỏ bừng, nóng ran, đo nhiệt độ cơ thể $>40^{\circ}\text{C}$. Người vã mồ hôi, buồn nôn và nôn.

– Đo mạch 140-160 lần/phút, đập yếu; huyết áp tối đa $<90\text{mmHg}$; thở nhanh, nông.

2. Chẩn đoán mức độ say nắng - say nóng

a. Mức độ nhẹ

– Mất thăng bằng, người loạng choạng, dễ bị ngã: Xuất hiện khi đứng lâu và thay đổi tư thế cơ thể nhanh sau khi gắng sức, chẳng hạn như từ ngồi sang đứng. Nguyên nhân do máu không được đưa đủ và thường xuyên về não. Những dấu hiệu trên gọi chung là choáng váng do nắng nóng.

– Co cơ đột ngột, gây đau mạnh: Xuất hiện trong hoặc sau hoạt động cường độ cao trong điều kiện nóng. Hay gặp cơ ở sau cẳng chân, cơ tứ đầu và cơ bụng. Nguyên nhân do thiếu hụt điện giải làm giảm dẫn truyền thần kinh cơ gọi chung là chuột rút do nắng nóng thường kéo dài khoảng 2-3 phút nhưng có thể dài hơn. Chuột rút là chỉ điểm sớm nhất của tổn thương do nóng và có thể xuất hiện một cách độc lập hoặc cùng với các triệu chứng khác.

b. Mức độ vừa (Kiệt sức do nóng)

– Choáng váng, chuột rút kết hợp với vã mồ hôi (đầm đìa), buồn nôn và nôn, đau đầu, chóng mặt, hoa mắt, đau bụng, mệt mỏi, thân nhiệt trong khoảng $37,7 - 40^{\circ}\text{C}$.

– Trạng thái tâm thần bình thường. Cơ thể mất khả năng tiếp tục công việc đang diễn ra. Nếu kiệt sức không được điều trị đúng cách, có thể dẫn tới mức độ nặng là sốc nhiệt.

c. Mức độ nặng (Sốc nhiệt)

– Rối loạn hệ thống thần kinh trung ương là dấu hiệu của sốc nhiệt: Rối loạn tâm thần kiểu ảo giác, mê sảng, hôn mê, đồng tử giãn, phản xạ ánh sáng yếu hoặc mất...

– Cơ thể nóng ran, nhiệt độ cơ thể tăng cao: 40-42oC

– Rối loạn hô hấp : Nhịp thở nhanh, nông

– Rối loạn tim mạch: Mạch nhanh: 140- 160 lần/ phút, đập yếu, có khi không bắt được mạch, đau tức vùng ngực trái (viêm cơ tim). Huyết áp hạ (huyết áp tối đa thấp hơn 90mmHg)

– Tiêu hóa :Đau bụng (thiếu hoặc nhồi máu ruột, tổn thương tụy); nôn ra máu, đại tiện phân máu (xuất huyết tiêu hoá); nước tiểu ít, màu đỏ sẫm (men gan tăng cao, tiêu cơ vân).

III. XỬ TRÍ CẤP CỨU SAY NẮNG - SAY NÓNG THEO TUYẾN

1. Nguyên tắc cấp cứu

- Sớm, kịp thời.
- Loại bỏ nguyên nhân và yếu tố nguy cơ.
- Nhanh chóng hạ nhiệt độ lõi bằng nhiều biện pháp.
- Duy trì, hỗ trợ các chức năng sống.
- Vừa cấp cứu, vừa vận chuyển.

2. Giải pháp cấp cứu sốc nhiệt theo hướng dẫn Quốc tế Cool & Run (Làm mát và Vận chuyển)



Hình 2. Sơ đồ cấp cứu Sốc nhiệt

Theo Hội đồng Hồi sức Châu Âu: Giải pháp Cool and Run được khuyến nghị; Ngay lập tức làm mát tích cực cho đến khi thân nhiệt trung tâm giảm xuống dưới 39°C; Làm mát với tốc độ từ 0.15°C/phút là hiệu quả và an toàn; Theo dõi đường thở, hô hấp, tuần hoàn... đối với bất kì bệnh nhân nào có dấu hiệu sống suy giảm hô hấp, tuần hoàn.

3. Các bước hành động khi có sự cố say nắng-say nóng trong hoạt động quân sự

Bước 1: Đánh giá hiện trường khi có sự cố (0-2 phút)

- Đề nghị dừng mọi hoạt động tại khu vực xảy ra sự cố.
- Kiểm tra yếu tố nguy hiểm đối với bản thân và nạn nhân.
- Đếm nhanh số lượng quân nhân gặp sự cố để yêu cầu trợ giúp nếu vượt khả năng.

- Di chuyển nạn nhân khỏi khu vực nắng nóng vào vị trí râm mát gần nhất.
- Đánh giá yếu tố môi trường và hoạt động (nếu có thể).
- Ghi lại nhiệt độ, độ ẩm. Xem xét mức độ hoạt động tại thời điểm xảy ra sự cố.

Bước 2: Đánh giá nhanh từng quân nhân (2-5 phút cho mỗi người)

- Nhanh chóng nhận dạng và đánh giá nạn nhân theo ABCD. Nếu ngừng tim cần thực hiện theo các bước cấp cứu ngừng tuần hoàn hô hấp ngay.

- Đánh giá tình trạng ý thức, tâm thần kinh thông qua một số câu hỏi đơn giản. Cần cấp cứu y khoa nếu có một trong các yếu tố đánh giá sau:

- + Không biết tên của mình.
- + Không biết tháng năm.
- + Không nhận thức được vị trí và môi trường xung quanh.
- + Không biết sự kiện nào dẫn tới tình trạng hiện tại.

- Kiểm tra thân nhiệt: nếu có thể đo nhiệt độ trực tràng nhanh chóng, hoặc do nhiệt độ dưới lưỡi, không sử dụng kết quả đo nhiệt độ hõm nách.

- + Nếu nhiệt độ < 40⁰C, thường kiệt sức vì nắng nóng.
- + Nếu nhiệt độ > 40⁰C, có khả năng cao bị sốc nhiệt.

+ Nếu nghi ngờ say nắng - say nóng mức độ vừa và nặng (kiệt sức, sốc nhiệt) thì ưu tiên cấp cứu những trường hợp này.

Bước 3: Thực hiện các biện pháp làm mát khẩn cấp và vận chuyển (6-10 phút)

- Cởi bỏ trang thiết bị, quần áo.

- Nếu nạn nhân ý thức tỉnh thì uống nước mát, oresol.

- Bắt đầu làm mát bằng bất cứ trang thiết bị nào sẵn có (quạt, nước lạnh, nước mát, khăn ướt, đá cục, Gel lạnh, ngâm trong nước lạnh...).

- Đối với trường hợp nghi ngờ sốc nhiệt nhanh chóng làm mát nạn nhân, càng sớm càng tốt, mục tiêu đưa thân nhiệt xuống dưới 39⁰C trong vòng 30 phút đầu tiên khi có triệu chứng và dưới 38,5⁰C trong vòng 02 giờ.

- Nếu nhân viên quân y có thể truyền dịch tại chỗ, tiến hành truyền nước muối sinh lí để mát, lạnh đường tĩnh mạch.

- Liên hệ và vận chuyển ngay đến cơ sở y tế gần nhất, trong quá trình vận chuyển tiếp tục các biện pháp làm mát, xe cấp cứu có điều hòa hoặc quạt thông gió.

Lưu ý: Các thuốc hạ sốt như aspirin, acetaminophen, ibuprofen... không dùng hạ thân nhiệt trong cấp cứu say nắng say nóng vì kém hiệu quả, làm nặng thêm các rối loạn đông máu.

4. Phân tuyến điều trị

- Việc phân tuyến điều trị được dựa trên chẩn đoán tình trạng của nạn nhân gồm:

- + Tại đơn vị và tuyến cứu chữa ban đầu: Mức độ nhẹ
- + Tại bệnh viện và tuyến cứu chữa cơ bản: Mức độ vừa
- + Tại tuyến bệnh viện chuyên sâu: Mức độ nặng

- Có thể điều trị vượt tuyến kể từ khi phát hiện, tuy nhiên trên đường vận chuyển luôn luôn phải duy trì các biện pháp cấp cứu ban đầu, trong đó lưu ý các biện pháp hạ thân nhiệt (lúc này nên dùng khăn mát, khăn lạnh, nước đá, nước lạnh và quạt thông gió).

– Khi đưa đi cấp cứu, điều trị tại tuyến bệnh viện cần đánh giá toàn diện cả lâm sàng và cận lâm sàng, tiếp tục làm mát, theo dõi sát các dấu hiệu sinh tồn, đánh giá nhiều lần.

Lưu ý: Nguy cơ tổn thương đa tạng và tử vong do sốc nhiệt phụ thuộc vào việc phát hiện sớm sốc nhiệt và thực hiện làm mát nhanh và hiệu quả nhiệt độ lõi của cơ thể trong thời gian vàng 30 phút đầu tiên sau khi có biểu hiện triệu chứng.

5. Hướng dẫn các phương pháp làm mát

Sử dụng túi nước mát, nước đá đặt vào trán, đầu, nách, bẹn và cổ là những vị trí được khuyến cáo để đẩy nhanh quá trình làm mát. Phương pháp này có tốc độ hạ nhiệt độ từ <math><0.15^{\circ}\text{C}</math>/phút, phù hợp khi xử trí say nắng - say nóng mức độ nhẹ và trung bình.



Hình 3. Làm mát bằng chườm đá



Hình 4. Ngâm bồn nước đá lạnh cấp cứu sốc nhiệt



Hình 5. Ngâm trong bạt nước đá lạnh cấp cứu sốc nhiệt



Hình 6. Bộ lều cấp cứu SNSN

IV. QUY TRÌNH PHÒNG NGỪA SAY NẮNG - SAY NÓNG TRONG QUÂN ĐỘI

1. Nhận diện nguy cơ - Đánh giá thực trạng:

- Chỉ huy, quân y chủ động dự báo tình hình thời tiết từng ngày, từng buổi.
- Đánh giá nhóm nguy cơ trong đơn vị:
 - + Quân nhân mới, người chưa thích nghi nắng nóng
 - + Người có bệnh nền, thừa cân, vừa ốm dậy, sức khỏe yếu
 - + Người dùng thuốc đặc biệt (lợi tiểu, kháng cholinergic, beta-blocker, ...)
 - + Xem xét trang bị bảo hộ (quần áo dày, bộ chống hóa học, không gian hẹp...)

2. Triển khai giải pháp chủ động phòng ngừa:

- Tổ chức hợp lý huấn luyện/lao động:
 - + Lựa chọn khung giờ mát mẻ nhất (sáng sớm, chiều muộn), tránh hoạt động giữa trưa nắng

- + Phân chia ca kíp hợp lí, luân chuyển vị trí lao động
- + Tăng số lượng, tần suất nghỉ giải lao trong bóng râm (10-15 phút/lần)
- + Rút ngắn thời gian huấn luyện ngoài trời khi có cảnh báo nắng nóng
- Trang phục và trang thiết bị:
 - + Trang bị quần áo nhẹ, rộng, thoáng mát, thấm mồ hôi
 - + Bảo đảm mũ che nắng, kính râm khi hoạt động ngoài trời
 - + Hạn chế mặc bộ đồ chống hóa học/kín trong thời gian dài (nếu không bắt buộc)
- Đảm bảo nước uống và dinh dưỡng:
 - + Bố trí điểm cấp nước hợp lí trên thao trường, nơi làm việc
 - + Bổ sung nước và điện giải định kì, không chờ đến khi khát (200-300ml mỗi 20 phút)
 - + Lưu ý dùng nước hơi mát, tránh nước quá lạnh hoặc quá nóng
 - + Bổ sung rau, quả, thức ăn giàu vitamin, khoáng chất

3. Truyền thông, huấn luyện - nâng cao nhận thức phòng ngừa:

- Tổ chức truyền thông, huấn luyện chuyên đề SNSN trước mùa hè mỗi năm
- Phổ biến dấu hiệu sớm, dấu hiệu nguy hiểm, quy trình cấp cứu tại hiện trường
- Đặt khẩu hiệu, bảng cảnh báo tại nơi tập trung đông quân nhân

4. Giám sát sức khỏe - quản lí rủi ro tập thể và cá nhân:

- Quân y lập và duy trì danh sách quân nhân thuộc nhóm nguy cơ cao
- Theo dõi các chỉ số sinh tồn, cân nặng, thân nhiệt định kì trong ngày nắng nóng, phát hiện mệt mỏi/căng thẳng nhiệt
- Chủ động cho nghỉ ngay khi có dấu hiệu nghi ngờ SNSN; không cố luyện tập khi có cảnh báo

5. Chỉ đạo và kiểm tra của chỉ huy, phối hợp quân y - các lực lượng:

- Chỉ huy kiểm tra thực tế triển khai các giải pháp, xử lí kịp thời mọi phát sinh
- Quân y tham mưu điều chỉnh huấn luyện phù hợp mức nắng, sẵn sàng phương tiện cấp cứu tại chỗ
- Phối hợp các ngành (HC-KT) đảm bảo nhu cầu nước, dinh dưỡng; lắp đặt quạt thông gió, mái che, lều tạm chống nắng

6. Đánh giá - tổng kết - rút kinh nghiệm định kì:

- Kiểm điểm sau mỗi đợt huấn luyện nắng nóng
- Thống kê, báo cáo, rút ra bài học, đề xuất điều chỉnh quy trình cho các mùa sau

V. KẾT LUẬN

SNSN không chỉ là vấn đề sức khỏe mà còn ảnh hưởng trực tiếp đến sức chiến đấu và khả năng hoàn thành nhiệm vụ của đơn vị. Mỗi quân nhân, chỉ huy và nhân viên quân y cần nâng cao nhận thức, kỹ năng xử trí và tinh thần chủ động trong phòng ngừa và cấp cứu SNSN. Một phút phát hiện sớm có thể cứu một sinh mạng - đó là khẩu hiệu cần được nhắc nhở trong mọi buổi huấn luyện mùa nắng nóng./.

Tài liệu tham khảo:

1. Giáo trình SNSN - ATTP 2025 Cục Quân Y
2. Hướng dẫn Chẩn đoán và xử lí SNSN theo tuyến 2025 BV QY 175

TÁC HẠI BỆNH CÚM A VÀ CÁCH PHÒNG, CHỐNG BỆNH CÚM A Ở CÁC ĐƠN VỊ QUẢN LÝ HỌC VIÊN TRONG NHÀ TRƯỜNG HIỆN NAY

*Thiếu tá QNCN, BS Nguyễn Bá Chung
Nhân viên - Phòng Hậu cần - Kỹ thuật*

Bài báo phân tích tác hại của bệnh cúm A trong môi trường quân sự và đề xuất các biện pháp phòng chống hiệu quả tại các đơn vị quản lý học viên trong Trường Sĩ quan Công binh hiện nay. Cúm A là một bệnh truyền nhiễm có thể gây ra dịch lớn, ảnh hưởng nghiêm trọng đến sức khỏe của quân nhân, giảm khả năng chiến đấu và làm gián đoạn công tác huấn luyện. Việc phòng chống cúm A trong môi trường quân sự nói chung, Nhà trường và các đơn vị quản lý học viên nói riêng đòi hỏi sự chuẩn bị kỹ lưỡng, từ công tác vệ sinh, kiểm tra y tế định kỳ cho đến việc tuyên truyền nâng cao nhận thức cho cán bộ, QNCN, CNV, Học viên, chiến sĩ.

Hàng năm, khi thời tiết chuyển mùa, thường xuất hiện các bệnh truyền nhiễm gây nguy hiểm trong cộng đồng. Cúm A là một trong những bệnh truyền nhiễm nguy hiểm và dễ lây lan trong các cộng đồng đông người, có tính chất tập trung cao như môi trường quân sự. Trong Nhà trường, nhất là các tiểu đoàn quản lý học viên, nơi tập trung đông đúc quân nhân với điều kiện sinh hoạt, học tập, rèn luyện cao, việc đối phó với bệnh cúm A là một thách thức lớn. Sự lây lan nhanh chóng của virus cúm A có thể dẫn đến tình trạng mất sức chiến đấu, làm suy yếu tinh thần và khả năng thực thi nhiệm vụ học tập, công tác, sẵn sàng chiến đấu của đơn vị. Do đó, việc nắm rõ các tác hại của bệnh cúm A và triển khai các biện pháp phòng chống kịp thời là vô cùng quan trọng để đảm bảo sức khỏe cho quân nhân trong thực hiện nhiệm vụ giáo dục, đào tạo, huấn luyện chiến đấu và duy trì sự sẵn sàng chiến đấu của đơn vị, nhà trường đạt hiệu quả nhất.

Tác hại của bệnh cúm A ảnh hưởng đến sức khỏe của bộ đội:

Cúm A do virus H1N1, H3N2 hoặc các chủng khác gây ra, có thể lây lan nhanh chóng qua không khí khi một người bị bệnh ho, hắt hơi hoặc tiếp xúc với bề mặt nhiễm virus. Là một môi trường quân sự, Trường Sĩ quan Công binh, đặc biệt ở các tiểu đoàn học viên, nơi quân nhân sống tập trung và có mật độ đông đúc, điều kiện sinh hoạt, vệ sinh chung, phức tạp có khả năng lây nhiễm là rất cao và ảnh hưởng rất lớn đến sức khỏe, kết quả thực hiện nhiệm vụ của đơn vị, như:

Ảnh hưởng đến sức khỏe của quân nhân: Các triệu chứng của cúm A bao gồm sốt, ho, đau đầu, mệt mỏi, và đau cơ, khiến quân nhân không thể tham gia huấn luyện, rèn luyện, làm việc hay sẵn sàng chiến đấu hiệu quả. Nếu không điều trị kịp thời, cúm có thể dẫn đến các biến chứng nghiêm trọng như viêm phổi, suy hô hấp hoặc thậm chí tử vong.

Giảm khả năng huấn luyện, sẵn sàng chiến đấu và công tác của đơn vị: Khi một lượng lớn quân nhân bị bệnh, khả năng thực hiện nhiệm vụ huấn luyện và sẵn sàng chiến đấu của đơn vị sẽ bị suy yếu. Điều này ảnh hưởng trực tiếp đến kết quả thực hiện nhiệm

vụ, nhất là những nhiệm vụ đột xuất tác chiến trong trường hợp cần thiết. Thậm chí, một dịch cúm có thể gây ra tâm lí lo lắng và hoang mang trong toàn bộ đơn vị.

Vì vậy, việc nâng cao ý thức trách nhiệm và tích cực, chủ động ứng phó, phòng chống bệnh cúm A trong Nhà trường ta nói chung, ở các đơn vị quản lí học viên nói riêng là việc làm rất quan trọng, cần thiết và cấp bách hiện nay - khi mà thời tiết đang chuyển sang mùa mưa, khí hậu ẩm thấp, oi bức dễ phát sinh mầm bệnh và lây lan nhanh trong đơn vị.

Ứng phó khi có dịch cúm A:

Khi có dịch cúm A bùng phát, các cấp ủy, chỉ huy, quân y đơn vị quản lí học viên cần có phương án ứng phó nhanh chóng, bao gồm việc cách li những quân nhân bị nhiễm bệnh, điều trị kịp thời và hạn chế tối đa việc tiếp xúc giữa các quân nhân. Cần thiết lập các khu vực cách li riêng biệt, đồng thời tăng cường các biện pháp vệ sinh và khử trùng để hạn chế sự lây lan.

Phòng chống dịch cúm A đòi hỏi một kế hoạch toàn diện, kết hợp giữa giáo dục, phòng ngừa và điều trị. Dưới đây là một số biện pháp cần thiết:

Vệ sinh cá nhân và môi trường: Quân nhân cần duy trì thói quen rửa tay thường xuyên, sử dụng khẩu trang khi ho, hắt hơi, và tránh tiếp xúc gần với những người có triệu chứng cúm. Các khu vực sinh hoạt như doanh trại, nhà ăn, nhà vệ sinh cần được vệ sinh sạch sẽ, khử trùng định kì để ngăn ngừa virus lây lan.

Tiêm phòng vacxin cúm: Việc tiêm phòng vacxin cúm là một trong những biện pháp phòng ngừa hiệu quả nhất. Khi có kế hoạch của Nhà trường, đơn vị cần tổ chức tốt việc tiêm phòng định kì cho toàn bộ quân nhân, đặc biệt là trước mùa cúm, để giảm nguy cơ bùng phát dịch.

Giám sát y tế và kiểm tra sức khỏe định kì: Các đơn vị quản lí học viên cần thường xuyên theo dõi, kiểm tra sức khỏe của các quân nhân trong đơn vị, phát hiện sớm những ca bệnh cúm A. Các quân nhân có triệu chứng phải được cách li, điều trị kịp thời để tránh lây lan trong cộng đồng.

Tuyên truyền và nâng cao nhận thức: Cán bộ, học viên, QNCC, CNV, học viên, chiến sĩ cần được thông báo về các triệu chứng của bệnh cúm A và các biện pháp phòng ngừa thông qua các buổi tuyên truyền tập trung, huấn luyện sức khỏe, lồng ghép trong sinh hoạt đơn vị. Việc nâng cao ý thức cộng đồng sẽ góp phần giảm thiểu nguy cơ lây lan dịch bệnh.

Phát huy vai trò tích cực, chủ động của đội ngũ quân y đơn vị: Việc phát huy vai trò của đội ngũ quân y trong đơn vị có ý nghĩa then chốt trong công tác phòng chống bệnh cúm A **tại các** đơn vị quản lí học viên - nơi có môi trường sinh hoạt tập thể, nguy cơ lây lan dịch bệnh rất cao. Với vai trò phụ trách, quản lí về chuyên môn, cùng với lực lượng trong ngành, quân y ở các đơn vị quản lí học viên cần làm tốt các nội dung như:

Tuyên truyền, giáo dục phòng bệnh. Tổ chức tuyên truyền kiến thức về cúm A: Đường lây, triệu chứng, biện pháp phòng tránh; phối hợp với chỉ huy đơn vị để lồng

ghép nội dung phòng bệnh vào giờ sinh hoạt chính trị, huấn luyện; cung cấp tờ rơi, áp phích, thông báo tại khu vực công cộng trong doanh trại.

Giám sát dịch tễ và phát hiện sớm ca bệnh. Thực hiện theo dõi diễn biến sức khỏe hằng ngày của bộ đội, đặc biệt là trong mùa dịch; tổ chức kiểm tra thân nhiệt định kì, lập sổ theo dõi sức khỏe cá nhân; kịp thời phát hiện sớm người có triệu chứng cúm để cách li và báo cáo chỉ huy.

Tổ chức tiêm phòng cúm. Chủ động tham mưu với Chủ nhiệm Quân y, lãnh đạo, chỉ huy đơn vị về kế hoạch tiêm vắc-xin phòng cúm A hằng năm cho bộ đội; đảm bảo đúng đối tượng, đúng thời điểm, đúng quy trình kĩ thuật khi tiêm phòng.

Thực hiện cách li, xử trí khi có dịch. Tham mưu tổ chức khu vực cách li tạm thời cho trường hợp nghi ngờ nhiễm cúm; hướng dẫn xử trí ban đầu, báo cáo cấp trên để điều trị kịp thời; tham mưu, đề xuất, phối hợp với Ban Quân y Nhà trường, Quân y trên trong lấy mẫu xét nghiệm nếu cần.

Đảm bảo vệ sinh môi trường và an toàn thực phẩm. Kiểm tra vệ sinh bếp ăn, nguồn nước, khu vệ sinh, nhất là trong mùa dịch; hướng dẫn bộ đội vệ sinh cá nhân, nơi ở, nơi làm việc, khử trùng định kì; kiểm tra an toàn thực phẩm để ngăn ngừa bội nhiễm.

Tham mưu, phối hợp với lãnh đạo, chỉ huy đơn vị trong công tác phòng dịch. Tham mưu kế hoạch phòng dịch cúm A cho đơn vị: từ tuyên truyền, phòng ngừa, cách li đến điều trị; đề xuất biện pháp tổ chức huấn luyện, hội họp phù hợp trong giai đoạn có dịch; phối hợp với y tế địa phương và tuyến trên trong công tác phòng chống dịch bệnh.

Tóm lại: Bệnh cúm A là một mối đe dọa nghiêm trọng đối với sức khỏe và khả năng chiến đấu của quân đội. Việc phòng chống bệnh cúm A trong môi trường nhà trường nói chung, đặc biệt là các đơn vị quản lí học viên là vô cùng quan trọng, đòi hỏi sự hợp tác chặt chẽ giữa các cấp ủy, chỉ huy, quân y đơn vị, nhà trường và quân nhân. Các biện pháp phòng ngừa như tiêm phòng, vệ sinh cá nhân, và giám sát sức khỏe định kì cần được triển khai đồng bộ để đảm bảo sức khỏe cho quân nhân, bảo đảm thực hiện tốt nhiệm vụ huấn luyện, rèn luyện, duy trì khả năng sẵn sàng chiến đấu và thực hiện nhiệm vụ quốc phòng trong mọi tình huống./.

Tài liệu tham khảo:

1. Tạp Chí y học Thành Phố Hồ Chí Minh
2. Bộ Y tế (2023); hướng dẫn chẩn đoán và điều trị bệnh cúm mùa
3. Cục Quân Y - Bộ Quốc phòng; cẩm nang phòng chống dịch bệnh trong quân đội
4. Viện Vệ sinh Dịch tễ Trung ương; thông tin về cúm A và các biện pháp phòng ngừa

NHỮNG DẤU HIỆU NHẬN BIẾT SỚM SỐT XUẤT HUYẾT DENGUE VÀ THỰC TIỄN CÔNG TÁC PHÒNG CHỐNG DỊCH TẠI ĐƠN VỊ TRONG NHỮNG NĂM QUA

*Thiếu tá QNCN, Y sĩ Đặng Vũ Hiệp
Nhân viên - Tiểu đoàn 4*

Sốt xuất huyết là một bệnh truyền nhiễm cấp tính do vi rút Dengue gây ra, lây truyền chủ yếu qua muỗi vằn. Bệnh có thể gây ra những biến chứng nguy hiểm, thậm chí tử vong nếu không được phát hiện và điều trị kịp thời. Trong thời gian qua, dịch sốt xuất huyết có xu hướng gia tăng, đặc biệt vào mùa mưa - thời điểm điều kiện khí hậu thuận lợi cho muỗi sinh sôi và phát triển. Trước tình hình đó, việc nâng cao nhận thức và triển khai hiệu quả các biện pháp phòng, chống sốt xuất huyết tại các đơn vị cơ sở, trong đó có các cơ quan, đơn vị quân đội, là hết sức cần thiết, bảo đảm an toàn sức khỏe cho mọi quân nhân, phục vụ cho các nhiệm vụ tại nhà trường và đơn vị.

Việc có các nhận biết về bệnh cũng như biểu hiện của bệnh sốt xuất huyết ra bên ngoài cơ thể là bước đầu trong việc chữa và phòng bệnh. Thực hiện tốt không những tạo điều kiện thuận lợi cho quân y tại đơn vị có thể định hướng, theo dõi, chủ động trong công tác chữa trị mà còn giúp người bệnh có thể giảm thiểu tối đa những biến chứng phát sinh trong quá trình chữa bệnh, bảo đảm an toàn về sức khỏe và tâm lý người bệnh.

Sốt xuất huyết Dengue (SXHD) là bệnh truyền nhiễm cấp tính gay dịch do virus Dengue gây nên. Biểu hiện chính là sốt, xuất huyết và thoát dịch huyết tương. Trường hợp nặng dẫn đến sốc SXHD, xuất huyết nặng, suy đa tạng và tử vong. Virus Dengue được truyền từ người bệnh sang người lành qua trung gian truyền bệnh là muỗi Aedes.

Tình hình phân bố dịch ở một số khu vực đóng quân: Phân bố của SXHD ở nước ta không đồng đều, liên quan đến các điều kiện khí hậu - môi trường sinh thái (nhiệt độ, lượng mưa, mật độ muỗi truyền bệnh) và điều kiện dân cư (mật độ dân cư, điều kiện sinh hoạt, trình độ miễn dịch). Vùng dịch tễ SXHD khu vực đồng bằng sông Cửu Long, sông Sài Gòn và ven biển Trung - Nam Trung Bộ bệnh quanh năm, phát triển mạnh vào mùa mưa từ tháng 4 đến tháng 11.

Mầm bệnh: Virus Dengue thuộc họ Flaviviridae, giống Flavivirus. Đây là virus có kích thước nhỏ, khoảng 50nm, hình cầu, mang chuỗi ARN một sợi đơn. Virus Dengue có thể phân biệt được 4 tít khác nhau đặt tên và viết tắt là DEN-1, DEN-2, DEN-3, DEN-4. Tại Việt Nam có cả 4 tít virus Dengue lưu hành.

Nguồn bệnh: Nguồn bệnh là bệnh nhân SXHD và người nhiễm virus Dengue không triệu chứng. Virus Dengue xuất hiện trong máu của bệnh nhân từ 1-2 ngày trước khi khởi bệnh và tồn tại cho đến 4-6 ngày sau khi bị sốt. Đây là khoảng thời gian lây truyền của bệnh.

Đường lây truyền: Virus Dengue lây truyền từ người bệnh sang người lành qua trung gian truyền bệnh là muỗi Aedes. Nhiều loại muỗi Aedes có thể là trung gian truyền bệnh virus Dengue cho người. Tại Việt Nam muỗi Ae.aegypti và muỗi Ae.albopictus là trung gian truyền bệnh chủ yếu. Muỗi Ae.aegypti là loại trung gian truyền bệnh chủ yếu ở vùng đô thị, ngược lại ở vùng nông thôn, ngoại thị, rừng núi lại là muỗi Ae.albopictus.

Bệnh cảnh lâm sàng của nhiễm virus Dengue: rất đa dạng và phức tạp. Sốt xuất huyết thông thường điển hình có những triệu chứng chính sau.

- **Sốt:** thường khởi phát đột ngột, sốt cao liên tục kéo dài từ 2-7 ngày đạt đỉnh cao 39-40 độ C ngay trong 1-2 ngày đầu, một số ít có gai rét hoặc rét run trước khi khởi phát sốt. Khi hết sốt nhiệt độ thường hạ đột ngột, có thể kèm hạ huyết áp và sốc. Kèm theo sốt bệnh nhân thường có mệt mỏi, đau đầu nhiều, đau mỏi người, đau mỏi cơ xương khớp, nhức quanh hốc mắt.

- **Xuất huyết:** là triệu chứng chính, đặc trưng của bệnh SXHD. Tuy nhiên biểu hiện xuất huyết cũng rất đa dạng. Nghiệm pháp dây thắt (+) thường từ ngày thứ 1-3 của bệnh, các biểu hiện xuất huyết tự nhiên hay gặp vào ngày thứ 3-7 của bệnh. Có thể xuất huyết tự nhiên dưới da dạng nốt, chấm, dải hoặc mảng xuất huyết thường gặp ở mặt trước hai cẳng chân, mặt trong hai cánh tay, bụng, đùi, mạn sườn... Xuất huyết tự nhiên niêm mạc thường ở vị trí mũi, chân răng, kết mạc mắt. Xuất huyết nội tạng biểu hiện có thể kinh nguyệt kéo dài đối với nữ giới, xuất huyết đường tiêu hóa, xuất huyết đường tiết niệu, chảy máu trong khối cơ, xuất huyết não và màng não. Ngoài ra có gây tràn dịch tại vị trí như tràn dịch màng phổi, tràn dịch màng tim, tràn dịch màng bụng.

Bệnh sốt xuất huyết Dengue điển hình diễn biến qua 3 giai đoạn được tóm tắt như sau (Hình 1).



Hình 1. Các giai đoạn lâm sàng SXHD

Để quản lý theo dõi điều trị bệnh nhân SXHD, phân tầng nguy cơ để ra biện pháp báo cáo xử lý được hiệu quả an toàn ta có bảng phân độ sau (Hình 2).



Hình 2. Phân độ bệnh SXHD

Trường Sĩ quan Công binh đóng quân trên địa bàn khu vực sông Sài Gòn với tình hình dịch SXHD diễn ra quanh năm, đặc biệt trong mùa mưa từ tháng 4 đến 11. Nhận thức được ý nghĩa vai trò công tác phòng chống dịch SXHD là nhiệm vụ quan trọng của quân y tiểu đoàn để đảm bảo sức khỏe bộ đội đảm bảo quân số khỏe huấn luyện chiến đấu, đảm bảo an toàn tính mạng sức khỏe cho cán bộ, học viên trong đơn vị. Quân y tiểu đoàn luôn quán triệt nghiêm túc các công văn chỉ thị của ngành, của nhà trường trong công tác chủ động phòng dịch theo mùa, nắm bắt tình hình dịch trong địa phương để có phương án chuẩn bị về phương tiện vật tư phòng chống dịch sốt xuất huyết Dengue. Chủ động tham mưu cho chỉ huy đơn vị các biện pháp phòng ngừa dịch SXHD, diệt muỗi, bọ gậy. Tăng cường tuyên truyền cho bộ đội trong toàn đơn vị ý thức chấp hành tốt phòng chống muỗi đốt khi sinh hoạt ngủ nghỉ tại trại và đi thực tập dã ngoại. Tích cực kiểm tra sức khỏe bộ đội phát hiện sớm ca bệnh để có phương án cách li điều trị, diệt muỗi. Nhanh chóng báo cáo tình hình SXHD xảy ra lên CNQY ngành để có biện pháp chỉ đạo phòng dịch đảm bảo nhanh chóng kiểm soát không để thành dịch lây truyền trong đơn vị. Cụ thể trong thực tế những năm công tác vừa qua, lực lượng Quân y tiểu đoàn đã thực hiện tốt những biện pháp sau đây:

- Tham mưu cho chỉ huy đơn vị tổ chức tuyên truyền các kiến thức về bệnh SXHD, các biện pháp phòng bệnh để nâng cao nhận thức, kiến thức và dịch bệnh. Phối hợp chặt chẽ với địa phương để nắm chắc tình hình dịch trên địa bàn đóng quân.

- Thường xuyên điều tra, giám sát dịch tễ về muỗi, chủ động phát hiện và loại bỏ sớm các ổ loăng quăng/bọ gậy (đậy kín hoặc thả cá ăn loăng quăng vào dụng cụ chứa nước lớn, bể sinh hoạt, thau rửa thường xuyên các dụng cụ chứa nước vừa và nhỏ, không để nước đọng...)

- Tổ chức phun hóa chất xua muỗi trong đó phun 2 lần cách nhau 7-10 ngày, phun lần 3 nếu vẫn có bệnh nhân SXHD mới trong 14 ngày hoặc chỉ số điều tra muỗi, bọ gậy vẫn cao.

- Tăng cường giám sát ca bệnh, đặc biệt chú trọng giai đoạn có thể xảy ra biến chứng từ ngày 4 đến 7, không để xảy ra biến chứng nặng.

Sốt xuất huyết là một bệnh truyền nhiễm nguy hiểm, có khả năng bùng phát thành dịch lớn, ảnh hưởng trực tiếp đến sức khỏe, sinh hoạt và công tác của cán bộ, học viên trong đơn vị. Nhận diện sớm các biểu hiện của bệnh như sốt cao đột ngột, đau đầu, đau mỏi cơ, phát ban, chảy máu dưới da... là cơ sở quan trọng để kịp thời xử trí, điều trị đúng cách. Bằng sự chủ động, tinh thần trách nhiệm và sự phối hợp chặt chẽ giữa các bộ phận, công tác phòng chống sốt xuất huyết tại các đơn vị hoàn toàn có thể đạt được hiệu quả cao, góp phần bảo đảm sức khỏe bộ đội, ổn định quân số, phục vụ tốt cho nhiệm vụ huấn luyện, sẵn sàng chiến đấu và xây dựng đơn vị vững mạnh toàn diện “Mẫu mực, tiêu biểu”./.

Tài liệu tham khảo:

1. Tạp chí Y học quân sự - Viện Quân y dự phòng Quân đội - Cục Quân y
2. Công văn số 927/QY-YHDP ngày 13 tháng 4 năm 2022 của Cục Quân y, Tổng Cục Hậu cần về việc tăng cường, phòng chống sốt xuất huyết Dengue.

**HIỆU QUẢ CỦA VIỆC SẮP XẾP, TỔ CHỨC LẠI HOẠT ĐỘNG CÁC
HỘI PHỤ NỮ CƠ SỞ Ở TRƯỜNG SĨ QUAN CÔNG BINH**

*Thượng tá QNCN Ngô Thị Minh
GV - khoa Khoa học cơ bản*

Cuộc cách mạng tinh gọn tổ chức của bộ máy hệ thống chính trị là bước đi đúng đắn và cần thiết để đưa đất nước ta vững bước tiến vào kỷ nguyên mới. Trong Quân đội, hiện nay việc thực hiện sắp xếp lại, tinh gọn bộ máy cũng đang được thực hiện quyết liệt. Từ nhiều năm trước đây, Trường Sĩ quan Công binh đã chủ động nghiên cứu, đề xuất, sắp xếp, tổ chức lại hoạt động của các hội phụ nữ cơ sở ở Nhà trường và thực tế đã mang lại hiệu quả thiết thực.

Theo Quy chế Công tác phụ nữ trong Quân đội nhân dân Việt Nam hiện hành: “Công tác phụ nữ trong Quân đội đặt dưới sự lãnh đạo, chỉ đạo của Quân ủy Trung ương, Bộ Quốc phòng, sự quản lý, chỉ đạo trực tiếp về mọi mặt của Tổng cục Chính trị Quân đội nhân dân Việt Nam và hướng dẫn về nghiệp vụ của Trung ương Hội Liên hiệp Phụ nữ Việt Nam, Ủy ban Quốc gia Vì sự tiến bộ của phụ nữ Việt Nam, Bộ Giáo dục và Đào tạo (sau đây gọi chung là cơ quan nghiệp vụ cấp trên). Ở mỗi cấp, công tác phụ nữ, Hội phụ nữ đặt dưới sự lãnh đạo trực tiếp của cấp ủy (chi bộ), sự chỉ đạo, hướng dẫn của cơ quan chính trị và các cơ quan nghiệp vụ cấp trên; sự quản lý, chỉ đạo của chính ủy, chính trị viên (bí thư cấp ủy), người chỉ huy và sự chỉ đạo, hướng dẫn của cơ quan chính trị cùng cấp”.

Như vậy, theo Quy chế Công tác phụ nữ trong Quân đội nhân dân Việt Nam, Đảng bộ Trường Sĩ quan Công binh là tổ chức đảng cấp trên trực tiếp cơ sở, các cấp ủy cơ sở trực thuộc Đảng bộ Nhà trường có thể thành lập được một hội phụ nữ cơ sở. Nên có thời điểm, Nhà trường có tới 11 hội phụ nữ cơ sở, với đội ngũ cán bộ, ban chấp hành hội đông đảo, trong khi số lượng hội viên ít ỏi, khó khăn cho việc lựa chọn cán bộ ban chấp hành có năng lực để tổ chức hoạt động hiệu quả.

Thời điểm đó, có những hội phụ nữ cơ sở trong Nhà trường chỉ có 5 đến 7 hội viên, nhiều đồng chí được lựa chọn, bầu làm cán bộ hội còn bỡ ngỡ, kinh nghiệm hạn chế, khả năng tổ chức hoạt động yếu. Số lượng hội viên ở mỗi hội ít, cán bộ hội đại trà như vậy nên chất lượng hoạt động hội sẽ không cao, khó khăn trong việc tổ chức các phong trào thi đua và các hoạt động của hội.

Trong khi đó, theo Điều lệ hội liên hiệp phụ nữ Việt Nam, tiêu chuẩn để trở thành ủy viên ban chấp hành phụ nữ là phải có trình độ, năng lực để hoàn thành nhiệm vụ chuyên môn và nhiệm vụ của hội; phải có uy tín và khả năng vận động, thu hút tập hợp phụ nữ. Ngoài ra, còn phải có tinh thần trách nhiệm, dám nghĩ, dám làm, dám chịu trách nhiệm; tâm huyết, nhiệt tình với công tác hội và được các hội viên phụ nữ trong đơn vị tín nhiệm.

Cũng theo Điều lệ hội liên hiệp phụ nữ Việt Nam, ban chấp hành hội phụ nữ cơ sở có nhiệm vụ nắm được tình hình đời sống, tư tưởng, nhu cầu, nguyện vọng của hội viên, phụ nữ, để phản ánh, đề xuất với cấp ủy, hội Liên hiệp Phụ nữ cấp trên. Họ còn phải có khả năng lãnh đạo, chỉ đạo, tổ chức thực hiện, kiểm tra việc thực hiện Điều lệ hội, nghị quyết đại hội, nghị quyết ban chấp hành hội cùng cấp và hội cấp trên. Họ cũng là đại diện cho tổ chức hội tham gia góp ý xây dựng chính sách, chương trình, kế hoạch, đề án và giám sát việc thực hiện; phát hiện, có biện pháp giải quyết kịp thời khi quyền và lợi ích hợp pháp, chính đáng của phụ nữ bị vi phạm. Họ còn có trách nhiệm tuyên truyền, vận động và tổ chức cho hội viên thực hiện đầy đủ các quyền, nhiệm vụ của hội viên theo quy định Điều lệ...

Như vậy, để xây dựng được đội ngũ cán bộ hội trong Nhà trường đáp ứng đủ tiêu chuẩn, năng lực như trong Điều lệ là rất khó khăn?

Thực tế cho thấy, sau vài năm thành lập, chất lượng hoạt động của các hội phụ nữ cơ sở trong Nhà trường rất mờ nhạt, ít có các hoạt động phong trào nổi bật. Mặc dù được hướng dẫn, tập huấn nghiệp vụ công tác hội, nhưng nhiều cán bộ hội năng lực hoạt động vẫn rất hạn chế.

Nhiều ý kiến cho rằng, hội có ít hội viên, cùng chung một bộ phận thực hiện nhiệm vụ chuyên môn thì càng dễ sinh hoạt, đỡ phức tạp và cán bộ hội đỡ vất vả hơn. Như thế, Cấp ủy lãnh đạo cũng sát sao, dễ quan tâm và tạo điều kiện tốt cho hội hoạt động hơn. Để phong trào hoạt động hội sôi nổi, phong phú hơn, các hội có thể phối hợp với nhau để tổ chức...

Đội ngũ cán bộ hội có tâm huyết, trách nhiệm với hoạt động hội thì luôn trăn trở, tích cực tham mưu với cấp trên, nên ghép các hội phụ nữ cơ sở trong Nhà trường với nhau. Hội phụ nữ cơ sở phải có một số lượng hội viên đủ lớn mới dễ tổ chức các phong trào hoạt động hội. Có nhiều hội phụ nữ trong Nhà trường thì có nhiều cán bộ hội, do đó sẽ tạo ra sự lãng phí về nguồn lực, chông chéo về hoạt động, không rõ ràng về trách nhiệm và không thiết thực về hiệu quả. Không phải ai cũng làm tốt được nhiệm vụ của cán bộ hội, không thể có một số lượng lớn cán bộ hội trong Nhà trường như vậy?

Những tâm tư nguyện vọng, đề xuất và sự tham mưu của cán bộ hội tâm huyết, trách nhiệm đã được các cấp ủy, đảng trong Nhà trường tiếp thu, nghiên cứu kỹ lưỡng và đi đến thống nhất thực hiện. Đảng ủy Nhà trường đã chỉ đạo cơ quan chính trị đề xuất cấp trên cho giải thể 11 hội phụ nữ hiện tại, sáp nhập thành 2 hội phụ nữ cơ sở, do hai đảng ủy cơ sở trong Nhà trường lãnh đạo, chỉ đạo trực tiếp. Như vậy, việc thành lập hội phụ nữ cơ sở trong Nhà trường vẫn đảm bảo đúng Quy chế Công tác phụ nữ trong Quân đội nhân dân Việt Nam và phát huy được vai trò lãnh đạo, chỉ đạo của các cấp ủy đảng cơ sở, đồng thời tập hợp được đông đảo hội viên của từng hội, có điều kiện lựa chọn, sắp xếp cán bộ ban chấp hành chất lượng, hiệu quả hơn.

Sau khi sáp nhập, đội ngũ cán bộ hội được tinh chọn, chất lượng công tác hội được nâng lên rõ rệt. Cụ thể:

Một là, các hội phụ nữ cơ sở đã làm tốt hơn công tác tham mưu, tổ chức hoạt động hội. Công tác lãnh đạo, chỉ đạo của cấp ủy đối với tổ chức và hoạt động của các hội phụ nữ được tăng cường thường xuyên và sâu sát hơn. Đảng ủy Phòng Hậu cần - Kỹ thuật và Phòng Tham mưu - Hành chính đã phát huy tốt trách nhiệm lãnh đạo, chỉ đạo hội phụ nữ trực thuộc hoạt động có hiệu quả. Nghị quyết lãnh đạo thường kì của các tổ chức đảng luôn xác định rõ chủ trương, biện pháp lãnh đạo và tổ chức hoạt động của hội phụ nữ cơ sở; thường xuyên quan tâm chăm lo, tạo điều kiện để hội phụ nữ cơ sở hoạt động, khuyến khích, động viên, giáo dục hội viên hội phụ nữ tích cực tham gia các hoạt động, phong trào thi đua của cơ quan gắn với các hoạt động đoàn thể của hội. Trên cơ sở đó, cán bộ ban chấp hành các hội phụ nữ cơ sở có thêm cơ sở, động lực để tổ chức hoạt động của hội được tốt hơn. Bản thân các hội viên cũng tích cực, nhiệt tình, trách nhiệm hơn trong tham gia các hoạt động của hội.

Hai là, tính tích cực chủ động của ban chấp hành hội phụ nữ trong tổ chức hoạt động hội được nâng cao hơn. Trên cơ sở Nghị quyết lãnh đạo của cấp ủy, sự quan tâm tạo điều kiện của lãnh đạo, chỉ huy cơ quan, ban chấp hành đã chủ động trong xây dựng kế hoạch, chương trình hành động, gắn với nhiệm vụ chính trị của từng cơ quan, đơn vị và nhiệm vụ chuyên môn của từng bộ phận; tích cực nghiên cứu, tìm tòi mô hình hay, cách làm sáng tạo, hiệu quả để tổ chức hoạt động của các hội. Thông qua tổ chức các hoạt động, tinh thần trách nhiệm, năng lực công tác của cán bộ ban chấp hành hội cũng được nâng lên, tạo tiền đề quan trọng để nâng cao chất lượng hoạt động của hội.

Ba là, nhiều hoạt động của các hội phụ nữ cơ sở Nhà trường đã thực sự có chất lượng, hiệu quả; hình thức, nội dung đa dạng và phong phú hơn. Hằng năm, các hội phụ nữ cơ sở tổ chức được nhiều hoạt động ý nghĩa, thiết thực và mang tính tuyên truyền, giáo dục cao. Vào các ngày lễ lớn của phụ nữ, các hội phụ nữ cơ sở đã tổ chức gặp mặt, tọa đàm và tổ chức các hội thi, các hoạt động thu hút đông đảo cán bộ và hội viên tham gia. Ngoài ra, các hội phụ nữ cơ sở còn tổ chức giao lưu văn hóa, văn nghệ, thể dục thể thao với các hội phụ nữ trong Bình chủng Công binh khu vực phía Nam và các hội phụ nữ địa phương trên địa bàn Nhà trường đóng quân.

Công tác quan tâm, chăm lo cho các cháu thiếu niên, nhi đồng và trẻ em có hoàn cảnh khó khăn được các hội phụ nữ cơ sở rất chú trọng. Hằng năm, các hội phụ nữ cơ sở đã phối hợp với đoàn cơ sở trong Nhà trường tổ chức Tết Trung thu, ngày Quốc tế Thiếu nhi và phát thưởng cho các cháu học sinh giỏi là con của cán bộ, viên chức trong Nhà trường. Các hội phụ nữ cơ sở tích cực hưởng ứng và duy trì chương trình “*Mẹ đỡ đầu*” do Trung ương Hội Phụ nữ Việt Nam phát động từ năm 2021, tổ chức nhiều đợt thăm, tặng quà cho trẻ em có hoàn cảnh đặc biệt khó khăn, mồ côi do Covid ở Tân Uyên, địa bàn thao trường huấn luyện của Nhà trường.

Bốn là, một số hoạt động mới được triển khai theo yêu cầu nhiệm vụ chính trị của Nhà trường bước đầu đã tạo ra sự lan tỏa tích cực. Điển hình là mô hình “*Tiếp sức mùa huấn luyện*”: Cán bộ, hội viên có nhiều hoạt động ý nghĩa như gặp gỡ, thăm hỏi, động viên chiến sĩ mới nhập ngũ, chuẩn bị và cung cấp cho chiến sĩ những ly nước mát trong giờ giải lao sau những buổi huấn luyện vất vả tại thao trường. Mô hình “*Nâng bước quân hành*”: Cán bộ, hội viên bằng những việc nhỏ nhưng thể hiện sự quan tâm, chăm sóc, ân cần đối với học viên như may vá, là ủi những bộ quân phục tươm tất nhất trước khi ra trường về đơn vị nhận nhiệm vụ công tác trên công việc, chức trách mới. Đặc biệt, mô hình “*Tiết kiệm nuôi heo đất*”: Mỗi ngày, mỗi cán bộ, hội viên tiết kiệm ít nhất 2 nghìn đồng, một năm, mỗi hội đã tiết kiệm được gần 40 triệu đồng, giải quyết cho nhiều lượt hội viên được vay vốn, hỗ trợ khó khăn và phát triển kinh tế gia đình.

Có thể nói, những năm qua, các hội phụ nữ cơ sở của Nhà trường luôn là điểm sáng, đạt thành tích nổi bật trong hoạt động của các tổ chức phụ nữ Bình chủng Công binh và toàn quân. Nhiều năm liền, các hội phụ nữ cơ sở Nhà trường được Bình chủng Công binh tặng Bằng khen; nhiều cán bộ ban chấp hành được công nhận là cán bộ hội xuất sắc, tiêu biểu. Đặc biệt, năm 2023, Hội phụ nữ cơ sở Phòng Hậu cần - Kỹ thuật đã vinh dự được Tổng cục Chính trị tặng Cờ thi đua. Có được kết quả đó chính là nhờ sự linh hoạt, sáng tạo trong lãnh đạo, chỉ đạo và tổ chức thực hiện công tác hội phụ nữ của các cấp ủy đảng; sự nhạy bén, sáng tạo trong tổ chức hoạt động của ban chấp hành hội và sự tích cực tham gia có hiệu quả của các hội viên hội phụ nữ ở Trường Sĩ quan Công binh./.

TÁC ĐỘNG CỦA CÁC PHONG TRÀO THI ĐUA ĐẾN NÂNG CAO HIỆU QUẢ CÔNG TÁC PHỤ NỮ Ở TRƯỜNG SĨ QUAN CÔNG BINH

*Thiếu tá QNCN Đỗ Thị Ngọc Anh - Chủ tịch Hội Phụ nữ Phòng TM - HC
Đại úy QNCN Lê Thị Huyền - Hội viên Hội Phụ nữ Phòng TM - HC*

Trường Sĩ quan Công binh là đơn vị đào tạo sĩ quan công binh chủ lực của Quân đội nhân dân Việt Nam, với truyền thống 70 năm xây dựng và trưởng thành. Trong bối cảnh đổi mới và phát triển, công tác phụ nữ tại Nhà trường đã có những bước tiến quan trọng, góp phần xây dựng tổ chức Hội vững mạnh, xây dựng Đảng bộ trong sạch, vững mạnh và Nhà trường vững mạnh toàn diện.

Cuộc cách mạng công nghiệp 4.0 đang tạo ra những thay đổi sâu rộng, tác động đến mọi lĩnh vực của đời sống xã hội. Trong bối cảnh đó, việc phát huy vai trò của phụ nữ trong các tổ chức, đặc biệt là trong môi trường quân đội, trở thành nhân tố then chốt để nâng cao hiệu quả công tác và xây dựng các tổ chức quân đội vững mạnh, đáp ứng yêu cầu nhiệm vụ trong giai đoạn mới. Tại Trường Sĩ quan Công binh, phong trào thi đua do phụ nữ khởi xướng đã phát huy mạnh mẽ vai trò xung kích, sáng tạo của cán bộ, hội viên, góp phần thúc đẩy đổi mới phương pháp làm việc, nâng cao chất lượng của cán bộ, hội viên trên các lĩnh vực công tác.

Phong trào thi đua do phụ nữ phát động đã trở thành động lực quan trọng, góp phần tạo nên bước chuyển biến căn bản trong công tác xây dựng và phát triển Nhà trường. Gắn kết chặt chẽ với các cuộc vận động lớn của Đảng, Nhà nước và Quân đội, các phong trào như “Tiếp sức mùa huấn luyện”, “Phụ nữ giúp nhau phát triển kinh tế bền vững”, “Gia đình 5 không, 3 sạch” cùng phong trào “Phụ nữ Quân đội phát huy truyền thống, cống hiến tài năng, xứng danh Bộ đội Cụ Hồ” không chỉ nâng cao nhận thức chính trị mà còn thấm sâu và lan tỏa phẩm chất đạo đức “Tự tin, tự trọng, trung hậu, đảm đang” trong đội ngũ cán bộ, hội viên phụ nữ. Đây là nền tảng tinh thần vững chắc, thúc đẩy đổi mới toàn diện phương pháp công tác, góp phần nâng cao chất lượng giáo dục, đào tạo và nghiên cứu khoa học, đồng thời xây dựng môi trường làm việc đoàn kết, dân chủ và năng động.

Sự chỉ đạo sát sao, quyết liệt từ Đảng ủy, Ban Giám hiệu cùng cấp ủy, chỉ huy các cấp đã tạo điều kiện thuận lợi để các Hội Phụ nữ trong Nhà trường phát huy vai trò chủ động, sáng tạo trong triển khai các phong trào thi đua mang tính thực tiễn và hiệu quả cao. Nhiều cán bộ, hội viên phụ nữ không chỉ tích cực tham gia mà còn chủ động đề xuất các sáng kiến cải tiến kỹ thuật, đổi mới phương pháp công tác, góp phần nâng cao chất lượng toàn diện các mặt công tác. Những sáng kiến này không chỉ nâng cao hiệu quả chuyên môn mà còn tạo giá trị thực tiễn, làm giàu thêm kho tàng tri thức và kinh nghiệm của cán bộ, hội viên, từng bước xây dựng nền tảng vững chắc cho sự phát triển của Nhà trường. Cùng với đó, Hội Phụ nữ tích cực tổ chức các hoạt động văn hóa, thể thao và chăm lo đời sống vật chất, tinh thần cho hội viên, tạo môi trường làm việc cởi mở, gắn kết và nhân văn. Các hoạt động này không chỉ nâng cao đời sống tinh thần mà còn thắt

chặt mối quan hệ đồng chí, đồng đội, xây dựng tập thể vững mạnh, phát huy sức mạnh tổng hợp trong thực hiện nhiệm vụ chính trị của Nhà trường.

Thực tiễn trong những năm qua, 100% cán bộ, hội viên phụ nữ đã đăng ký tham gia các phong trào thi đua trọng điểm, thể hiện sự đồng thuận và quyết tâm cao trong thực hiện nhiệm vụ chính trị và chuyên môn. Trong đó, có từ 85 đến 87% cán bộ, hội viên đạt danh hiệu “Phụ nữ hoàn thành tốt nhiệm vụ” và 15 đến 18% đạt danh hiệu “Phụ nữ hoàn thành xuất sắc nhiệm vụ”, phản ánh rõ chất lượng và hiệu quả công tác của lực lượng phụ nữ ở Nhà trường. Đặc biệt, phong trào thi đua trong giảng dạy, nghiên cứu khoa học của đội ngũ giảng viên nữ, đã góp phần nâng cao phương pháp giảng dạy, kỹ năng chuyên môn và nghiên cứu khoa học khi có tới từ 3-5 đề tài nghiên cứu khoa học được thực hiện hàng năm. Số lượng đề tài do phụ nữ chủ trì không ngừng tăng thêm ở các năm gần đây, góp phần nâng cao hiệu quả và chất lượng công tác giáo dục, đào tạo của Nhà trường.

Phong trào thi đua cũng tạo dựng môi trường làm việc đoàn kết, thân thiện và nâng cao tinh thần trách nhiệm của cán bộ, hội viên. Theo khảo sát, 85% cán bộ, hội viên đánh giá phong trào thi đua đã thúc đẩy sự phối hợp và gắn bó trong tập thể. Về tổ chức Hội, 50% tổ chức Hội hoàn thành xuất sắc nhiệm vụ, 50% hoàn thành tốt nhiệm vụ; đồng thời, 40% cán bộ Hội được công nhận hoàn thành xuất sắc nhiệm vụ. Các chương trình chăm lo đời sống vật chất, tinh thần như “Mẹ đỡ đầu”, “Nâng bước quân hành” đã góp phần tăng cường sự gắn bó, đồng thuận, tạo nên sức mạnh tổng hợp trong thực hiện nhiệm vụ chính trị của Nhà trường.

Tuy nhiên, bên cạnh những kết quả tích cực, vẫn tồn tại một số khó khăn như áp lực cân bằng giữa công việc và gia đình, định kiến giới trong lĩnh vực quân sự chuyên môn, cùng với hạn chế về nguồn lực tài chính và cơ sở vật chất hỗ trợ công tác phụ nữ. Việc giải quyết những khó khăn này là yêu cầu cấp thiết nhằm tạo điều kiện thuận lợi cho phụ nữ phát huy tối đa vai trò, năng lực của mình, thi đua trên mọi lĩnh vực công tác hướng tới kỉ niệm 70 năm Ngày truyền thống Nhà trường và thực hiện thành công các mục tiêu Đại hội Đảng bộ Nhà trường lần thứ 25, nhiệm kì 2025-2030, đồng thời đặt nền móng vững chắc xây dựng Nhà trường thông minh trong bối cảnh chuyển đổi số sâu sắc.

Phong trào thi đua đã phát huy động lực thúc đẩy sự phát triển toàn diện của cán bộ, hội viên phụ nữ, từ nhận thức chính trị, phẩm chất đạo đức đến năng lực chuyên môn và kỹ năng hoạt động thực tiễn. Việc học tập và làm theo tư tưởng, đạo đức, phong cách Hồ Chí Minh không chỉ nâng cao nhận thức chính trị mà còn tạo nên nguồn cảm hứng, sức mạnh tinh thần giúp cán bộ, hội viên phụ nữ phát huy vai trò sáng tạo, đổi mới trong công tác, góp phần nâng cao chất lượng giáo dục, đào tạo và nghiên cứu khoa học. Đây là sự kết hợp hài hòa giữa truyền thống “Bộ đội Cụ Hồ” và yêu cầu đổi mới, sáng tạo trong môi trường quân sự, tạo nên sức sống bền bỉ và sức lan tỏa sâu rộng trong toàn Nhà trường.

Để tiếp tục phát huy và lan tỏa giá trị các phong trào thi đua của phụ nữ, cần tập trung triển khai đồng bộ các giải pháp đổi mới sáng tạo, gắn kết chặt chẽ với thực tiễn công tác và nhiệm vụ chính trị của từng đơn vị, cần thiết phải thực hiện đồng bộ các giải pháp hiệu quả mang tính đột phá và toàn diện.

Thứ nhất, tiếp tục đổi mới nội dung, hình thức phong trào thi đua, gắn kết chặt chẽ với nhiệm vụ chính trị của Nhà trường.

Việc đổi mới nội dung và hình thức phong trào thi đua phải được tiến hành một cách sáng tạo, linh hoạt, phù hợp với đặc thù và yêu cầu nhiệm vụ chính trị của Nhà trường. Việc gắn kết phong trào thi đua với các mục tiêu chiến lược không chỉ giúp đảm bảo tính thiết thực, hiệu quả mà còn nâng cao vai trò của phong trào như một công cụ quản lý, phát triển nguồn nhân lực chất lượng cao.

Thứ hai, đào tạo, bồi dưỡng kỹ năng quản lý, kỹ năng số cho cán bộ Hội phụ nữ.

Công tác đào tạo, bồi dưỡng kỹ năng quản lý và kỹ năng số cho cán bộ nữ cần được chú trọng và nâng cao lên một tầm cao mới. Trong bối cảnh chuyển đổi số và ứng dụng công nghệ thông tin ngày càng sâu rộng trong quân đội, đội ngũ cán bộ nữ cần được trang bị đầy đủ kiến thức, kỹ năng để thích ứng nhanh, chủ động dẫn dắt sự đổi mới sáng tạo, góp phần nâng cao hiệu quả quản lý, giảng dạy, nghiên cứu khoa học và các hoạt động chuyên môn. Đây là yếu tố quyết định để cán bộ nữ không chỉ đáp ứng yêu cầu công tác hiện tại mà còn trở thành lực lượng tiên phong trong xây dựng Nhà trường thông minh, hiện đại.

Thứ ba, hoàn thiện hệ thống khen thưởng minh bạch và công bằng, tạo động lực mạnh mẽ để khuyến khích sáng tạo, phát triển và nhân rộng những mô hình hiệu quả, góp phần nâng cao chất lượng và hiệu suất công việc.

Việc xây dựng cơ chế khen thưởng minh bạch, công bằng và kịp thời nhằm khuyến khích các sáng kiến, mô hình hiệu quả cũng cần được coi là một trong những nhiệm vụ trọng tâm. Cơ chế này không chỉ tạo động lực thúc đẩy sự sáng tạo, đổi mới không ngừng trong toàn thể cán bộ, hội viên phụ nữ mà còn góp phần nâng cao văn hóa làm việc, xây dựng môi trường thi đua lành mạnh, phát huy tối đa tiềm năng và trách nhiệm của từng cá nhân. Đây là cách ghi nhận xứng đáng những đóng góp của phụ nữ, đồng thời tạo ra sức hút, lan tỏa mạnh mẽ trong phong trào thi đua.

Thứ tư, tạo điều kiện thuận lợi để phụ nữ hài hòa giữa trách nhiệm công việc và gia đình, đồng thời phát triển môi trường làm việc thân thiện, gắn kết và hỗ trợ lẫn nhau.

Việc hỗ trợ phụ nữ cân bằng hài hòa giữa công việc và gia đình là yếu tố then chốt để duy trì sự ổn định tư tưởng, nâng cao chất lượng cuộc sống và hiệu quả công tác. Xây dựng môi trường làm việc thân thiện, đoàn kết, tôn trọng và hỗ trợ lẫn nhau không chỉ góp phần tạo nên không khí làm việc tích cực, sáng tạo mà còn là nền tảng vững chắc và phát triển nguồn nhân lực nữ chất lượng cao, đáp ứng một cách chủ động và hiệu quả những yêu cầu ngày càng khắt khe trong sự nghiệp xây dựng và phát triển Nhà trường vững mạnh, hiện đại.

Thứ năm, phát triển đội ngũ cán bộ Hội có phẩm chất chính trị, tư duy đổi mới và năng lực sáng tạo.

Phát triển đội ngũ cán bộ Hội có phẩm chất chính trị vững vàng, tư duy đổi mới và năng lực sáng tạo là nhiệm vụ trọng yếu nhằm xây dựng tổ chức Hội ngày càng vững

manh, trở thành lực lượng nòng cốt truyền cảm hứng, lan tỏa giá trị phong trào thi đua trong toàn thể cán bộ, hội viên. Cán bộ Hội cần được trang bị đầy đủ kiến thức, kỹ năng và bản lĩnh để dẫn dắt, truyền cảm hứng, đồng thời tạo môi trường thuận lợi để hội viên phát huy tối đa năng lực và sáng tạo.

Thứ sáu, đẩy mạnh hợp tác chặt chẽ với các tổ chức đoàn thể và địa phương nhằm mở rộng và nâng cao hiệu quả hoạt động.

Việc thúc đẩy sự phối hợp chặt chẽ giữa các tổ chức đoàn thể, chính quyền địa phương cùng các ban ngành liên quan không chỉ đóng vai trò trọng yếu để mở rộng phạm vi hoạt động, khai thác tối đa tiềm năng nguồn lực xã hội và nâng cao hiệu quả công tác phụ nữ, mà còn là động lực nền tảng cho sự phát triển của Nhà trường theo hướng toàn diện và hiện đại. Trong bối cảnh hiện nay, các nhà trường Quân đội đang chủ động chuyển mình mạnh mẽ thông qua việc đổi mới chương trình, phương pháp đào tạo, ứng dụng công nghệ số và xây dựng môi trường giáo dục thông minh. Những hoạt động này nhằm nâng cao chất lượng nguồn nhân lực, góp phần xây dựng Nhà trường chính quy, tinh nhuệ và hiện đại.

Sự liên kết bền vững giữa các đơn vị, tổ chức và địa phương không chỉ tạo nên sức mạnh tổng hợp, mà còn là nền tảng vững chắc để Nhà trường phát triển đồng bộ, góp phần quan trọng vào công cuộc xây dựng Quân đội vững mạnh, sẵn sàng thích ứng và hoàn thành xuất sắc mọi nhiệm vụ trong tình hình mới. Đây chính là yếu tố cốt lõi bảo đảm cho sự phát triển lâu dài của Nhà trường.

Các phong trào thi đua đã và đang phát huy vai trò quan trọng trong việc nâng cao hiệu quả công tác phụ nữ tại Trường Sĩ quan Công binh. Thông qua các hoạt động thiết thực, phong trào không chỉ tạo động lực thúc đẩy tinh thần trách nhiệm, sự sáng tạo và nỗ lực không ngừng của cán bộ, hội viên phụ nữ, mà còn góp phần khẳng định vị thế, vai trò và năng lực của phụ nữ trong môi trường quân đội. Đồng thời, các phong trào thi đua đã thúc đẩy sự đoàn kết, phát triển toàn diện về phẩm chất, trình độ và năng lực công tác, góp phần xây dựng Nhà trường vững mạnh, hiện đại, đáp ứng yêu cầu ngày càng cao trong công cuộc đổi mới và xây dựng Quân đội cách mạng, chính quy, tinh nhuệ, hiện đại. Việc tiếp tục đổi mới, nâng cao chất lượng các phong trào thi đua sẽ là nhân tố then chốt để phát huy tối đa tiềm năng, sức mạnh của phụ nữ, góp phần quan trọng vào sự nghiệp xây dựng và bảo vệ Tổ quốc trong giai đoạn mới./.

Tài liệu tham khảo:

1. Nghị quyết Đại hội các Hội Phụ nữ Trường Sĩ quan Công binh, Nhiệm kỳ 2021 - 2026
2. Báo cáo tổng kết công tác quần chúng năm 2024 của Nhà trường
3. Hội Phụ nữ Trường Sĩ quan Công binh triển khai chương trình “Tiếp sức mùa huấn luyện”. Báo điện tử QĐND, ngày 10/3/2023
4. Phụ nữ Bình chủng Công binh: Thi đua sôi nổi, thực chất. Báo điện tử QĐND, ngày 06/10/2021

NÂNG CAO CHẤT LƯỢNG GIẢNG DẠY CỦA GIẢNG VIÊN XE MÁY CÔNG BINH ĐÁP ỨNG YÊU CẦU VỀ BIÊN CHẾ TRANG BỊ TẠI ĐƠN VỊ

*Đại tá, TS Phan Thanh Cầu - CNK Khoa Xe máy
Thượng tá, ThS Mai Văn Toán - GV Khoa Xe máy*

Đảng và, Nhà nước ta luôn khẳng định, phát triển giáo dục là quốc sách hàng đầu, là nhân tố chìa khóa, động lực thúc đẩy nền kinh tế phát triển, đầu tư cho giáo dục là đầu tư cho phát triển; giáo dục vừa là mục tiêu vừa là động lực để phát triển kinh tế - xã hội. Trong công tác giáo dục - đào tạo (GD-ĐT) hiện nay của các trường trong quân đội là một vấn đề rất quan trọng nhằm tạo ra một đội ngũ cán bộ vừa hồng vừa chuyên, sẵn sàng hoàn thành tốt mọi nhiệm vụ mà Đảng, Nhà nước, Nhân dân giao phó. Trước yêu cầu mới về củng cố quốc phòng và xây dựng QĐNDVN “Cách mạng, chính quy, tinh nhuệ, từng bước hiện đại”, công tác GD-ĐT trong các nhà trường quân đội có vị trí, vai trò rất quan trọng, yêu cầu đặt ra cho công tác đào tạo là phải đáp ứng được “Nhà trường đi trước đơn vị, huấn luyện phải sát với thực tế chiến đấu”. Vì vậy, đòi hỏi phải có những đổi mới về nội dung, phương pháp và hình thức huấn luyện, nhằm rút ngắn khoảng cách giữa lý thuyết và thực hành.



Huấn luyện thực hành xe máy công binh

Trước tác động to lớn của cuộc Cách mạng Công nghiệp lần thứ Tư, Nghị quyết Đại hội XIII của Đảng xác định: Xây dựng Quân đội cách mạng, chính quy, tinh, gọn mạnh, tiến lên hiện đại, đáp ứng yêu cầu của sự nghiệp xây dựng và bảo vệ Tổ quốc trong tình hình mới. Với yêu cầu ngày càng cao trong công tác xây dựng lực lượng, bảo đảm kỹ thuật, cần hoàn thiện và thực hiện tốt các cơ chế, chính sách, đổi mới toàn diện, đồng bộ hệ thống trong GD-ĐT, chất lượng GD-ĐT phụ thuộc vào nhiều yếu tố trong đó đội ngũ giảng viên là nhân tố quyết định.

Hiện nay lực lượng công binh trong toàn quân được trang bị nhiều loại xe máy công binh hiện đại, đa năng và có tính chuyên dụng cao, đáp ứng yêu cầu hoàn thành nhiệm vụ của các đơn vị trên mọi lĩnh vực được giao. Trước sự thay đổi nhanh chóng

này, đội ngũ giảng viên trong Nhà trường nói chung và đội ngũ giảng viên chuyên ngành xe máy công binh nói riêng đang đứng trước nhiệm vụ rất quan trọng: đổi mới căn bản, toàn diện GD-ĐT; đẩy mạnh chuyển đổi số theo mô hình “*Nhà trường thông minh tiếp cận cuộc cách mạng công nghiệp lần thứ tư*” và theo phương châm “*Chất lượng đào tạo của Nhà trường là khả năng sẵn sàng chiến đấu của đơn vị*”, đổi mới nội dung, phương pháp giảng dạy nhằm đáp ứng kịp thời yêu cầu huấn luyện, chuyển giao và khai thác hiệu quả các phương tiện kỹ thuật mới tại đơn vị.

Để thực hiện tốt nhiệm vụ của đội ngũ giảng viên chuyên ngành xe máy công binh trước yêu cầu giảng dạy đáp ứng thay đổi biên chế trang bị xe máy công binh tại đơn vị của các Nhà trường trong quân đội nói chung và Trường Sĩ quan Công binh nói riêng cần thực hiện tốt một số giải pháp sau:

Một là, nâng cao nhận thức, trách nhiệm của mọi quân nhân, tăng cường sự lãnh đạo, chỉ đạo của cấp ủy, chỉ huy các cấp đối với các hoạt động GD-ĐT. Quán triệt sâu sắc các nghị quyết, chỉ thị, hướng dẫn về công tác giáo dục và đào tạo của các cấp trong tình hình mới; phương châm giáo dục, đào tạo “*cơ bản, hệ thống, thống nhất, chuyên sâu*”. Đẩy mạnh ứng dụng công nghệ thông tin trong quản lý, điều hành huấn luyện, kiểm tra đánh giá, từng bước xây dựng hoàn thiện mô hình “*Nhà trường thông minh*”, thực hiện theo phương châm “*Chất lượng đào tạo của Nhà trường là khả năng sẵn sàng chiến đấu của đơn vị*”. Đây là giải pháp rất quan trọng có ý nghĩa quyết định đến việc nâng cao chất lượng GD-ĐT. Chất lượng, hiệu quả giáo dục đại học trước hết và xuyên suốt phụ thuộc vào nhận thức và trách nhiệm của các chủ thể liên quan. Chủ thể lãnh đạo chỉ đạo, thực hiện việc nâng cao toàn diện chất lượng công tác GD-ĐT và nghiên cứu khoa học của Nhà trường là các cấp ủy, tổ chức đảng, chỉ huy các cấp và đội ngũ cán bộ, giảng viên, học viên. Đặc biệt chủ thể là đội ngũ giảng viên cần phải nâng cao nhận thức, trách nhiệm, nghiên cứu, quán triệt, triển khai thực hiện nghiêm túc các nghị quyết, các chỉ thị hướng dẫn của Đảng, Quân ủy TW, BQP về công tác GD-ĐT và nghiên cứu khoa học trong tình hình mới.

Hai là, xây dựng và nâng cao chất lượng đội ngũ giảng viên chuyên ngành xe máy công binh chất lượng cao. Đây là giải pháp có ý nghĩa rất quan trọng. Bởi vì, chất lượng của học viên chuyên ngành luôn gắn chặt với chất lượng của đội ngũ giảng viên. Đội ngũ giảng viên là cầu nối giữa lý thuyết và thực tiễn, người hướng dẫn truyền đạt kiến thức và tổ chức thực hành trực tiếp trên VKTBKT. Chính vì vậy giảng viên chuyên ngành xe máy công binh phải nắm chắc tính năng kỹ chiến thuật của từng loại trang bị, cập nhật liên tục những thay đổi về cấu tạo, nguyên lý hoạt động cũng như các tình huống khai thác, sửa chữa thực tế tại đơn vị, thường xuyên đổi mới phương pháp giảng dạy học theo hướng tích cực, lấy người học làm trung tâm, kết hợp lý thuyết với thực hành, mô phỏng với thao tác thực tế. Việc ứng dụng công nghệ thông tin, mô hình mô phỏng 3D, phần mềm tương tác kỹ thuật số đã giúp nâng cao đáng kể hiệu quả giảng dạy, đặc biệt trong điều kiện chưa thể triển khai huấn luyện trực tiếp trên phương tiện thật. Giảng viên chủ động xây dựng bài giảng điện tử, tổ chức các buổi hội thảo chuyên đề, cập nhật thông tin mới từ các nhà sản xuất và đơn vị thực tế để tăng tính thực tiễn cho nội dung đào tạo. Gắn đào tạo với yêu cầu nhiệm vụ tại đơn vị, đào tạo đội ngũ cán bộ kỹ

thuật không chỉ dừng ở việc nắm chắc cấu tạo, vận hành phương tiện mà còn phải biết xử lý các sự cố phát sinh, tổ chức bảo dưỡng, sửa chữa trong điều kiện dã ngoại, sẵn sàng cơ động theo yêu cầu nhiệm vụ, định hướng người học rèn luyện kỹ năng phân tích, xử lý tình huống, chủ động sáng tạo trong điều kiện phức tạp, đặc biệt trong môi trường tác chiến hiện đại.



Cán bộ - Giảng viên Khoa Xe máy tập huấn trang bị mới

Ba là, thường xuyên phối kết hợp với các cơ quan chức năng của Nhà trường tham mưu xây dựng kế hoạch điều chỉnh, bổ sung, cập nhật chương trình, nội dung đào tạo phù hợp với biên chế VKTBKT mới tập trung vào các loại trang bị công binh chuyên dụng hiện có và cấp mới trong các đơn vị công binh toàn quân, Hội đồng khoa học của Khoa nghiên cứu tài liệu, xây dựng kế hoạch, phân công giảng viên có kinh nghiệm tổ chức tập huấn, bồi dưỡng cho đội ngũ cán bộ - giảng viên trong khoa kịp thời nắm bắt, bổ sung các trang bị mới vào nội dung bài giảng chương trình học tập. Thường xuyên kết hợp cùng với cơ quan Hậu cần-Kỹ thuật tổ chức tập huấn, kiểm tra, đánh giá kỹ năng tay nghề cho đội ngũ trợ giáo theo kế hoạch hàng năm.



Kiểm tra đánh giá kỹ năng nghề

Bốn là, cùng với đổi mới nội dung, chương trình đào tạo, vận dụng phương pháp dạy học tích cực, nâng cao năng lực nghiên cứu khoa học, ứng dụng công nghệ trong

huấn luyện, kiên quyết thực hiện dạy và học thực chất, theo hướng lấy người học làm trung tâm, coi trọng hướng dẫn học viên tìm tài liệu, cách đọc tài liệu, thu thập thông tin liên quan; xây dựng đề cương thảo luận, phân nhóm học viên nghiên cứu thảo luận, làm bài tập lớn,... nâng cao năng lực tự học, tự nghiên cứu, phát triển tư duy sáng tạo; rèn luyện kỹ năng làm việc nhóm, dành phần lớn thời lượng cho dạy thực hành; tổ chức xoay vòng, đổi tập linh hoạt phù hợp với số lượng trang thiết bị kỹ thuật bảo đảm. Qua đó, học viên được thực hành nhiều trên trang bị, có thời gian nghiên cứu, đối chiếu giữa nguyên lý, lý thuyết và thực tế để hiệu chỉnh sự hiểu biết qua từng chủng loại trang bị. Phối hợp với đơn vị sử dụng trang bị mới, tổ chức cho học viên đi tham quan thực tế, học tập kinh nghiệm khai thác, bảo đảm kỹ thuật tại đơn vị. Qua đó, giúp người học không ngỡ ngàng khi tiếp nhận phương tiện mới sau khi tốt nghiệp, đồng thời rút ngắn khoảng cách giữa đào tạo và thực tế chiến đấu.

Trước yêu cầu đổi mới trang bị kỹ thuật trong toàn quân, giảng viên chuyên ngành xe máy công binh đóng vai trò then chốt trong việc đào tạo đội ngũ cán bộ kỹ thuật chất lượng cao, đáp ứng nhiệm vụ huấn luyện, sẵn sàng chiến đấu trong tình hình mới. Muốn làm tốt vai trò đó, mỗi giảng viên cần không ngừng học tập, nghiên cứu, sáng tạo, chủ động đổi mới phương pháp giảng dạy để bắt kịp sự phát triển của trang bị và yêu cầu của thực tiễn tại đơn vị hiện nay./.

MỘT SỐ ỨNG DỤNG PHỔ BIẾN CỦA PHƯƠNG TRÌNH THỦY LỰC BERNOULLI TRONG LĨNH VỰC KHOA HỌC KỸ THUẬT

*Trung tá, TS Trần Văn Lương; Trung tá, ThS Cao Minh Phụng
GV - Khoa Kỹ thuật cơ sở*

Bài báo trình bày về những nội dung chính của phương trình thủy lực Bernoulli. Đây là một trong những phương trình cơ bản của động lực học chất lưu, được ứng dụng rộng rãi trong các ngành khoa học kỹ thuật phục vụ đời sống cũng như trong lĩnh vực quân sự như khí động lực học cánh máy bay, tên lửa và các hệ thống phun nhiên liệu cho động cơ đốt trong.

1. Giới thiệu về phương trình Bernoulli

Phương trình Bernoulli, được đặt theo tên nhà toán học Daniel Bernoulli, mô tả mối quan hệ giữa áp suất, vận tốc và độ cao của chất lưu trong một hệ thống. Phương trình được biểu diễn như sau (xét hai mặt cắt 1-1 và 2-2 của dòng chất lưu):

$$p_1 + \frac{1}{2} \rho \cdot v_1^2 + \rho \cdot g \cdot z_1 = p_2 + \frac{1}{2} \rho \cdot v_2^2 + \rho \cdot g \cdot z_2 = const ,$$

trong đó:

p_1, p_2 - Áp suất chất lưu;

- ρ - Khối lượng riêng của chất lưu;
- v_1, v_2 - Vận tốc dòng chảy;
- g - Gia tốc trọng trường;
- z_1, z_2 - Độ cao so với mốc tham chiếu (mặt phẳng gốc).

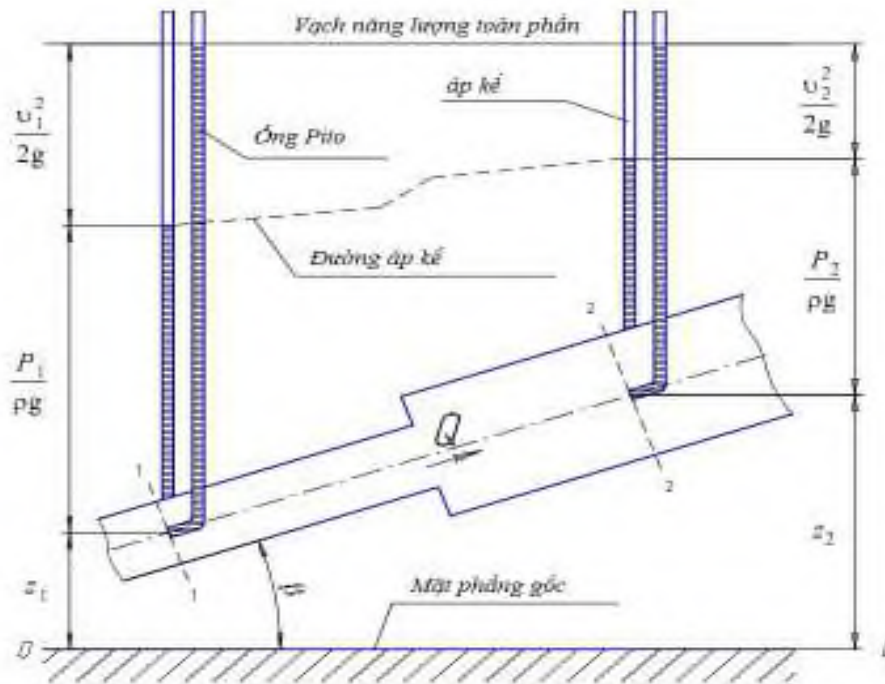

Hình 1. Biểu diễn các thông số của phương trình thủy lực Bernoulli

Phương trình này cho thấy tổng năng lượng của chất lưu (bao gồm năng lượng áp suất, động năng và thế năng) là không đổi trong một dòng chảy ổn định.

2. Ý nghĩa vật lý của phương trình Bernoulli

Phương trình Bernoulli phản ánh sự cân bằng năng lượng trong dòng chảy của chất lưu. Trong đó: *Áp suất* (p) - Đại diện cho năng lượng áp suất, liên quan đến lực tác dụng lên chất lưu; *động năng* ($\frac{1}{2}\rho v^2$) - Đại diện cho năng lượng do chuyển động của chất lưu; *thế năng* (ρgh) - Đại diện cho năng lượng do vị trí của chất lưu trong trường trọng lực. Khi một trong ba thành phần này thay đổi, hai thành phần còn lại sẽ điều chỉnh để đảm bảo tổng năng lượng được bảo toàn. Cần chú ý rằng, phương trình Bernoulli áp dụng phần lớn cho chất lưu lí tưởng (không có độ nhớt và không nén được); chất lưu cũng không tính đến sự mất mát năng lượng do ma sát hoặc nhiễu loạn trong dòng chảy; dòng chảy đó phải luôn ổn định và có tính liên tục.

3. Ứng dụng của phương trình Bernoulli

Phương trình Bernoulli có nhiều ứng dụng thực tiễn trong đời sống và kỹ thuật, bao gồm một số lĩnh vực chính như sau:

a) Trong ngành vận tải hàng không

Nhờ hình dạng đặc biệt của cánh máy bay, vận tốc dòng khí phía trên cánh lớn hơn phía dưới, dẫn đến áp suất phía trên thấp hơn. Sự chênh lệch áp suất này tạo ra lực nâng, giúp máy bay bay lên. Cánh máy bay có thiết kế hình dạng khí động học, với mặt trên cong hơn mặt dưới. Khi không khí chảy qua cánh. Không khí di chuyển qua mặt trên cánh phải đi quãng đường dài hơn so với mặt dưới. Để đảm bảo tính liên tục của dòng chảy, không khí ở mặt trên phải di chuyển nhanh hơn so với mặt dưới.

Theo phương trình Bernoulli, trong một dòng chảy ổn định, tổng năng lượng (bao gồm áp suất, động năng và thế năng) là không đổi. Đối với cánh máy bay, sự thay đổi độ cao (z) là không đáng kể, nên phương trình có thể đơn giản hóa thành:

$$p_1 + \frac{1}{2}\rho v_1^2 = p_2 + \frac{1}{2}\rho v_2^2 = \text{const}$$

Trong đó:

p_1 - áp suất tĩnh không khí ở mặt trên cánh;

v_1 - vận tốc dòng chảy không khí ở mặt trên cánh;

$\frac{1}{2}\rho v_1^2$ - áp suất động của dòng không khí, lần lượt trên mặt cánh;

p_2 - áp suất tĩnh không khí ở mặt dưới cánh;

v_2 - vận tốc dòng chảy không khí ở mặt dưới cánh;

$\frac{1}{2}\rho v_2^2$ - áp suất động của dòng không khí dưới mặt cánh của máy bay.

Khi dòng không khí chảy qua cánh ở mặt trên cánh, tốc độ dòng chảy v_1 cao hơn, dẫn đến áp suất tĩnh p_1 thấp hơn. Ở mặt dưới cánh, tốc độ dòng chảy v_2 thấp hơn, dẫn đến áp suất tĩnh p_2 cao hơn. Sự chênh lệch áp suất này tạo ra một lực hướng từ vùng áp suất cao (mặt dưới) đến vùng áp suất thấp (mặt trên), gọi là lực nâng.

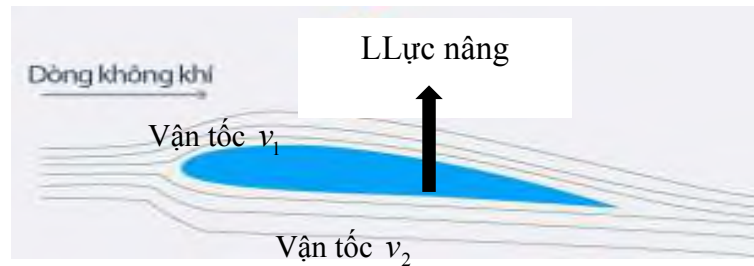

Hình 2. Chênh lệch áp suất mặt dưới và mặt trên cánh máy bay tạo thành lực nâng

b) Trong hệ thống ống dẫn để đo lưu lượng chất lưu

Ống Venturi có bản chất dựa trên phương trình Bernoulli để đo lưu lượng chất lưu bằng cách đo sự thay đổi áp suất khi đi qua một đoạn ống hẹp. Cụ thể, khi chất lưu đi qua phần ống hẹp, vận tốc của nó tăng lên nhưng áp suất lại giảm xuống. Đồng hồ đo lưu lượng sử dụng nguyên tắc này trong nhiều lĩnh vực công nghiệp để đo lường lưu lượng chất lỏng.

Hiệu ứng này được đặt tên theo nhà bác học người Ý Giovanni Battista Venturi, người đã nghiên cứu và mô tả hiện tượng này vào thế kỷ XVIII. Hiệu ứng Venturi đóng vai trò quan trọng trong nhiều ứng dụng thực tế như rotameter, carburetor, vòi phun, tăng áp turbo và đo lưu lượng chất lưu.

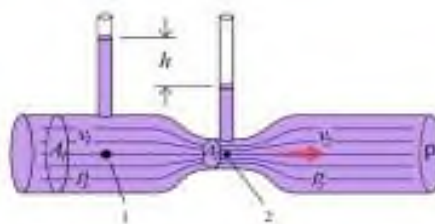

Hình 3. Ống Venturi đo sự chênh áp giữa các tiết diện đường ống bằng độ cao h

Phương trình Bernoulli giải thích mối liên hệ giữa áp suất, vận tốc và năng lượng trong dòng chảy chất lưu. Theo đó, tổng của áp suất tĩnh, áp suất động học và thế năng ở mọi điểm trên một dòng chảy không xoáy là hằng số. Khi chất lưu chảy qua phần ống hẹp, vận tốc tăng lên nên áp suất động học cũng tăng theo, dẫn đến giảm áp suất tĩnh để đảm bảo tổng năng lượng không đổi.

c) Trong y học để đo huyết áp

Mặc dù phương trình Bernoulli không trực tiếp áp dụng trong việc đo huyết áp, nhưng nó liên quan đến bản chất áp suất dòng chảy của chất lỏng. Dựa vào phương trình, ta có thể giải thích rằng khi vận tốc dòng chảy tăng, áp suất tĩnh giảm và ngược lại. Trong động mạch, khi tim co bóp (tâm thu), vận tốc máu tăng lên, dẫn đến áp suất tĩnh giảm. Khi tim giãn ra (tâm trương), vận tốc máu giảm, dẫn đến áp suất tĩnh tăng lên.

Máy đo huyết áp về cơ bản đều có vòng bít (bao hơi), đó là một băng quấn có thể bơm phồng để tạo áp lực lên cánh tay; có thiết bị bơm và van xả dùng để bơm khí vào vòng bít và xả khí ra. Đồng hồ đo áp suất (hoặc cảm biến áp suất) để đo áp suất trong vòng bít. Bộ phận ống nghe (đôi với máy đo huyết áp cơ) dùng để nghe tiếng mạch đập. Khi đo huyết áp, vòng bít được quấn quanh cánh tay và bơm phồng lên đến mức áp suất cao hơn huyết áp tâm thu (áp suất tối đa trong động mạch). Điều này làm ngừng dòng chảy của máu trong động mạch cánh tay. Sau đó, áp suất trong vòng bít được giảm dần.

d) Ứng dụng đối với bình xịt

Các thiết bị phun giúp chuyển đổi chất lỏng thành một màn sương mỏng. Trong một thiết bị phun, chất lỏng bị buộc phải đi qua một lỗ nhỏ, làm tăng tốc độ của nó. Theo Bernoulli, sự tăng tốc này dẫn đến sự giảm áp suất, giúp dễ dàng hơn trong việc phun chất lỏng. Ứng dụng của nó được sử dụng phổ biến trong các thiết bị như bình xịt sơn, máy xịt y tế và cả trong lọ xịt nước hoa.

e) Ứng dụng trong các hệ thống cung cấp nhiên liệu

Trong các máy bay quân sự, hệ thống nhiên liệu phải hoạt động một cách chính xác và hiệu quả. Phương trình Bernoulli được sử dụng để thiết kế các bơm và ống dẫn nhiên liệu, đảm bảo rằng nhiên liệu được cung cấp đều đặn và ổn định đến động cơ ngay cả trong các điều kiện bay khác nghiệt.

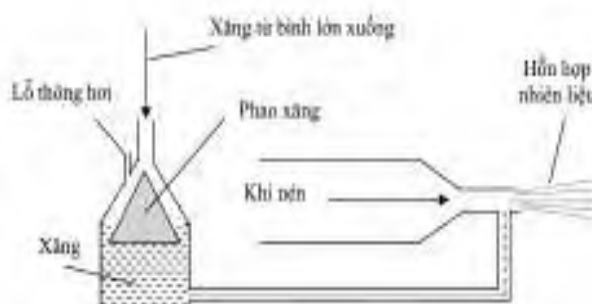

Hình 4. Nguyên lý hệ thống phun nhiên liệu ứng dụng phương trình Bernoulli

Cấu tạo chung của hệ thống nhiên liệu đều có ống Venturi. Đây là đoạn ống thắt lại, làm tăng vận tốc dòng khí và giảm áp suất tại đó. Buồng phao chứa nhiên liệu và duy trì mực nhiên liệu ổn định. Vòi phun có vai trò nối buồng phao với ống Venturi, đưa nhiên liệu vào dòng khí.

Khi động cơ hoạt động, không khí đi qua ống Venturi, vận tốc tăng và áp suất giảm tại chỗ thắt. Áp suất thấp tại ống Venturi tạo ra sự chênh lệch giữa buồng phao và ống Venturi. Khi đó, nhiên liệu được hút từ buồng phao qua vòi phun vào dòng khí tạo thành hỗn hợp cháy, được đưa vào buồng đốt của động cơ.

g) Trong hệ thống dẫn hướng của tên lửa

Hệ thống dẫn hướng của tên lửa đòi hỏi sự chính xác cao để đảm bảo tên lửa đi đúng quỹ đạo dự định. Phương trình Bernoulli được áp dụng trong các hệ thống điều khiển bằng khí động học, cụ thể là trong các van điều khiển và bộ phận ổn định. Van điều khiển khí động học sử dụng phương trình Bernoulli để điều chỉnh lực đẩy và hướng đi của tên lửa. Khi dòng khí đi qua van, vận tốc tăng và áp suất giảm tại các điểm nhất định, tạo ra lực đẩy phụ giúp điều chỉnh hướng bay. Khi tên lửa cần thay đổi hướng, các van điều khiển sẽ mở ra, cho phép dòng khí đi qua các bộ phận đặc biệt. Sự chênh lệch áp suất tạo ra lực đẩy phụ, giúp tên lửa điều chỉnh hướng bay.

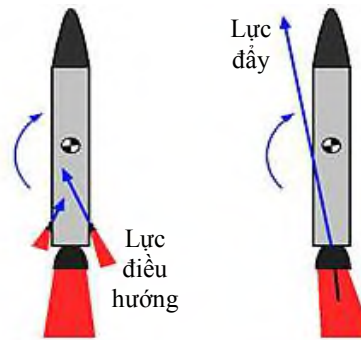

Hình 5. Lực đẩy và điều hướng tên lửa

Bộ phận ổn định của tên lửa, như các cánh lái khí động học, cũng ứng dụng phương trình Bernoulli để duy trì sự ổn định trong quá trình bay. Khi tên lửa bay, dòng khí đi qua các cánh lái tạo ra sự chênh lệch áp suất giữa hai bề mặt của cánh lái. Sự chênh lệch này tạo ra lực nâng hoặc lực hạ, giúp ổn định quỹ đạo bay.

4. Kết Luận:

Phương trình Bernoulli trong cơ học chất lưu đóng vai trò quan trọng trong các ngành khoa học và kỹ thuật. Nó mô tả mối quan hệ giữa áp suất, vận tốc và độ cao của chất lưu trong dòng chảy ổn định, không nhớt, không nén được và đã chứng minh được giá trị to lớn của mình trong các lĩnh vực chính như thiết kế máy bay, tên lửa, y học, hệ thống phun nhiên liệu động cơ... Bên cạnh đó, trong lĩnh vực môi trường và khí tượng học, phương trình Bernoulli cũng giúp nghiên cứu dòng chảy của không khí và nước trong tự nhiên, được sử dụng để dự báo thời tiết, nghiên cứu hiện tượng bão, lốc xoáy, góp phần nâng cao khả năng dự báo sớm cho con người./.

Tài liệu tham khảo:

1. White, F. M. (2011). *Fluid Mechanics*. McGraw-Hill Education, - New York, USA.
2. Munson, B. R., Young, D. F., & Okiishi, T. H. (2013). *Fundamentals of Fluid Mechanics*. Wiley - New Jersey, USA.

NÂNG CAO CHẤT LƯỢNG GIẢNG DẠY CÁC MÔN KHOA HỌC CƠ BẢN Ở TRƯỜNG SĨ QUAN CÔNG BINH

*Thượng tá, ThS Nguyễn Hiệp Hòa
GV - khoa Khoa học cơ bản*

Các môn khoa học cơ bản (toán học, vật lý, hóa học, tin học,...) đóng vai trò nền tảng trong việc xây dựng tư duy logic, khả năng phân tích và giải quyết vấn đề cho học viên tại các nhà trường quân đội nói chung và Trường Sĩ quan Công binh nói riêng. Trong bối cảnh hiện đại hóa Quân đội nhân dân Việt Nam theo hướng "chính quy, tinh nhuệ, hiện đại", việc nâng cao chất lượng giảng dạy các môn khoa học cơ bản tại Trường Sĩ quan Công binh là yêu cầu cấp thiết, góp phần đào tạo nguồn nhân lực chất lượng cao, đáp ứng nhiệm vụ bảo vệ Tổ quốc trong tình hình mới.

Tuy nhiên, thực tế cho thấy chất lượng giảng dạy các môn khoa học cơ bản tại Trường Sĩ quan Công binh còn tồn tại những hạn chế trên một số mặt sau: nội dung chương trình chưa gắn chặt với thực tiễn quân sự; phương pháp giảng dạy còn truyền thống thiếu tính sáng tạo; cơ sở vật chất, công nghệ hỗ trợ giảng dạy chưa được đầu tư đồng bộ. Bài viết này đề xuất một số giải pháp nhằm nâng cao chất lượng giảng dạy các môn khoa học cơ bản tại Trường Sĩ quan Công binh, dựa trên các nguyên tắc: "khoa học, thực tiễn, sáng tạo và hiện đại".

1. Vai trò của các môn khoa học cơ bản trong chương trình đào tạo tại Trường Sĩ quan Công binh

Các môn khoa học cơ bản không chỉ cung cấp kiến thức nền tảng mà còn giúp học viên phát triển các kỹ năng cần thiết như:

- Tư duy logic và phân tích: Toán học, vật lý và hóa học rèn luyện cho học viên khả năng suy luận, phân tích định lượng, hỗ trợ học viên trong việc giải quyết các vấn đề phức tạp trong quân sự, chẳng hạn như tính toán quỹ đạo, phân tích dữ liệu chiến thuật.

- Ứng dụng công nghệ: Tin học và các môn khoa học khác giúp học viên làm chủ các công nghệ hiện đại như trí tuệ nhân tạo, phân tích dữ liệu lớn, và mô phỏng quân sự.

- Năng lực sáng tạo: Các môn khoa học cơ bản khuyến khích học viên tư duy sáng tạo, tìm kiếm giải pháp mới trong các tình huống thực tiễn.

- Kết nối lí luận và thực tiễn: Kiến thức khoa học cơ bản là nền tảng để học viên vận dụng vào các lĩnh vực quân sự như công tác chỉ huy hậu cần, kĩ thuật.

Do đó, chất lượng giảng dạy các môn khoa học cơ bản ảnh hưởng trực tiếp đến chuẩn đầu ra của các Nhà trường quân đội - tức là trình độ chuyên môn và khả năng thích ứng với thực tiễn chiến đấu của người quân nhân.

2. Thực trạng giảng dạy các môn khoa học cơ bản tại Trường Sĩ quan Công binh

Dựa trên các nghiên cứu và thực tiễn giảng dạy các môn khoa học cơ bản tại Trường Sĩ quan Công binh, nhận thấy:

- Nội dung giảng dạy chưa sát thực tiễn: Một số chương trình còn nặng về lí thuyết, thiếu các ví dụ thực tiễn liên quan đến hoạt động quân sự, làm giảm tính hấp dẫn và hiệu quả học tập của học viên.

- Phương pháp giảng dạy truyền thống: Nhiều giảng viên vẫn sử dụng phương pháp truyền thụ một chiều, chưa phát huy được tính chủ động, sáng tạo của học viên. Bên cạnh đó việc quy định giảng dạy của Nhà trường theo hướng: giảng viên lên lớp truyền thụ kiến thức, học viên ghi chép nắm kiến thức nên phần nào làm giảm tính chủ động, tích cực, sáng tạo của người học.

- Hạn chế về công nghệ và cơ sở vật chất: Nhà trường vẫn chưa được trang bị các phòng thí nghiệm hiện đại, phần mềm mô phỏng, và thiết bị hỗ trợ giảng dạy số hóa.

- Năng lực giảng viên: Một số giảng viên trẻ còn thiếu kinh nghiệm thực tiễn, kĩ năng sư phạm và khả năng ứng dụng công nghệ thông tin còn hạn chế.

- Động lực học tập của học viên: Một bộ phận học viên chưa nhận thức rõ vai trò của các môn khoa học cơ bản, dẫn đến thái độ học tập thụ động. Cần nhận thức sâu sắc rằng kiến thức khoa học cơ bản là nền tảng để lĩnh hội kiến thức chuyên ngành.

3. Giải pháp nâng cao chất lượng giảng dạy các môn khoa học cơ bản tại Trường Sĩ quan Công binh

Để khắc phục những hạn chế trên và nâng cao chất lượng giảng dạy các môn khoa học cơ bản, cần triển khai đồng bộ các giải pháp sau:

3.1. Đổi mới nội dung chương trình giảng dạy

- Gắn lý luận với thực tiễn quân sự: Giảng viên cần cập nhật nội dung giảng dạy để tích hợp các ví dụ và bài toán thực tiễn. Ví dụ: ứng dụng vật lý trong kĩ thuật quân sự, toán học trong mã hóa thông tin hoặc tin học trong mô phỏng chiến thuật.

- Chuẩn hóa chương trình: Xây dựng chương trình đào tạo theo hướng hiện đại, tiệm cận chuẩn quốc tế, tập trung vào phát triển năng lực tư duy và kĩ năng giải quyết vấn đề.

- Cập nhật kiến thức mới: Giảng viên cần bổ sung các nội dung liên quan đến cuộc cách mạng công nghiệp 4.0 như: trí tuệ nhân tạo, dữ liệu lớn và an ninh mạng vào thực tế giảng dạy để đào tạo học viên theo quy định chuẩn đầu ra đáp ứng yêu cầu hiện đại hóa quân đội.

3.2. Đổi mới phương pháp giảng dạy

- Phát huy tính chủ động của học viên: Áp dụng các phương pháp giảng dạy tích cực như: học dựa trên vấn đề (problem-based learning), học qua dự án (project-based learning) và thảo luận nhóm để khuyến khích học viên tự nghiên cứu và sáng tạo.

- Tích hợp công nghệ số: Sử dụng các công cụ số như bài giảng điện tử, phần mềm mô phỏng và nền tảng học trực tuyến để tăng tính sinh động và hiệu quả.

- Tăng cường thời lượng học thực hành: Tổ chức các buổi học thực hành tại phòng thí nghiệm, thao trường hoặc các đơn vị khác để học viên áp dụng kiến thức vào thực tiễn.

3.3. Nâng cao năng lực đội ngũ giảng viên Nhà trường

- Bồi dưỡng kỹ năng sư phạm: Tổ chức các khóa tập huấn về phương pháp giảng dạy hiện đại, kỹ năng sử dụng công nghệ và năng lực phân biện khoa học.

- Tăng cường trải nghiệm thực tiễn: Hằng năm cử giảng viên đi thực tế tại các đơn vị quân đội để nắm bắt thực tiễn, đúc kết kinh nghiệm từ đó làm phong phú thêm nội dung bài giảng.

- Chuẩn hóa đội ngũ: Đào tạo, bồi dưỡng giảng viên đạt chuẩn về trình độ học vấn, ngoại ngữ, tin học và năng lực nghiên cứu khoa học.

3.4. Đầu tư cơ sở vật chất và công nghệ

- Hiện đại hóa trang thiết bị: Đầu tư vào các phòng thí nghiệm, máy tính, phần mềm mô phỏng và hệ thống mạng ổn định để hỗ trợ giảng dạy và học tập.

- Xây dựng học liệu số: Phát triển cơ sở dữ liệu bài giảng điện tử, tài liệu số và ngân hàng câu hỏi để phục vụ giảng dạy và đánh giá.

- Ứng dụng chuyển đổi số: Tích hợp các nền tảng học trực tuyến và công nghệ mô phỏng để nâng cao trải nghiệm học tập.

3.5. Nâng cao nhận thức và động lực học tập của học viên

- Tuyên truyền về vai trò, ý nghĩa và tầm quan trọng của các môn khoa học cơ bản: Giáo dục học viên về tầm quan trọng của khoa học cơ bản trong sự nghiệp quân sự, giúp họ hình thành động cơ học tập đúng đắn.

- Tạo môi trường học tập tích cực: Tổ chức các hội thi, hội thảo và hoạt động ngoại khóa liên quan đến các môn khoa học cơ bản để khơi dậy hứng thú học tập cho học viên.

- Đánh giá công bằng: Xây dựng hệ thống kiểm tra, đánh giá đa dạng, khách quan, tập trung vào năng lực thực tiễn của học viên.

Kết luận:

Nâng cao chất lượng giảng dạy các môn khoa học cơ bản trong các nhà trường quân đội nói chung và Trường Sĩ quan Công binh nói riêng là nhiệm vụ chiến lược, góp phần xây dựng đội ngũ sĩ quan có trình độ cao, đáp ứng yêu cầu hiện đại hóa Quân đội nhân dân Việt Nam. Các giải pháp đề xuất, từ đổi mới nội dung, phương pháp giảng dạy, đến nâng cao năng lực giảng viên và đầu tư cơ sở vật chất, cần được triển khai đồng bộ, linh hoạt và bám sát thực tiễn. Với sự lãnh đạo, chỉ đạo quyết liệt của Đảng ủy, Ban Giám hiệu các nhà trường, cùng với sự nỗ lực của đội ngũ giảng viên và học viên, chất lượng giảng dạy các môn khoa học cơ bản sẽ từng bước được cải thiện, góp phần vào sự nghiệp giáo dục và bảo vệ Tổ quốc trong thời kỳ mới./.

**XÂY DỰNG ĐỘI NGŨ NHÂN VIÊN CHUYÊN MÔN KỸ THUẬT
ĐÁP ỨNG YÊU CẦU NHIỆM VỤ TRONG TÌNH HÌNH MỚI
Ở TRƯỜNG SĨ QUAN CÔNG BINH HIỆN NAY**

*Trung tá, ThS Huỳnh Dũ Cường - CTV Tiểu đoàn 8
Thiếu úy QNCN A Lê Y Siêu - lái xe Tiểu đoàn 8*

Dội ngũ nhân viên chuyên môn kỹ thuật là lực lượng nòng cốt, có vai trò quan trọng, quyết định trong thực hiện công tác kỹ thuật phục vụ cho nhiệm vụ giáo dục, đào tạo và sẵn sàng chiến đấu của Nhà trường. Trước yêu cầu nhiệm vụ xây dựng Nhà trường trong tình hình mới, xây dựng đội ngũ nhân viên chuyên môn kỹ thuật vững mạnh, có phẩm chất tốt, năng lực chuyên môn giỏi là một trong những nội dung quan trọng và đòi hỏi cấp thiết ở Nhà trường hiện nay.

Trước yêu cầu ngày càng cao của nhiệm vụ giáo dục, đào tạo và sẵn sàng chiến đấu của Nhà trường hiện nay, công tác kỹ thuật cũng đòi hỏi ngày càng chính quy, khoa học và hiệu quả hơn. Đặc biệt là lực lượng nhân viên chuyên môn kỹ thuật luôn giữ vai trò then chốt trong việc bảo đảm tình trạng kỹ thuật cho vũ khí, trang bị kỹ thuật, xe - máy phục vụ nhiệm vụ giáo dục, đào tạo và sẵn sàng chiến đấu của Nhà trường, cùng các nhiệm vụ thường xuyên, đột xuất khác. Đội ngũ nhân viên chuyên môn kỹ thuật chính là những người trực tiếp nghiên cứu, quản lý, bảo quản, bảo dưỡng, khai thác, sử dụng và vận hành trang bị kỹ thuật - là “xương sống” để duy trì trạng thái kỹ thuật ổn định, tin cậy và an toàn trong khai thác hoặc sử dụng an toàn trong Nhà trường. Để đáp ứng yêu cầu nhiệm vụ đề ra, đội ngũ nhân viên chuyên môn kỹ thuật phải được xây dựng vững mạnh, có lập trường tư tưởng vững vàng, phẩm chất đạo đức tốt, năng lực chuyên môn giỏi; tư duy khoa học, sáng tạo; có trình độ tiếp thu những tiến bộ khoa học kỹ thuật, sáng kiến cải tiến kỹ thuật, ứng dụng có hiệu quả vào thực tiễn; say mê nghiên cứu khoa học - tích cực cải tiến công nghệ, tích cực trong thực hiện nhiệm vụ...

Nhận thức rõ điều đó, trong thời gian qua, cấp ủy, chỉ huy các cấp trong Nhà trường đã thường xuyên quan tâm lãnh đạo, chỉ đạo xây dựng đội ngũ nhân viên chuyên môn kỹ thuật tạo sự thống nhất về nhận thức; bảo đảm chặt chẽ, dân chủ, công khai, đúng nguyên tắc trong lãnh đạo, chỉ đạo thực hiện. Các vấn đề về xây dựng đội ngũ nhân viên chuyên môn kỹ thuật đều được tiến hành đúng quy chế, quy trình. Công tác quy hoạch đối với nhân viên chuyên môn kỹ thuật đã bám sát sự phát triển của Nhà trường và yêu cầu xây dựng ngành Kỹ thuật. Công tác đào tạo, bồi dưỡng nhân viên chuyên môn kỹ thuật có nhiều chuyển biến tích cực. Công tác nhận xét, đánh giá bảo đảm công tâm, khách quan, toàn diện, sát thực tiễn,... Nhờ đó, đội ngũ nhân viên chuyên môn kỹ thuật trong Nhà trường đã có sự phát triển cả về số lượng, chất lượng và cơ cấu, cơ bản đáp ứng được yêu cầu đề ra, cụ thể trên các mặt sau:

Về phẩm chất chính trị, đạo đức, lối sống: Đội ngũ nhân viên chuyên môn kỹ thuật luôn kiên định vững vàng, tuyệt đối trung thành với Đảng, với Tổ quốc và Nhân dân;

chấp hành nghiêm kỷ luật Quân đội, pháp luật Nhà nước và quy định của Nhà trường, đơn vị; có tinh thần trách nhiệm cao, ý thức tổ chức kỷ luật tốt, tận tụy với nhiệm vụ được giao.

Về trình độ chuyên môn, tay nghề: Nhà trường đã tổ chức tốt công tác huấn luyện, bổ túc nâng cao tay nghề cho đội ngũ nhân viên chuyên môn kỹ thuật theo từng đối tượng cụ thể. Hằng năm đều tổ chức kiểm tra, đánh giá trình độ, kỹ năng nghề nghiêm túc, thực chất. Nhiều đồng chí đạt loại khá, giỏi, đủ khả năng khai thác, sử dụng, bảo quản, sửa chữa và xử lý tốt các tình huống kỹ thuật phát sinh.

Về tổ chức, bố trí sử dụng: Đội ngũ nhân viên chuyên môn kỹ thuật được tổ chức, phân công hợp lý, phù hợp với trình độ, sở trường từng đồng chí. Công tác tạo nguồn, quy hoạch nhân lực kỹ thuật được quan tâm, góp phần ổn định lực lượng, bảo đảm tính kế thừa và phát triển.

Về tinh thần chủ động, sáng tạo: Đội ngũ nhân viên chuyên môn kỹ thuật đã tích cực tham gia các phong trào thi đua, hội thi, hội thao kỹ thuật; chủ động nghiên cứu, đề xuất các sáng kiến cải tiến kỹ thuật, mô hình học cụ phục vụ huấn luyện, góp phần nâng cao hiệu quả công tác kỹ thuật trong toàn Nhà trường.

Từ những kết quả đó, có thể khẳng định rằng đội ngũ nhân viên chuyên môn kỹ thuật trong thời gian qua đã không ngừng trưởng thành, làm chủ vũ khí, trang bị kỹ thuật, đáp ứng ngày càng cao yêu cầu nhiệm vụ chính trị trọng tâm của Nhà trường.

Tuy nhiên, bên cạnh những kết quả đạt được, vẫn còn một số hạn chế, bất cập cần được khắc phục. Nổi lên là, công tác quy hoạch xây dựng đội ngũ nhân viên chuyên môn kỹ thuật chưa có chiều sâu; công tác tạo nguồn đào tạo, bồi dưỡng chưa gắn với bố trí, sử dụng cả về số lượng và chất lượng; chưa xây dựng được quy trình đào tạo, bố trí, sử dụng, luân chuyển nhân viên chuyên môn kỹ thuật thực sự khoa học, sát thực tiễn yêu cầu nhiệm vụ. Vì vậy, so với yêu cầu nhiệm vụ của Nhà trường và sự phát triển của vũ khí, trang bị kỹ thuật thì đội ngũ nhân viên chuyên môn kỹ thuật hiện nay còn thiếu về số lượng, cơ cấu chưa đồng bộ, chất lượng có mặt còn hạn chế; thiếu chuyên gia đầu ngành giỏi; khả năng độc lập, tư duy sáng tạo chưa cao. Một bộ phận nhân viên chuyên môn kỹ thuật trình độ tay nghề còn hạn chế, kỹ năng thực hành chưa thuần thục, xử lý tình huống kỹ thuật thực tế còn lúng túng, chưa thực sự làm chủ trang bị kỹ thuật theo biên chế. Số lượng sáng kiến, cải tiến kỹ thuật còn ít chưa tương xứng với tiềm năng của Nhà trường, hàm lượng khoa học chưa cao, chủ yếu là các mô hình mang tính trực quan phục vụ huấn luyện; thiếu sáng kiến có giá trị ứng dụng cao trong bảo quản, bảo dưỡng, sửa chữa trang bị. Một số nhân viên chuyên môn kỹ thuật chưa thật sự tâm huyết với nghề; thiếu nhiệt tình, trách nhiệm với công việc,...

Để phát huy những kết quả đã đạt được, khắc phục hạn chế, đồng thời đáp ứng yêu cầu nhiệm vụ của Nhà trường trong giai đoạn mới, xây dựng Nhà trường thông minh, hiện đại phải quan tâm xây dựng đội ngũ nhân viên chuyên môn kỹ thuật có đủ về số lượng, cơ cấu hợp lý, cân đối, đồng bộ về ngành nghề và trình độ, có chất lượng

ngày càng cao, bảo đảm tính vững chắc, lâu dài. Theo đó, cần tập trung vào một số nội dung cơ bản sau:

Một là, phát huy vai trò, trách nhiệm của các cấp ủy và chỉ huy các cấp trong xây dựng đội ngũ nhân viên chuyên môn kỹ thuật. Các cấp ủy trong Nhà trường phải thường xuyên quán triệt, nắm vững, thực hiện đúng nguyên tắc, quy chế, quy trình trong lãnh đạo, chỉ đạo và quản lý đội ngũ nhân viên chuyên môn kỹ thuật. Trên cơ sở đó, làm chuyển biến mạnh mẽ nhận thức, trách nhiệm trong triển khai tổ chức thực hiện; gắn xây dựng đội ngũ nhân viên chuyên môn kỹ thuật với thực hiện nhiệm vụ chính trị trọng tâm của Nhà trường bảo đảm sự đồng bộ, thống nhất trong lãnh đạo, chỉ đạo. Nâng cao chất lượng công tác giáo dục chính trị, tư tưởng cho đội ngũ nhân viên chuyên môn kỹ thuật; thường xuyên bồi dưỡng tinh thần yêu nghề, ý thức trách nhiệm, đạo đức nghề nghiệp, xây dựng bản lĩnh chính trị vững vàng, tuyệt đối trung thành với sự nghiệp cách mạng của Đảng.

Hai là, chú trọng công tác huấn luyện kỹ thuật, đưa đi đào tạo, bồi dưỡng, tổ chức tập huấn, hội thi, hội thao, kiểm tra trình độ, kỹ năng nghề nhằm cập nhật, bổ sung những kiến thức về các loại vũ khí trang bị, phương tiện kỹ thuật mới; đưa đi đào tạo các chuyên ngành kỹ thuật để tạo nguồn nhân lực nhân viên chuyên môn kỹ thuật kế cận cho đơn vị nhằm nâng cao chất lượng toàn diện đội ngũ nhân viên chuyên kỹ thuật. Xây dựng kế hoạch huấn luyện, bổ túc tay nghề khoa học, sát thực tiễn; chú trọng rèn luyện tay nghề thực hành, kỹ năng xử lý tình huống thực tế. Tổ chức thi tay nghề, kiểm tra kỹ thuật định kỳ nghiêm túc, khách quan để đánh giá đúng năng lực, kịp thời điều chỉnh phương pháp huấn luyện phù hợp.

Ba là, xây dựng quy hoạch đội ngũ nhân viên chuyên kỹ thuật phải xuất phát từ thực tiễn, yêu cầu, nhiệm vụ chính trị và tình hình đội ngũ nhân viên chuyên kỹ thuật của đơn vị, bảo đảm sự liên thông, có tính khả thi cao trong thực hiện quy hoạch. Thực hiện tốt công tác luân chuyển, tập trung giải quyết số lượng, điều chỉnh cơ cấu gắn với nâng cao chất lượng đội ngũ nhân viên chuyên kỹ thuật. Chủ động tạo nguồn, bồi dưỡng, quy hoạch đội ngũ kỹ thuật kế cận, kế tiếp có chất lượng. Ưu tiên phát hiện lực lượng quân nhân trẻ, có tiềm năng để đầu tư, rèn luyện, tạo điều kiện phát triển. Thực hiện đúng và đầy đủ các chế độ, chính sách đãi ngộ theo quy định chung. Bên cạnh đó phải quan tâm làm tốt công tác chăm lo đời sống vật chất, tinh thần cho nhân viên chuyên môn kỹ thuật để họ yên tâm công tác, tận tụy, cống hiến, thực hiện tốt các nhiệm vụ được giao, góp phần hoàn thành nhiệm vụ chung của đơn vị.

Bốn là, phát huy tốt vai trò các tổ kỹ thuật, nâng cao hiệu quả hoạt động ngày kỹ thuật các cấp. Tăng cường kỷ cương, nề nếp công tác kỹ thuật; thực hiện đồng bộ, đúng quy trình các nội dung bảo dưỡng, sửa chữa, niêm cất trang bị kỹ thuật. Khuyến khích cán bộ, nhân viên tích cực tham gia phong trào sáng kiến, cải tiến kỹ thuật. Nâng cao hiệu quả phối hợp giữa các bộ phận chuyên môn; khai thác, sử dụng có hiệu quả cơ sở vật chất, thiết bị hiện có để phục vụ huấn luyện, bồi dưỡng nâng cao tay nghề; đồng

thời đề xuất, kiến nghị cấp trên tăng cường đầu tư trang bị huấn luyện kỹ thuật cho Nhà trường, đơn vị.

Thực hiện tốt việc xây dựng đội ngũ nhân viên chuyên môn kỹ thuật sẽ là bảo đảm quan trọng để nâng cao chất lượng, hiệu quả quản lý, khai thác, sử dụng vũ khí, trang bị, góp phần xây dựng Nhà trường vững mạnh toàn diện “Mẫu mực, tiêu biểu”, không ngừng nâng cao chất lượng giáo dục, đào tạo và khả năng sẵn sàng chiến đấu của Nhà trường. Đòi hỏi các cấp uỷ, chỉ huy các cấp nhận thức đúng vai trò của đội ngũ NVCMKT, quán triệt và triển khai triệt để các văn bản, nghị quyết về đội ngũ NVCMKT có hiệu quả./.

HỘP THƯ CỘNG TÁC VIÊN

Nhân kỉ niệm 80 năm Cách mạng Tháng Tám và Quốc khánh nước Cộng hòa xã hội chủ nghĩa Việt Nam (02.9.1945 - 02.9.2025); Khai giảng năm học 2025 - 2026, Ban Biên tập Nội san “Thông tin Dạy và Học” đã nhận được bài viết của các đồng chí:

Ban Biên tập. Trần Mạnh Hùng, Đỗ Ngọc Anh (P1). Phạm Nguyễn Ngọc Anh, Lê Văn Hải, Trần Quốc Tuấn (P2). Hoàng Đức (Nguyên CNKT). Bùi Quang Cảnh, Nguyễn Văn Dũng, Vũ Mạnh Hùng, Phan Thị Cẩm Thủy, Nguyễn Minh Xa, Nguyễn Bá Chung (P3,4). Phạm Quang Hưng, Lê Thị Huyền (P5). Thân Văn Quyết, Võ Minh Dương (KHQS). Nguyễn Đại Phong (K1). Bùi Đình Uyên, Tạ Văn Quyết, Phạm Văn Duy, Lê Minh Sáng (K2). Nguyễn Ngọc Hân, Trần Nguyên Dương, Trần Đông Anh (K3). Hoàng Anh Tuấn, Trần Hữu Chung (K4). Phan Thanh Cầu, Mai Văn Toán (K5). Nguyễn Công Đại, Hà Đức Bình, Trần Văn Lưỡng, Cao Minh Phụng (K6). Ngô Thành Đạt, Lê Thị Thanh Nga, Nguyễn Hiệp Hoà, Nguyễn Văn Khanh, Nguyễn Văn Tùng, Ngô Thị Minh (K7). Nguyễn Duy Hiền (K8). Nguyễn Hoàng Nam, Nguyễn Thành Trung, Bùi Nguyễn Đạt Tân, Bùi Quan Nhân, Đàm Trần Khánh Long, Đỗ Ngọc Tú, Hà Văn Hùng, Lê Hữu Thế, Nguyễn Bá Hoàng, Nguyễn Đức Thịnh, Nguyễn Hữu Thắng, Nguyễn Tiến Sơn, Nguyễn Trọng Đạo, Nguyễn Trọng Thám, Phạm Hải Thanh, Trần Khánh An, Vương Đình Triều (D1). Nguyễn Lê Hoàng Huy, Nguyễn Phúc Trường Giang, Nguyễn Thị Liên, Ngô Nam Cường, Phan Nguyễn Hoàng Việt, Nguyễn Trí Hào, Nguyễn Ngọc Được, Hồ Huy Hoàng, Khuất Trung Việt, Bùi Quang Duy, Phạm Văn Hải, Đoàn Quốc Hiệu, Trần Ngọc Khánh (D2). Mai Văn Ruấn, Đặng Vũ Hiệp, Cao Thanh Chiến (D4). Trần Thị Thủy Tiên (D5) Huỳnh Dũ Cường, A Lê Y Siêu, Nguyễn Văn Dũng, Nguyễn Duy Thái, Nguyễn Huy Chiến (D8).

Ngoài các bài đã đăng, do dung lượng Nội san có hạn, các bài viết đã phân biện Ban Biên tập tiếp tục đăng trong các số tiếp theo. Ban Biên tập Nội san xin chân thành cảm ơn và mong nhận được sự cộng tác thường xuyên của Thủ trưởng và các đồng chí./.

DAY TỐT - HỌC TỐT - CÔNG TÁC TỐT - KỈ LUẬT NGHIÊM



Thiếu tướng Đinh Ngọc Tường, Chính ủy Binh chủng chụp ảnh lưu niệm cùng các đại biểu Dự Đại hội đại biểu Đảng bộ Nhà trường lần thứ XXV, nhiệm kì 2025 - 2030



Thiếu tướng Đinh Ngọc Tường, Chính ủy Binh chủng thăm quan khu trưng bày thành tựu nghiên cứu khoa học nhiệm kì 2020 - 2025 của Nhà trường



Đại hội đại biểu Đảng bộ Nhà trường lần thứ XXV, nhiệm kì 2025 - 2030



Hội thi giảng viên dạy giỏi cấp cơ sở năm học 2024 - 2025

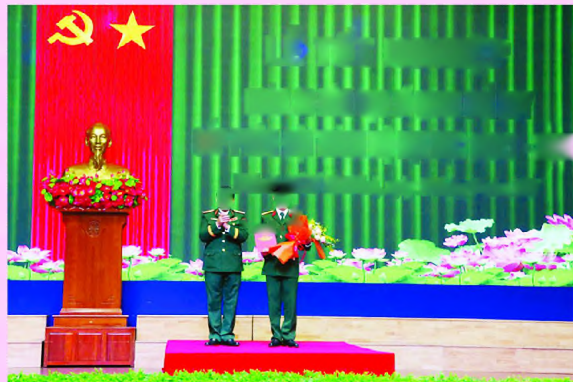

Lễ Tốt nghiệp Khóa 28 đào tạo sĩ quan chỉ huy cấp phân đội trình độ đại học (2021 - 2025)



Đại biểu dự Hội thảo đề tài cấp Bộ Quốc phòng do đồng chí Đại tá, TS Nguyễn Duy Cảnh làm chủ nhiệm đề tài

DAY TỐT - HỌC TỐT - CÔNG TÁC TỐT - KỈ LUẬT NGHIÊM



Đại tá Trần Thanh Khôi, Chính ủy Nhà trường quán triệt, triển khai Nghị quyết Đại hội đại biểu Đảng bộ Trường SQCB lần thứ XXV, nhiệm kì 2025 - 2030



Hội nghị Đối thoại dân chủ Quý 1, năm 2025



Lễ phát động phong trào thi đua "Quân đội thi đua đổi mới sáng tạo và chuyển đổi số" và "Bình dân học vụ số"



Thăm quan các mô hình trong Lễ phát động phong trào thi đua "Quân đội thi đua đổi mới sáng tạo và chuyển đổi số" và "Bình dân học vụ số"



Đại tá Nguyễn Huy Hoàng - Phó Hiệu trưởng trao thưởng cho học viên sĩ quan dự bị tại Lễ Tốt nghiệp năm 2025



Ban Giám hiệu Nhà trường trao thưởng cho học viên đạt thành tích cao năm học 2024 - 2025